

Transportation in motor vehicles

ISO 7176-19:2008
ISO 16840-4:2009

2017-06-rev.03

ENGLISH

4 - 7

SVENSKA

24 - 27

SUOMI

28 - 31

ISO 7176-19:2008

- Cricket
- Stingray
- High low:x outdoor
- Combi Frame:x
- Kudu
- Multi Frame:x
- Multi Frame

EN

The product is approved according to ISO 7176-19:2008 furthermore the product complies to ISO 16840-4:2009 if the product is a seat.

DE

Das Produkt ist nach ISO 7176-19:2008 zugelassen. Auch erfüllt das Produkt ISO 16840-4:2009, wenn es sich bei dem Produkt um einen Sitz handelt.

NL

Het product is goedgekeurd volgens ISO 7176-19:2008. Daarnaast voldoet het aan ISO 16840-4:2009 indien het product een zitting betreft.

DK

Denne produkt er godkendt iht. ISO 7176-19:2008 og imødekommer desuden ISO 16840-4:2009, hvis produktet er et sæde. Se udspiceret liste på denne side.

NO

Produktet er godkjent i samsvar med ISO 7176-19:2008 og produktet samsvarer også med ISO 16840-4:2009 hvis produktet er et sete.

SV

Produkten uppfyller kraven för ISO 7176-19:2008 och även ISO 16840-4:2009 om produkten är ett säte.

ISO 7176-19:2008 & ISO 16840-4:2009

- Panda Futura
- Panda Futura 5
- x:panda

FIN

Tuotteella on ISO 7176-19:2008 -hyväksyntä. Istuimella on lisäksi ISO 16840-4:2009 -hyväksyntä.

ES

El producto está homologado conforme a la norma EN ISO 7176-19:2008 y también cumple la norma ISO 16840-4:2009 si el producto es un asiento.

FR

Le produit est homologué suivant la norme ISO 7176-19:2008, en outre, s'il s'agit d'un fauteuil, celui-ci est également conforme à la norme ISO 16840-4:2009.

IT

Il prodotto è approvato conformemente alla norma ISO 7176-19:2008; inoltre, il prodotto è conforme alla norma ISO 16840-4:2009 se il prodotto è una seduta.

PT

O produto foi aprovado de acordo com a norma ISO 7176-19:2008; além disso, o produto está em conformidade com a norma ISO 16840-4:2009 caso o produto seja uma cadeira.

BR

O produto foi aprovado de acordo com a norma ISO 7176-19:2008; além disso, o produto está em conformidade com a norma ISO 16840-4:2009 caso o produto seja uma cadeira.

RU

Данное изделие одобрено в соответствии со стандартом ISO 7176-19:2008. Если изделие представляет собой сиденье, оно также соответствует требованиям стандарта ISO 16840-4:2009.

PL

Produkt jest zatwierdzony zgodnie z normą ISO 7176-19:2008, ponadto spełnia wymagania normy ISO 16840-4:2009, jeśli jest siedziskiem.

CZ

Výrobek je schválen dle normy ISO 7176-19:2008 a pokud je produkt sedačkou, splňuje také normu ISO 16840-4:2009.

SN

本产品符合ISO 7176-19:2008认证, 此外, 对座椅产品, 亦符合ISO 16840-4:2009标准。

JP

本製品はISO 7176-19:2008に準拠して認定されています。また、シート製品はISO 16840-4:2009に準拠しています。

GR

Το προϊόν είναι εγκεκριμένο σύμφωνα με το πρότυπο ISO 7176-19:2008 και επιπλέον, εάν το προϊόν είναι κάθισμα, συμμορφώνεται με το πρότυπο ISO 16840-4:2009.

ENGLISH

Transportation in motor vehicles

The instructions on how to prepare the seat and chair, must be carried through before transportation.

The user should transfer to the vehicle seat and use the vehicle-installed restraint system whenever possible, and the unoccupied wheelchair should be stored in a cargo area or secured in the vehicle during travel.

The wheelchair must be placed in a forward-facing position, when used as a seat in a motor vehicle.

The front wheels need to be turned under the frame so as to be in line with the frame before fixation.

Use an approved 4-point strap-type tie-down system according to ISO 10542-2. to secure the product. Use either a hook or a strap in the fitting, see figure 1.

The location of all wheelchair securement points are marked with a label, see figure 2.

The pelvic restraint should be worn low across the front of the pelvis, so that the angle of the pelvic restraint is within the preferred zone of 30° to 75° to the horizontal, similar to that shown in figure 3, a steeper (greater) angle within the preferred zone is desirable.

The back must be placed in vertical position and the seat plane must be horizontal.

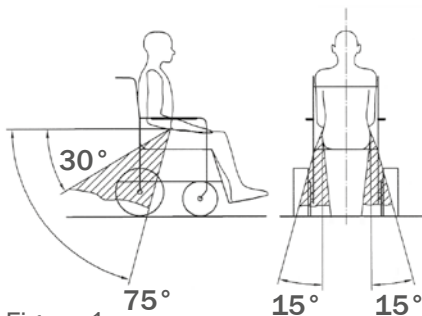

Figure 1.



Figure 2

On yellow background

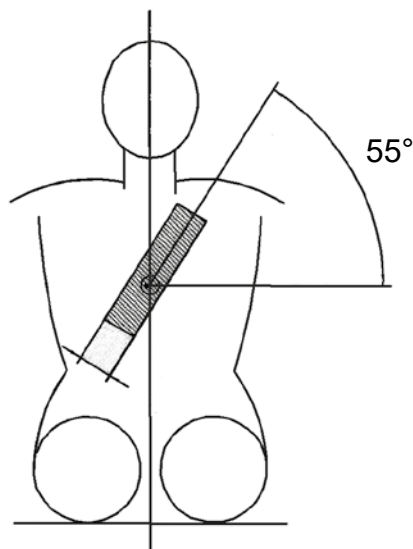

Figure 3.

ENGLISH

Use an approved 3-point belt according to ISO 10542-1 in the product.

The belt restraints should be adjusted as tightly as possible, consistent with user comfort. Further the belt webbing should not be twisted when in use.

Belt restraints should not be held away from the body by wheelchair components or parts, such as the wheelchair armrests or wheels. See figure 4.

Shoulder belt restraints should fit over the shoulders, similar to the illustration provided in figure 5.

An updated table covering configurations for seats and frames, max. load/user weight in transportation can be found in the overview “frame_and_seat_combination.pdf” at Support.r82.org

Check the User Guide and or Mounting Guides for the products mentioned on page 3 for information about:

- Minimum weight limit
- Securement points
- Max load for seat or frame, also stated on each product



Figure 4: Belt restraints should not be held away from the body by wheelchair components or parts, such as the wheelchair armrests or wheels.

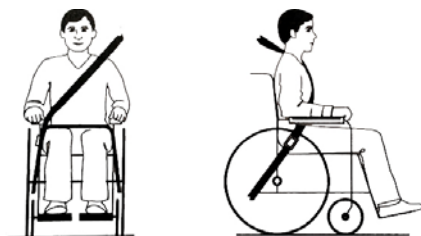

Figure 5

03 - Warnings!

The product is approved according to ISO 7176-19:2008 furthermore the product complies to ISO 16840-4:2009 if the product is a seat..

The wheelchair has been dynamically tested in a forward facing orientation with the ATD restrained by both pelvic and shoulder belts (e.g. a shoulder belt as part of a three-point belt restraint).

Pelvic and shoulder belt restraints should be used to reduce the possibility of head and chest impacts with vehicle components.

Loose parts and trays must be removed from the wheelchair and secured separately in the vehicle. Other auxiliary wheelchair equipment should be either secured to the wheelchair or removed from the wheelchair and secured in the vehicle during travel, so that it does not break free and cause injury to vehicle occupants in the event of a collision.

The product should be inspected by the dealer before reuse following involvement in any type of vehicle collision.

Alterations or substitutions should not be made to the wheelchair securement points or to structural and

frame parts or components without consulting the wheelchair manufacturer. The approval is not valid on 'custom made' chairs.

Care should be taken when applying the occupant restraint to position the seatbelt buckle so that the release button will not be contacted by wheelchair components during a crash.

Postural supports should not be relied on for occupant restraint in a moving vehicle, unless they are labelled as being in accordance with the requirements specified in ISO 7176-19:2008.

SVENSKA

Transportation in motor vehicles

Följ alltid instruktioner om hur sitsen och stolen ska förberedas för transport.

Användaren ska flytta över till ett säte i fordonet och använda fordonets installerade fasthållnings-system närhelst det är möjligt, och rullstolen ska placeras i fordonets bagageutrymme eller säkras på annat sätt under transport.

Produkten måste vara vänd i färdriktningen när den används som ett säte i ett motorfordon.

Rullstolens framhjul ska vridas så att de är i linje med ramen innan hjulen/rullstolen fixeras.

Använd ett 4-punkts bältssystem som är godkänt enligt ISO 10542-2. Låsa fast rullstolen Fäst antingen en krok eller en rem i fästet, se bild 1.

Alla fästpunkter på rullstolen är markerade med gula etiketter, se bild 2.

Höftbältet ska placeras långt nere på höften, så att dess vinkel är inom det föredragna intervallet på 30 till 75 graders vinkel mot det horisontella planet (se bild 3). En brant (större) vinkel snarare än en mindre vinkel ska eftersträvas.

Ryggstödet ska vara vertikalt och sitsen ska vara horisontell.

Använd ett 3-punktsbälte som är godkänt enligt ISO 10542-1 i rullstolen.



Bild 1.



Bild 2

På gul bakgrund

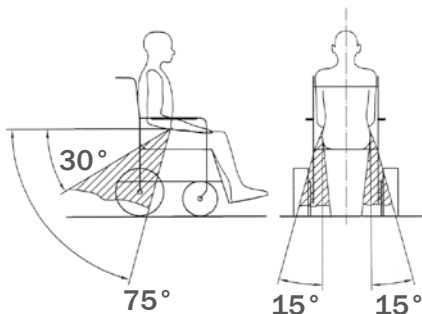

Bild 3.

SVENSKA

Bältena ska dras åt så hårt som användarens komfortbehov tillåter. Kontrollera att bältena inte vridits när de applicerats.

Alla bälten ska ligga så nära kroppen som möjligt och inte hållas ifrån kroppen av komponenter, t.ex. armstöd eller hjul. bild 4.

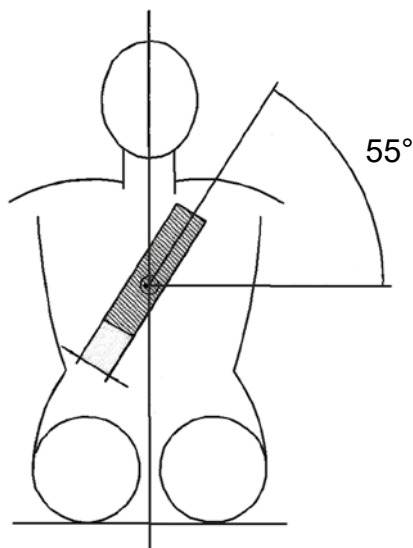
Axelbältet ska fästas över ena axeln och överkroppens framsida som på bild 5.

En uppdaterad tabell över konfigurationer för säten och ramar och max. lastvikt/max. användarvikt finns i översikten. "frame_and_seat_combination.pdf" @ support.r82.org

Läs bruksanvisning eller monteringsguide för produkterna som anges på sidan 3 gällande information om:

- Minimivikt
- Förankringspunkter
- Maxvikt för sits eller ram, anges även på varje enskild produkt



Bild 4: Alla bälten ska ligga så nära kroppen som möjligt och inte hållas ifrån kroppen av komponenter, t.ex. armstöd eller hjul.



Bild 5

SVENSKA

 03 – Varningar

Produkten oppfyller kraven för ISO 7176-19:2008 och även ISO 16840-4:2009 om produkten är ett säte.

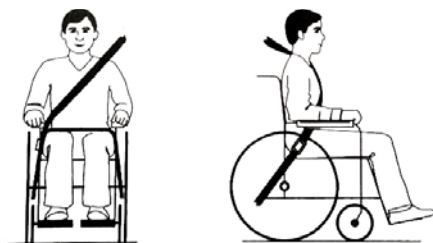
Rullstolen har genomgått dynamiska tester i framåtvänd position, med testdocka med både höftbälte och axelbälte (dvs. ett axelbälte som del av ett trepunktsbälte).

Höft- och axelbälte bör användas för att minska risken att passagerarens huvud eller bröst skadas av fordonets delar.

Lösa delar på rullstolen och t.ex. brickor ska i förekommande fall avlägsnas från rullstolen och säkras separat i fordonet. Annan ytterligare rullstolsutrustning ska antingen säkras på rullstolen eller tas av från rullstolen och säkras i fordonet under transport, så att utrustningen inte kan åka runt fritt i fordonet och skada passagerarna i händelse av kollision.

Etter uhell skal stolen etterses av R82 eller samarbeidspartnere før den tas i bruk igjen.

Rullstolens fästpunkter och rullstolens struktur, ram, eller komponenter ska inte modifieras eller bytas ut innan rullstolens tillverkare kontaktats. Godkjennelsen bortfaller for spesialtilpassede stoler.

SVENSKA

Försiktighet bör iakttas vid när bältet låses så att låsets frigöringsknapp inte riskerar att tryckas in av rullstolens delar i händelse av kollision.

Hållningsstöd får endast användas för fastspänning av brukaren i ett fordon i rörelse om märkningen visar att de är godkända i enlighet med kraven i ISO 7176-19:2008.

SV

SUOMI

Kuljettaminen moottoriajoneuvoissa

Seuraavia istuimen ja tuolin valmistelua koskevia ohjeita on noudatettava ennen kuljettamista.

Jos mahdollista, käyttäjä täytyy siirtää ajoneuvon istuimelle ja kiinnittää siihen asennettuun turvavyöhön. Pyörätuoli täytyy kuljettaa tavaratilassa ja kiinnittää ajoneuvoon matkan ajaksi.

Pyörätuolialusta on sijoitettava ajosuuntaan istuimena moottoriajoneuvossa käytettäessä.

Etupyörät täytyy kääntää rungon alle siten, että ne ovat samassa linjassa rungon kanssa.

Käytä ISO 10542-2 -hyväksytyä hihnatyypistä 4-pistekiinnitysjärjestelmää, kiinnitä tuote koukuilla tai hihnoilla kuvassa 1 näkyvällä tavalla.

Pyörätuolin keltaisella merkityt kiinnityspisteet on esitetty kuvassa 2.

Lantiotukea täytyy pitää matalalla lantion etupuolella. Sen kulman tulee olla 30–75° suhteessa vaakatasoon kuvassa 3 näkyvällä tavalla. Jyrkkää kulmaa suositellaan.

Takaosan tulee olla pystyasennossa ja istuintason vaaka-asennossa.

Käytä ISO 10542-1 -hyväksyttyä 3-pistevyötä pyörätuolissa.

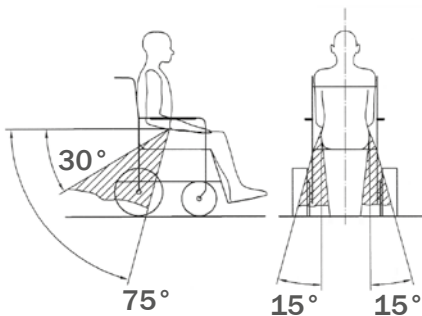

Kuvassa 1.



Kuvassa 2

Keltaisella pohjalla

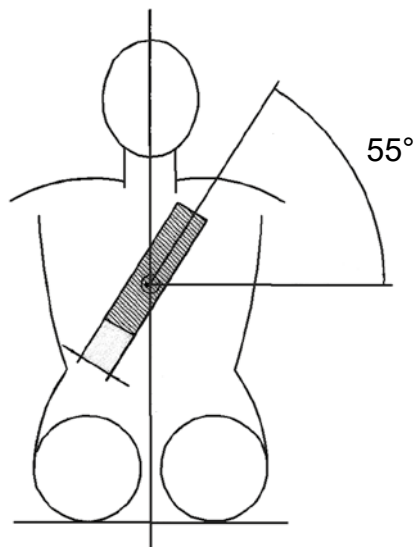

Kuvassa 3.

SUOMI

Turvavyöt on säädettävä mahdollisimman tiukalle kuitenkin käyttäjän mukavuutta haittaamatta. Turvavyö ei saa olla kierteellä käytön aikana.

Pyörätuolin osien kuten käsinojien tai pyörien ei saa estää vyötä tukemasta kehoa. Pelkän lantiovyön käyttäminen EI riitä kuvassa 4.

Olkävöiden tulee kulkea olkapäiden yli kuvassa 5 näkyvällä tavalla.

Taulukko, jossa kuvataan istuinten ja runkojen asetukset sekä suurin kuormitus (käyttäjän paino) kuljetuksen aikana, näkyy yleiskatsauksessa “frame_and_seat_combination.pdf” @ support.r82.org

Tarkista sivulla 3 mainittujen tuotteiden käyttäjädokumentaatiosta seuraavat tiedot:

- Minimipainoraja
- Kiinnityspisteet
- Maksimikuorma istuimelle tai rungolle, merkitty myös jokaiseen tuotteeseen



Kuvassa 4: Pyörätuolin osien kuten käsinojien tai pyörien ei saa estää vyötä tukemasta kehoa. Pelkän lantiovyön käyttäminen EI riitä.

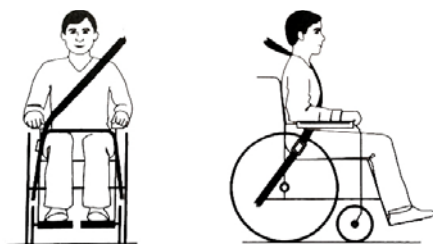

Kuvassa 5

SUOMI

 03 - varoitukset!

Tuotteella on ISO 7176-19:2008 -hyväksyntä. Istuimella on lisäksi ISO 16840-4:2009 -hyväksyntä.

Pyörätuoli on testattu dynaamisesti kasvot meno-suuntaan siten, että lantio- ja olkavyöt on kiinnitetty ATD:hen (olkavyö on kolmipistevyön osa). Pään ja rinnan osumisen mahdollisuutta ajoneuvon osiin on vähennettävä käyttämällä lantio- ja olkavöitä.

Irralliset ja pöytäosat täytyy irrottaa pyörätuolista. Ne täytyy kuljettaa ajoneuvossa erikseen siihen kiinnitettyinä. Pyörätuolin lisävarusteet täytyy joko kiinnittää pyörätuoliin tai irrottaa siitä ja kiinnittää ajoneuvon matkan ajaksi, jotta ne eivät törmäystilanteessa irtoa ja vahingoita matkustajia.

Myyjän tulee tarkastaa pyörätuolialusta ennen uudelleen käyttämistä kaikäntyyppisen ajoneuvotörmäyksen jälkeen.

Pyörätuolin kiinnityskohtiin, rakenteeseen ja rungon osiin ei saa tehdä muutoksia sopimatta asiasta pyörätuolin valmistajan kanssa Hyväksyntä ei ole voimassa erikoisvalmis-teisissä tuoleissa

Kun turvavyöt asetetaan paikoilleen, solki ei saa jäädä asentoon, jossa vapautuspainike voi osua pyörätuolin osiin törmäyksen vuoksi.

SUOMI

Asentotukiin ei pidä luottaa matkustajan kiinnityksessä liikkuvassa ajoneuvossa, paitsi jos niissä on standardissa ISO 7176-19:2008 määritettyjen vaatimusten mukainen merkintä.

nothing compares to a smile!



R82 A/S

Parallevej 3
8751 Gedved
Denmark
Tel +45 79 68 58 88
Fax +45 75 66 51 92
R82@R82.com
R82.org

Supplier for:
Rest of the world

R82 UK Ltd.

Unit D4A,
Coombswood Business Park East
Coombswood Way,
Halesowen
West Midlands B62 8BH
England
Tel. +44 (0)121 561 2222
Fax +44 (0)121 559 5437
R82uk@R82.com
R82.uk
facebook.com/R82UK

Supplier for:
United Kingdom, Ireland

R82 GmbH

An den Wiesen 10
55218 Ingelheim
Germany
Tel +49 (0)6132 710 70
Fax +49 (0)6132 710 710
R82de@R82.com
R82.de
facebook.com/R82.de

Supplier for:
Germany, Switzerland, Austria

R82 Nederland B.V.

Tinweg 8
8445 PD Heerenveen
The Netherlands
Tel +31 (0)513 68 16 86
Fax +31 (0)513 68 19 84
R82nl@R82.com
R82.nl
R82.be

Supplier for:
The Netherlands, Belgium

R82 Inc.

12801 E. Independence Blvd.
P. O. Box 1739
Matthews NC 28106
USA
Tel +1 800 336 7684
Fax +1 704 882 0751
us.info@R82.com
R82.com
facebook.com/R82Inc

Supplier for:
USA, Canada

R82 au Pty Limited

Unit 1, Level 2, 13 Lord Street
Botany NSW 2019
Australia
Tel +61 (02) 8213 6666
Fax +61 (02) 8213 6655
R82.com.au
facebook.com/R82Australia

Supplier for:
Australia