

KIINTEÄRUNKOINEN AKTIIVIPYÖRÄTUOLI



JOKER JUNIOR 2.0

CE

Käyttöohje

SISÄLLYS

Joissakin tämän käyttöohjeen kuvissa voi olla pyörätuolimalli, joka poikkeaa vertailumallista. Kaikki ohjeet ovat kuitenkin paikkaansapitäviä mallieroista riippumatta. Tämän käyttöohjeen täydellinen tai osittainen jäljentäminen on kielletty ilman Rehateam s.r.l.:n kirjallista lupaa

JOHDANTO.....	4
TULENKESTO-OMINAISUUDET.....	5
SYMBOLIT.....	5
TUOTEKILPI.....	5
1 KÄYTTÖTARKOITUS JA KÄYTTÖEHDOT.....	6
2 KÄYTTÖÖNOTTO.....	7
2.1 Rengaspaine.....	8
2.2 Jarrut.....	8
2.3 Pikalukittavat kelauspyörät.....	10
2.4 Selkänojan taittaminen /avaaminen.....	11
2.5 Jalkalauta.....	12
2.6 Pohjehihna.....	13
2.7 Säädettävä selkätuen verhoilu.....	13
2.8 Käsituet.....	14
2.9 Kiinnitysosat.....	16
2.10 Pyörätuolin käyttöikä.....	16
3 TURVALLISUUS.....	17
3.1 Onnettomuuksien välttäminen.....	17
3.2 Liikkeet: pyörätuoliin siirtyminen ja siitä poistuminen.....	18
3.3 Pyörätuolin käytön aloittaminen.....	19
3.4 Esteiden ylittäminen: portaat ja askelmat.....	20
3.5 Nousujen ja laskujen ylittäminen.....	22
3.6 Vakauden varmistaminen.....	23
4 PYÖRÄTUOLIN KULJETTAMINEN.....	24
4.1 Pyörätuolin kuljettaminen käyttäjineen autossa.....	25
4.2 Turvavyöt pyörätuolin käyttäjälle - ohjeita.....	27
5 OSIEN YLEIKUVAUS.....	29
6 SÄÄDÖT.....	30
7 LISÄVARUSTEET.....	31

7.1 Pyörällinen kaatumiseste.....	31
7.2 Avustajan työntökahvat.....	32
7.3 Työntötanko avustajalle.....	33
7.4 Tetracrip-pikalukitusakseli.....	34
7.5 Pöytä.....	34
7.6 Lantiovyö ja liivi.....	35
7.7 Lannetuki.....	36
7.8 Vartalotuki.....	36
7.9 Kelauspyörät.....	37
7.10 Kelausvanteet.....	38
7.11 Renkaat.....	38
7.12 Pinnasuoja.....	39
7.13 Tukipyörät.....	39
7.14 Lokasuojat.....	39
7.15 Yhdistäjäkangas (istuimen /selkätuen verhoilun yhdistäjä).....	40
7.16 Irrotettava laukku.....	40
7.17 Rungon suojus.....	40
8 KUNNOSSAPITO.....	41
8.1 Kuluneiden osien vaihto.....	42
8.2 Komponenttien tarkistus.....	42
8.3 Pyörätuolin desinfiointi ja uudelleenkäyttö.....	43
8.4 Säilytys.....	43
8.5 Materiaalien hävittäminen / kierrätys.....	43
8.6 Vianetsintäohje.....	44
9 TEKNISET TIEDOT.....	45
10 TAKUU.....	46

JOHDANTO

Jatkuva laadullinen tutkimus ja luovuus Rehateam s.r.l.:in piirissä ovat toimintamme kulmakiviä

Monien toimintavuosien jälkeen keskitymme edelleen täydellisen asiakastytyväisyyden tarjoamiseen luoden samalla innovatiivisen tyylin ja suunnittelun kaikkiin korkealaatuisiin pyörätuoleihimme.

Olemme nousseet alalla johtavaan asemaan asettamalla etusijalle täydellisyyden ja palvelun.

Kaikki mallimme on rakennettu huolellisesti valikoiduista materiaaleista ja ne tarjoavat monia rakenteellisia mahdollisuuksia, jotka mahdollistavat täydellisen henkilökohtaisen sopivuuden.

Suoritamme jatkuvaa tiukkaa laadunvalvontaa ja testausta mahdollisimman korkean laadun tarjoamiseksi yhdessä nopean ja luotettavan huoltopalvelun kanssa.

Menestyksestämme kiitämme myös asiakkaistamme, jotka ovat luottaneet meihin ja auttaneet meitä erottumaan muista laadun ansiosta.

MYYJÄLLE

Tämä käyttöohje on EHDOTTOMASTI annettava tämän pyörätuolin käyttäjälle

Jälleenmyyjän on ENNEN pyörätuolin luovuttamista käyttäjälle suoritettava kaikkien sen kiinnitysosien ja toiminnan tarkastus.

Tarkastuksen jälkeen myyjän tulee lisätä viimeiselle sivulle yhtiön leima, jolle hän työskentelee, allekirjoittaa se nimellään ja lisättävä päivämäärä takuutodistukseen.

Käyttäjän tulee säilyttää takuutodistus..

Mikäli yhtiön leima ja allekirjoitus takuutodistuksessa puuttuu, takuu ei ole voimassa.

Tämä tuote on tarkoitettu potilaille, joiden näkökyky ja kyky lukea ovat normaalit.

Mikäli potilaalla on rajoitteita tällaisissa kyvyissä, on sopivat kyvyt omaavan avustajan oltava aina läsnä.

Heikkonäköisille henkilöille tämä asiakirja on saatavissa myös PDF- muodossa verkkosivuillamme www.rehateamprogeo.com..

KÄYTTÄJÄLLE ja/tai AVUSTAJALLE

Tämä käyttöohje **tulee lukea** kokonaisuudessaan ENNEN pyörätuolin käyttämistä ja säilyttää myöhempää tarvetta varten

Varmistakaa, että jälleemyjä on täyttänyt takuutodistuksen kokonaan ja säilyttäkää se huolella.

tämä asiakirja on saatavissa myös PDF- muodossa (myös heikkonäköisille) verkkosivuillamme www.rehateamprogeo.com.

TULENKESTO-OMINAISUUDET

Tämä tuote on testattu EN12183-säädösten mukaisesti. Näihin säädöksiin sisältyy syttyvyyskoe.

SYMBOLIT

	Osoittaa mahdollisesti vaarallisen tilanteen, joka voi johtaa kuolemaan tai vakavaan henkilövahinkoon, ellei sitä vältetä.		Kielletty toiminta
	Osoittaa mahdollisen vaarallisen tilanteen, joka, ellei sitä vältetä, voi aiheuttaa lieviä henkilövahinkoja tai omaisuusvahinkoja.		Tärkeä ohje tai erityistieto

TUOTEKILPI

	Vuosi/tuotantokuukausi		UDI koodi (Yksilöllinen laitekoodi)
	Sarjanumero		Lue käyttöohje
	Käyttölämpötilan raja		Törmäystestattu
	Maksimikuormitus		Ei törmäystestattu
	Valmistajan tiedot		CE merkintä
	Suurin alustan kaltevuus		MD merkintä (Medical Device- Lääkintälaite)



	Progeo logo
XXXXXXXX	Tuotteen nimi

FACSIMILE

 **MD** **CE**

XXXXXXXXXXXXXXXXXX  

(01)08033172001034(11)210216(21)2021XV00100

 2021/02 **SN** 2021XV00100   Max 125 Kg  Max 6%

 **Rehateam S.r.l.**
Vicolo Negrelli, 5
31040 Castagnole di Paese (TV) Italy
info@rehateamprogeo.com
https://www.rehateamprogeo.com

Tel. +39.0422.484657
Fax +39.0422.484661
PIVA IT 0318252066 - C.C.I.A.A. TV n.225867
Iscr.Trib TV n.41690 - C.S.I.V. €100.000,00

1 KÄYTTÖTARKOITUS JA KÄYTTÖEHDOT

Tämä pyörätuolimalli on kelauspyörissä olevien kelausvanteiden avulla käsin kelattava malli tai avustaja voi sitä työntää työntökahvoista. Sitä voidaan käyttää sekä kuntoutuksessa että aktiivisemmissä tilanteissa ja palvelee ihanteellisesti hyvin monenlaisia käyttäjiä, joilla voi olla erilaisia liikuntarajoitteita.

Pyörätuoli mahdollistaa joko täysin itsenäisen tai avustajan kanssa tapahtuvan liikkumisen henkilölle, jonka kehossa on eriasteisia liikuntarajoitteita.

Laajan lisävarustevalikoimansa ja rakennevaihtoehtojensa ansiosta pyörätuolia voidaan käyttää täysin turvallisesti sekä sisätiloissa (kotina, koulussa jne.) että ulkona (tiellä, jalkakäytävällä, pihalla, jne.) lämpötiloissa, jotka ovat -30 °C:n ja +60 °C:n välillä.

Avustajan käyttöä suositellaan aina, kun käyttäjällä on erityisen vaikeita liikerajoitteita tai he eivät kykene liikkumaan itsenäisesti. Emme myöskään suosittele ajamista mäkisessä, etenkin pehmeä- tai hiekkapohjaisessa tai epätasaisessa maastossa, suositeltua jyrkemmillä kaltevilla pinoilla tai happamissa ympäristöissä.



Pyörätuolin päivittäisessä käytössä käyttäjä voi kohdata erilaisia tilanteita, kuten epätasaista tai epäsäännöllistä maastoa (sora, mukulakivet, kuopat jne.) tai liukkaita alustoja (märkä, hiekkainen, pölyinen, öljyinen kova pinta jne.). Kaikissa tällaisissa tilanteissa ja yleensä kaikissa tapauksissa, joissa pyörätuolin käyttö voi olla vaikeaa tai vaarallista (pyörätuolille ja sen käyttäjälle), on aina suositeltavaa ajaa varovasti ja tasaisesti ilman äkillistä kiihdytystä tai voimakasta jarrutusta

Avustajan käyttöä suositellaan aina, kun vaikeus- tai vaara-aste on korkea..

Pyörätuolin suurin sallittu nousukyky taaksepäin kaatumisen estämiseksi on 3° (6%).

Jalkatukia käytettäessä suositellaan käytettävän sukkaa tai kenkiä, joten paljaita jalkoja ei pidä lepuuttaa jalkatukilevyjen päällä.

Istumatasoa, kangasta tai muuta, jos sellainen on saatavana tälle mallille, ei ole tarkoitettu käyttäjille istuinpinnaksile; sen vuoksi on välttämätöntä, että pyörätuolissa on tyynty, joka on tilattava erikseen ja käyttäjän erityistarpeiden mukaan ja joka on sijoitettava istuintasoon ja jolla käyttäjä istuu.

Maksimikuormitus mallille JOKER JUNIOR 2.0 75 kg.

Tietyissä kokoonpanoissa pyörätuolin kokonaisleveys voi olla suurempi kuin 700 mm. Jos näin on, tietyissä olosuhteissa ei ehkä ole mahdollista käyttää joitakin tai kaikkia rakennuksen käytettävissä olevia poistumisreittejä. Jos pyörätuolin kokoonpanon vuoksi pyörätuolin leveys ylittää 700 mm, voi olla vaikeaa tai mahdotonta matkustaa julkisilla liikennevälineillä.

JOKER JUNIOR 2.0: Mittojensa ja rakenteellisten ominaisuuksiensa ansiosta pyörätuolimalli on ihanteellinen sekä lasten että pienikokoisten aikuisten käyttöön.



On tärkeää, että pyörätuolin toiminnallisten osien yleistarkastuksen tekee nimenomaan PÄTEVÄ JA VALTUUTETTU HENKILÖSTÖ, sekä sen soveltuvuuden arvioimiseksi että aisanmukaisen käytönopastuksen tarjoamiseksi käyttäjälle ja hänen mahdolliselle avustajalleen

Mikäli käyttäjä ja/tai hänen avustajansa havaitsevat minkäänlaista pyörätuolin jonkin osan puutteellista toimintaa, tulee hänen kääntyä jälleenmyyjän puoleen ongelman ratkaisemiseksi.

Tässä käyttöohjeessa annettujen ohjeiden ja tietojen noudattamatta jättäminen voi aiheuttaa pyörätuolin vikaantumisen ja/tai vaurioitumisen ja/tai käyttäjään tai muihin henkilöihin kohdistuvia vahinkoja. Rehateam s.r.l ei ole vastuussa pyörätuolille ja/tai käyttäjälle ja/tai kolmansille osapuolille aiheutuvista vahingoista, jotka aiheutuvat näiden ohjeiden ja tietojen noudattamatta jättämisestä

Pyörätuolin käyttäminen edellyttää joidenkin sen osien käsittelyä. Pyörätuolin komponenttien oikeaa käsittelytapaa koskevia ohjeita löytyy tämän asiakirjan vastaavista kappaleista. Näitä ohjeita on siksi noudatettava mahdollisten loukkaantumisten välttämiseksi. use of the wheelchair requires that some of its parts be handled. Instructions for correct handling of the components of the wheelchair can be found in the corresponding sections of this document. Therefore, follow these instructions to avoid possible injuries.

Sähköistyslaitteiden, mekaanisten ja / tai sähköisten ajolaitteiden tai muun tukijärjestelmän asennus ja käyttö, joka ei ole Rehateam s.r.l. valikoimissa toimitushetkellä voi aiheuttaa odottamattomia rasituksia tuotetestauksessa, minkä vuoksi tuotteen eheyttä ja täydellistä turvallisuutta ei taata. Jos Rehateam s.r.l. -yhtiön toimittamaan tuotteeseen asennetaan muita lisälaitteita, jälleenmyyjän, lisälaittevalmistajan on taattava tällainen laite ja Rehateam s.r.l.:n on hyväksyttävä se.

2.1 Rengaspaine

Tasaisen, täsmällisen kulun ja jarrutuksen takaamiseksi on tarpeen varmistaa, että renkaat on oikein täytetty ilmalla. Poista muovinen venttiilinsuojus kelauspyörän vanteessa olevasta venttiilistä. Täytä paine oikealle tasolle kompressorin tai pumpun avulla. Ruuvaa muovinen venttiilinsuojus takaisin paikalleen.



Tarkista rengaspaine viikoittain. Paine on merkitty renkaaseen. Oikea rengaspaine tekee pyörätuolin ajamisen ja hallinnan paljon sujuvammaksi ja helpommaksi.. Renkaiden väärä täyttöaste (etenkin liian alhainen) aiheuttaa jarrujen vääränlaisen toiminnan ja pyörätuoli ei ehkä pysähdy.



Älä ylitä renkaan sivussa mainittua painetta, koska sisärenkas tai itse rengas saattavat vaurioitua. Renkaassa olevaa painemerkintää on aina noudatettava.



Jopa etupyörät voivat olla ilmatäytteiset, jos niin on, noudata vain samoja ohjeita.

Puhkeamattomat renkaat eivät vaadi täyttämistä. Tämä rengastyyppeä tarvitsee vähemmän huoltoa eikä vaadi sisärenkaan korjaamiseen tai vaihtamiseen liittyviä kuluja ja vaivaa. Normaalikäytössä ne ovat kuitenkin vähemmän sujuvia kuin perinteiset renkaat eivätkä pehennä kulkua joustamalla epätasaisella pinnalla.

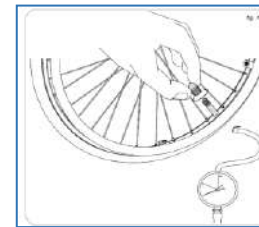

2.2 Jarrut

Pysäköintijarrut ovat turvavaruste, joten on tarpeen tarkistaa niiden toiminta päivittäin.



Jarru toimii vivulla, joka vaikuttaa suoraan renkaaseen. Tästä syystä jarrujärjestelmän tehokkuus on riippuvainen renkaan oikeasta ilmanpaineesta. Suosittelemme tarkistamaan rengaspaineet säännöllisin välein.



Suurin alustan kaltevuus, jolla pysäköintijarruja voidaan käyttää turvalisesti ja tehokkaasti, on 3° (6 %).

Turvallisuussyistä pysäköintijarruja ei saa käyttää pyörätuolin liikkeessä, sillä seurauksena voi olla pyörätuolin kaatuminen ja käyttäjän loukkaantuminen.

Jarrujen tehon tarkistamiseksi ne kytketään päälle jäljempänä kuvatulla tavalla jarrujen mallista riippuen. Sitten pyörätuolia työnnetään käyttäjän istuessa sinä.

Mikäli kelauspyörät eivät pyöri tai pyörivät vain vaivoin pyörätuolin liikkeen pysäyttäen, jarrut toimivat tehokkaasti. Tarkasta molemmat jarrut.

Jarrun kytkemiseen/vapauttamiseen vaadittava voima voi olla erilainen eri jarrutyypeillä.

Käyttäjille, joilla on vähemmän voimaa yläraajoissa, suositellaan jarrun varustamista pidennetyllä vivulla .



Varo sormien joutumista puristuksiin jarruja päälle ja pois kytkettäessä, ja myös muissa tilanteissa joissa kätesi on jarrujen lähellä.

TYÖNTÖLUKITUSJARRU

Jarruvipu voi olla joko taivutettu (1) tai suora (2).

Jarru päälle vipua eteen työntäen, kunnes jarru lukkiutuu.

Jarrun vapautus vipua taakse vetäen, kunnes jarru vapautuu ja palaa automaattisesti vapaa-asentoonsa.

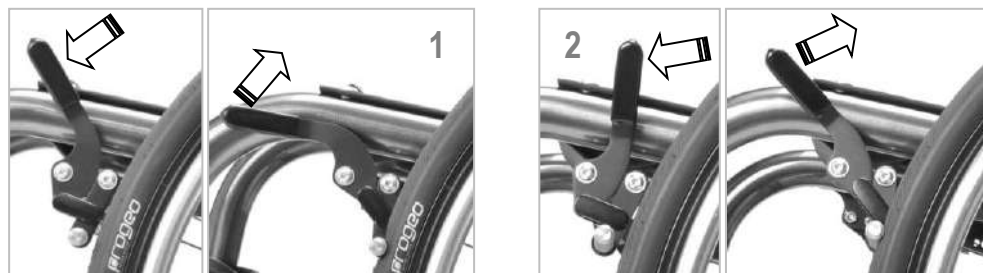

VETOLUKITUSJARRU

Jarrutus vipua taakse päin vetämällä, kunnes lukkiutuu.

Jarrun vapautus vipua eteen päin työntäen, kunnes jarru vapautuu.

Jarru palaa automaattisesti vapaa-asentoonsa.

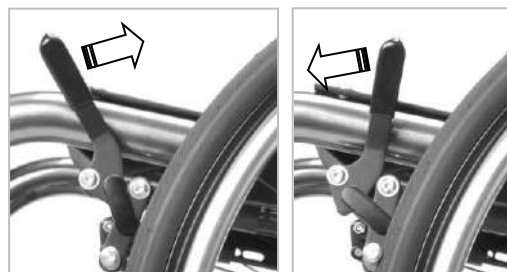

PIDENNETYLLÄ VIVULLA VARUSTETTU JARRU

Pidennetyllä vivulla varustettu jarru (työntö- ja vetolukitus) toimii samalla tavalla, mutta kytkeminen ja vapauttaminen on helpompaa.

Vipu voidaan taistaa alas siten, ettei se häiritse käyttäjän siirtymistä pyörätuoliin tai siitä pois.

Taistaminen tapahtuu ensin vetämällä vipu ylös ja sen jälkeen taistamalla se alas.

Jarruvipu palautetaan normaaliin käyttöasentoon ylös kääntämällä ja sitten työntämällä paikalleen.

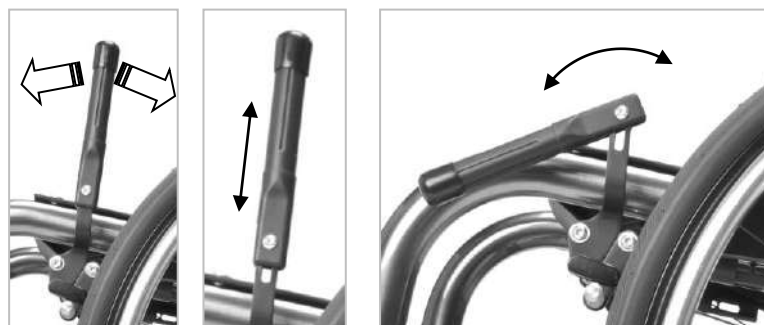

2.3 Pikalukittavat kelauspyörät

Pikalukituksella varustetut kelauspyörät mahdollistavat pyörätuolin vaatiman tilan pienentämisen. Pyörätuoli on tällöin helpompi kuormata autoon, tai mikäli se on varustettu lisävarusteena saatavilla "siirtopyörillä", pyörätuoli saadaan sekä lyhyemmäksi että kapeammaksi pääsyn mahdollistamiseksi pieniin tiloihin, kuten hissiin.

Varmista kelauspyörien pikalukitusakseleiden oikea kiinnittyminen, kun käyttäjä ei istu pyörätuolissa.

Kytke jarru aina pois päältä.

Nosta pyörätuolia hieman ylös toiselta puolen sitä selkänojasta pidellen.

Toinen kelauspyörä ei nyt kosketa lattiaa.

Tartu kädellä kelauspyörän navasta (pikalukitusakselin painiketta painamatta) sormia varoen, kun ne työnnetään pintojen välistä.

Työnnä ja vedä pyörää (nuolen osoittamalla tavalla) pyörän kunnollisen kiinnittymisen varmistamiseksi: pyörä ei saa irrota.

Mikäli pyörä irtoaa, on pikalukitusakselia säädettävä.

Säätö kuuluu ainoastaan pätevän ja valtuutetun henkilöstön tehtäväksi..



Kelauspyörien pikalukitusakseleiden tarkastaminen on toimenpide, joka käyttäjän tulee tehdä aika ajoin.

Mikäli pikalukitusakselit eivät ole kunnolla paikoillaan ja kiinni, ne saattavat löystyä normaalin käytön aikana ja aiheuttaa pyörän yllättävän irtoamisen, tasapainon menettämisen ja mahdollisen loukkaantumisen.

Pyörän irrottamiseksi jarru kytketään ensin pois päältä.

Nosta pyörätuolia hieman ylös toiselta puolen siitä selkänojasta pidellen.

Toinen kelauspyörä ei nyt kosketa lattiaa.

Tartu kädellä kelauspyörän navasta ja paina pikalukitusakselin painiketta peukalolla, pidä painettuna ja vedä pyörä irti.

Pyörän asentamiseksi jarru kytketään ensin pois päältä.

Nosta pyörätuolia hieman ylös toiselta puolen sitä selkänojasta pidellen. Toinen kelauspyörä ei nyt kosketa lattiaa.

Tartu kädellä kelauspyörän navasta ja paina pikalukitusakselin painiketta peukalolla, pidä painettuna ja työnnä pyörä kannatinholkkiin.

Vapauta pikalukitusakselin painike (klik-ääni osoittaa oikean kiinnittymisen).



Jarru on aina kytkettävä pois päältä ennen kelauspyörän irrotusta ja asentamista.

Varmista aina, että pikalukitusakselit ovat oikein lukittuneet.

Takarenkien kiinnityksen säätöreiät voivat aiheuttaa sormien puristumis- tai puserumisvaaran. Kiinnitä huomiota kaikissa tilanteissa, joissa kätesi lähestyvät tällaisia reikiä.

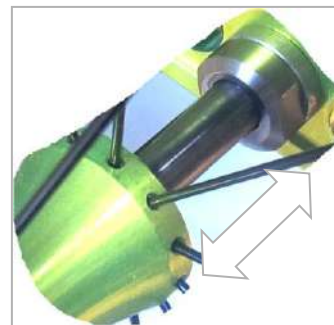

2.4 Selkänojan taittaminen /avaaminen

Tässä mallissa voit taittaa vain selkänojan.



Selkänojaa taitettaessa/avattaessa tulee aina noudattaa suurta varovaisuutta, etteivät sormet joudu puristuksiin selkänojan tuen ja sivusuojuksen väliin

AVAAMINEN

Ota yhdellä kädellä kiinni narusta **A**, joka sijaitsee selkänojan alapuolella, ja vedä sitä ylös avataksesi tapin **B** tuesta **C** (tämä toimenpide ei ole tarpeen, jos selkänojaa ei ole varustettu kaksinkertaisella lukituslevyllä)

Pidä toisella kädellä kiinni selkänojan putken kahvasta tai selkänojan poikittaistangosta.

Käännä selkänoja pystyasentoon (pidä aluksi lyhyessä venytyksessä narua **A**, kunnes se ei ole tarpeen).

Napsautus osoittaa, että selkänoja on lukittu; tappi **B** on lukittu levyn **C** reikään.



Tarkista aina ennen pyörätuolin käyttöä, että selkänoja on lukittu pystyasentoonsa kokeilemalla liikuttaa selkänojan putkea eteen- ja taaksepäin. Oikein lukittunut selkänojan putki antaa vain vähän periksi.

TAITTAMINEN

Ota yhdellä kädellä kiinni narusta **A**, joka sijaitsee selkänojan alapuolella, ja vedä sitä ylös avataksesi tapin **P** tuesta **S**.

Pidä toisella kädellä kiinni selkänojan putken kahvasta tai selkänojan poikittaistangosta.

Taita selkänoja alas (pidä aluksi lyhyessä venytyksessä narua **A**, kunnes se ei ole tarpeen).

Napsautus osoittaa, että selkänoja on lukittu; tappi **B** on lukittu levyn **C** reikään.

Jos selkänojaa ei ole varustettu kaksinkertaisella lukituslevyllä, selkänoja ei lukitu taitettuun asentoonsa.



Kun selkänoja on lukittu taitettuun asentoonsa, pyörätuolia voidaan nostaa pitämällä kiinni selkänojan poikittaistangosta.

Jos pyörätuolissa on putkimaiset käsinojat, saattaa olla tarpeen kääntää ne pois tai poistaa ne.

2.5 Jalkalauta

Mallissa JOKER JUNIOR on saatavana vain yhden tyyppinen jalkalevy. Siinä on levy, jonka voit kääntää taaksepäin siirtymisen helpottamiseksi..

Jalkalevyn kääntäminen ylöspäin on erittäin helppo toimenpide, jonka voit suorittaa yhdellä kädellä vetämällä levyä ylös. Aseta jalkalevy takaisin käyttöasentoon kääntämällä se alas



Tarkista jokaisen toimenpiteen jälkeen, että jalkalauta on aina oikeassa asennossa.

2.6 Pohjehihna

Joissakin tapauksissa, riippuen pyörän koosta ja pyörätuolin leveydestä, tukipyörä saattaa nkääntyessään koskettaa käyttäjän varpaita.

Tällaisen mahdollisesti pyörätuolin hallinnan menetykseen johtavan kosketuksen estämiseksi pyörätuoli on varustettu pohjehihnalla. Pohjehihna on säädettävä sellaiseksi, että käyttäjän jalat eivät milloinkaan kosketa tukipyöriä..



Pohjehinnan säätäminen on helppoa tarranauhojen avulla.

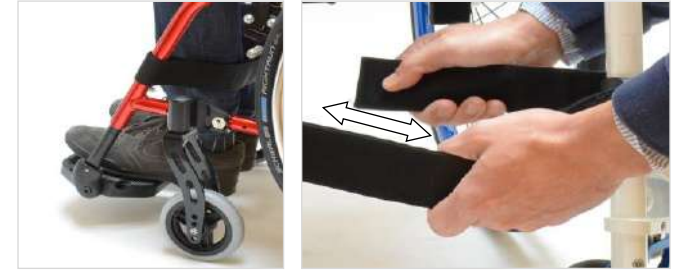

2.7 Säädettävä selkätuen verhoilu

Selkänöjaa voidaan säätää käyttäjän vaatimusten mukaiseksi kiristämällä tai löysentämällä kahta erityistä tarrahihnaa, jotka ovat selkänöjan verhoilun alla.

Säätäminen tapahtuu verhoilua nostamalla tai se irrottamalla, kiristämällä tai löysentämällä tarrahihnoja vaaditulla tavalla ja asentamalla verhoilu paikoilleen.



Jos pyörätuoli on käytössä erillinen selkätuki, noudata sen säätöohjeita.



Istuimen kulman, selkänöjan putkien kulman ja erillisen selkätuen kulman yhdistelmä saattaa johtaa yli 25° kulmaan pystysuoraan nähden. Tällöin pyörätuolissa on käytettävä niskatukiea tai järjestely sen kiinnittämiseksi tälle mallille tarkoitetulla tavalla.

2.8 Käsituet

Tähän malliin on saatavilla käsituet.

Käsituet katsotaan lisävarusteiksi ja ne on siksi tilattava erikseen.

Ne ovat erityisen hyödylliset henkilöille, joilla on käsien tai käsivarsien liikerajoitteita sekä henkilöille, joiden ylävartalon liikkuvuus on rajallinen ja jotka tarvitsevat enempi tukea pyörätuolissa istuessaan.



Pyörätuolia ei saa nostaa käsinojasta; käsinojat saattavat tällöin irrota kannattimestaan ja aiheuttaa haittaa käyttäjälle ja pyörätuolille. Käsinojia ei tule käyttää siirtymisten aikana tukena. Suosittelemme käsinojan kääntämistä sivuun siirtymispuolelle toimenpiteen helpottamiseksi.



Käsinojan tyyneyissä voi olla ftalaaiteja, jotka ovat mahdollisesti terveydelle vaarallisia nieltynä. Vältä esimerkiksi pehmusteen naarmuuntumista ja sormiin jääneiden jäänteiden asettamista suuhun tai, mikä vielä pahempaa, itse pehmusteen pureskelua / imemistä (todennäköisemmin lasten tapauksessa).

IRROTETTAVAT KÄSITUET

Tämäntyyppiset käsinojat ovat käytännölliset. Voit poistaa ne siirron helpottamiseksi.

Irrotettava käsinoja sisältää vaateuojan.



Tämän tyyppinen käsinoja vedetään pystysuoraan ylös irti pidikkeestään.

(1) Oikea käyttöasento **P** on, kun levy **A** on työnnettyä tuen **B** läpi ja pysähtyy, kun pultti **C** menee vastakoloon **D** (2) (3) (4)

(5) Irrota käsituki vetämällä se suoraan ylös.

(5) (6) Aseta käsinoja asettamalla levy **A** tukeen **B** ja antamalla sen liukua alas oikeaan asentoonsa kuten edellä mainittiin.

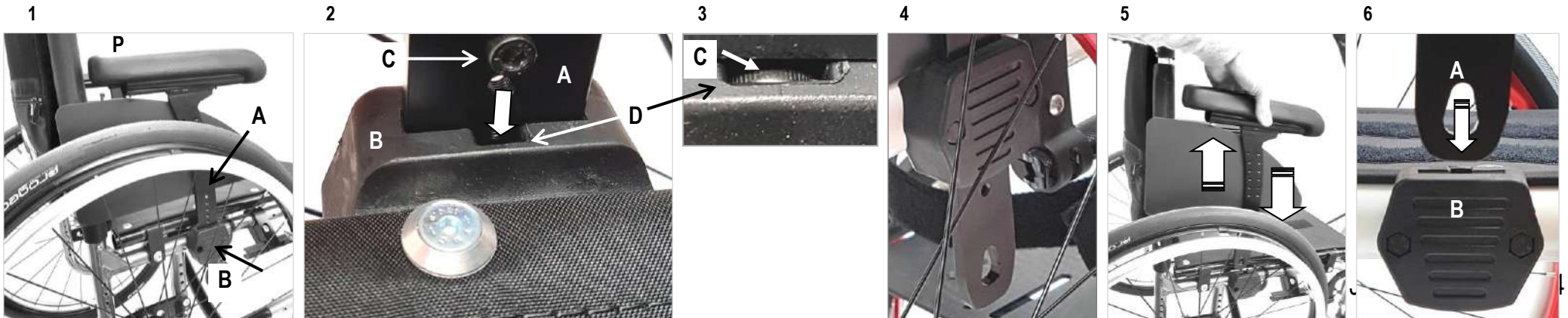

PUTKIMAISET KÄSITUET VAKIOKIINNITYKSELLÄ

Tämä käsitukimalli on käännettävissä sivulle ja irrotettavissa siirtymisen helpottamiseksi. Näiden käsitukien kanssa pyörätuolissa käytetään lokasuojia.



Käsinojan irrottamiseksi se yksinkertaisesti nostetaan ylös.

Käsinojen lukitus on aina varmistettava niiden ollessa käyttöasennossaan **P** (eteenpäin suunnattuina ja suorassa pyörätuolin sivujen kanssa). Kaikissa muissa asennoissa (paitsi taka-asentoonsa lukittuina) ne pääsevät vapaasti kääntymään. Tästä syystä niiden oikea kiinnitys on aina varmistettava ennen pyörätuolin käyttämistä. Tämä ohjeen noudattamatta jättäminen saattaa johtaa pyörätuolin hallinnan menettämiseen.

(1) (2) Tarkasta oikea käyttöasento **P** yhdellä kädellä tarttumalla käsinojaan (2) ja yritä siirtää sitä myötä- ja vastapäivään.

Oikein lukittu käsinoja ei pyöri, mutta siinä tuntuu pieni välys.

(3) Siirtymisen helpottamiseksi voit kääntää käsinojan sivulle. Nosta sitä noin 2 cm ja käännä se pois. Halutessasi voit kääntää käsinojan pois päin, kunnes se lukittuu vastakkaiseen asentoonsa.

(4) Aseta se takaisin käyttöasentoon kääntämällä sitä sisään, kunnes se lukittuu (jos se on lukittu vastakkaiseen asentoonsa, nosta sitä ensin noin 2 cm).

(5) (6) Käsinoja on lukittu oikein, kun tuen **A** kaksi tasaista pintaa lokahtaa tuen **B** kahden seinämän väliin.

(7) Irrota käsituki nostamalla se ylös.

(8) Käsinojan asettaminen paikalleen; työnnä tuen **A** tappi tuen **B** reikään ja käännä käsinojaa, kunnes se lukittuu edellä mainitulla tavalla



Koska tukien **A** ja **B** mitoitus on tarkka, käsinojan asettaminen ja irrottaminen on mahdollista vain pystysuorassa asennossa.

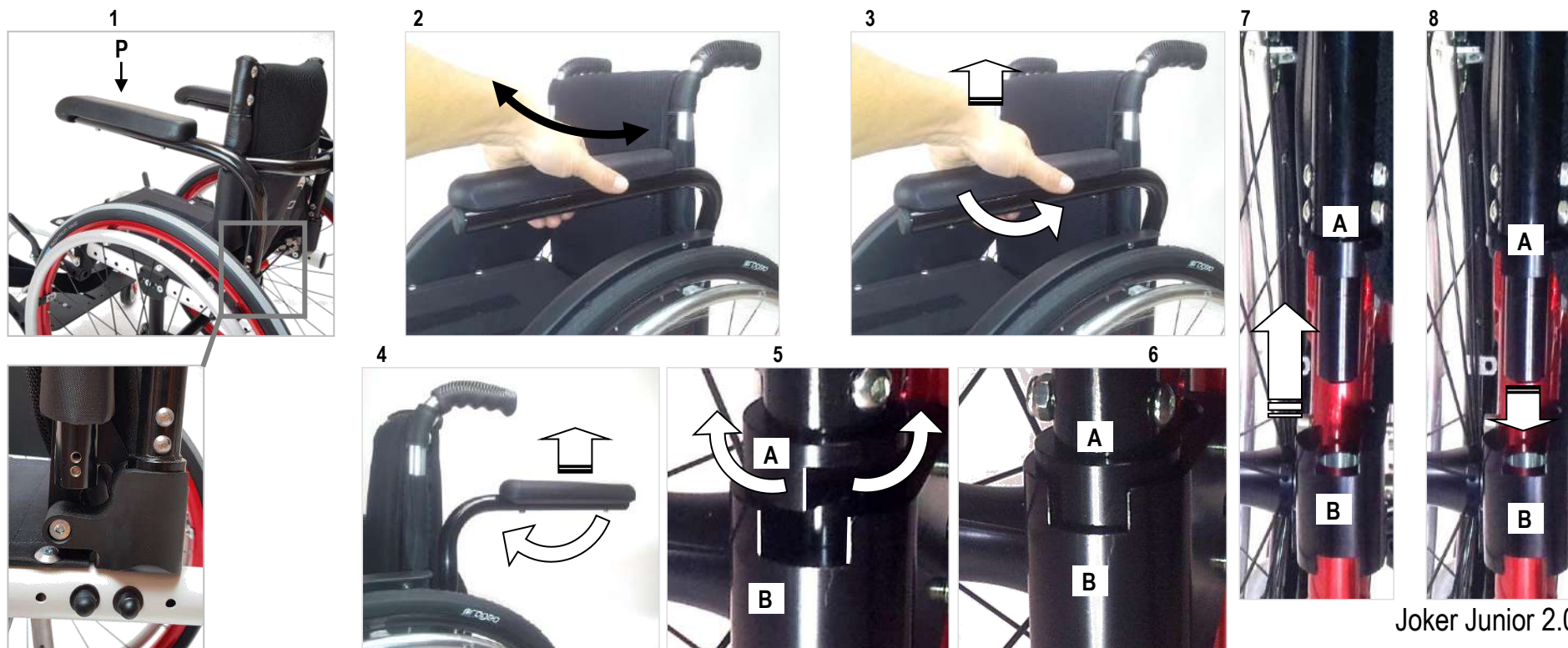

2.9 Kiinnitysosat

Jälleenmyyjä on tarkastanut pyörätuolin ennen käyttäjälle toimittamista ja näin varmistanut sen olevan täydellisessä toimintakunnossa. Pyörätuolin päivittäinen käyttö saattaa kuitenkin aiheuttaa pulttien ja muttereiden löystymistä.



Suosittellemme kaikkien kiinnitysosien kireyden tarkistamista ainakin kerran kuukaudessa. Tarvittaessa on käännettävä valuetetun PROGEO-myyjän tai mekaanikon puoleen.

Jokaisella huoltokerralla tulee varmistaa, että kaikki mutterit, pultit ja ruuvit on kiristetty oikeaan kireyteen.

Rehateam s.r.l. ei ole millään tavoin vastuussa käyttäjälle, kolmansille osapuolille tai pyörätuolille aiheutuvista vahingoista, jotka johtuvat tämän varoituksen noudattamatta jättämisestä.

2.10 Pyörätuolin käyttöikä

PROGEO-pyörätuolit ovat päivittäisessä käytössä ja siten joutuvat jatkuvan rasituksen alaisiksi, mikä aiheuttaa osien väistämätöntä kulumista. Normaalissa päivittäiskäytössä PROGEO-pyörätuolin käyttöikä on 5 vuotta edellyttäen, että se saa säännöllistä huoltoa oikein aikavälein.

Käyttöikä on huomattavasti pidempi, jos pyörätuolia käytetään ainoastaan sisätiloissa tai jos sitä ei käytetä päivittäin.

3 TURVALLISUUS



Progeo –pyörätuoli on lääkinällinen väline, EIKÄ SITÄ SIKSI TULE LAINATA MUILLE KÄYTTÄJILLE edes lyhytaikaisesti.

Luvattomien muutosten tekeminen tai ei-hyväksytyjen osien käyttäminen ei ole sallittua, koska ne voivat muuttaa pyörätuolin rakennetta ja aiheuttaa vaaratilanteen sekä mahdollista vahinkoa tuolille ja sen käyttäjälle.



Rehateam s.r.l. ei ole vastuussa tapauksista, joissa ei ole noudatettu tässä käyttöohjeessa esitettyjä ohjeita ja suosituksia ja tällainen toiminta johtaa valmistajan myöntämän takuun välittömään mitätöitymiseen.

PALOVAMMAVAARA! Pyörätuolin osat voivat kuumentua voimakkaasti, jos ne ovat alltiina voimakkaalle auringonsäteilylle



Ilmoita valmistajalle laitteen vakavista onnettomuuksista.

Valmistaja: Rehateam s.r.l., Vicolo Negrelli 5, 31038 Castagnole di Paese TV, Italia, puh. 0039 0422 484657, posti: info@rehateamprogeo.com

3.1 Onnettomuuksien välttäminen

LIIKKEET

Vältä äkillisiä, nytkähtäviä liikkeitä pyörätuolin käytön aikana, koska ne voivat aiheuttaa pyörätuolin joutumisen epätasapainoon. Esteitä lähestyttäessä tulee välttää äkillisiä liikkeitä (kuten äkillistä jarrutusta). Luisumisriski kasvaa epätasaisella tai kostealla alustalla.

Esteiden, kuten portaiden ja luiskien ylittäminen tulee suorittaa varovasti (pyydä avustajaa avuksi). Turvallisuuden vuoksi suositellaan pyörätuolin takana olevan avustajan käyttämistä kaltevien pintojen tai potentiaalisesti vaarallisten alustojen yli liikuttaessa.

NOPEUS

Säädä nopeus aina alustan ja olosuhteiden asettamien edellytysten mukaiseksi. Yleissääntönä suosittelemme tasaista nopeutta äkillisiä kiihdytyksiä tai suunnanmuutoksia välttämällä.

JARRUT

Pysäköintijarrut on suunniteltu pitämään pyörätuoli tukevasti paikoillaan sen ollessa liikkumaton.



Turvallisuussyistä emme suosittele pysäköintijarrujen käyttöä pyörätuolin liikkuessa.



Jarruja käytettäessä on noudatettava suurta varovaisuutta käsien tai sormien loukkaantumisen välttämiseksi.

3.2 Liikkeet: pyörätuoliin siirtyminen ja siitä poistuminen



Pyörätuoliin siirryttäessä tai siitä pois noustaessa ei jalkoja saa asettaa jalkalaudan päälle. Tämä voi johtaa pyörätuolin kaatumiseen ja vahingon aiheutumiseen sekä tuolille että käyttäjälle.

Pyörätuoliin siirtyminen ja siitä poistuminen tulee aina tehdä äärimmäistä varovaisuutta noudattaen, vaikka kyseessä olisi kokenut käyttäjä, ja suoritettava vasta sen jälkeen, kun koulutettu henkilöstö on antanut ohjeet tätä varten. Mikäli pyörätuoliin siirtymisessä ja siitä poistumisessa on vaikeuksia, on avustajan oltava läsnä. Nämä toiminnot on joka tapauksessa tehtävä liikerajoitteen ja liikkumisen salliman itsenäisyyssasteen edellyttämällä tavalla

Yleisluontesia ohjeita pyörätuoliin siirtymiseksi ja siitä poistumiseksi turvallisesti:

Varmista, että pyörätuoli on pysäköity tukevalle, tasaiselle tai säännölliselle pinnalle. Älä nouse pyörätuoliin tai poistu siitä mäkisessä maastossa tai epätasaisella alustalla, jotka voisivat tehdä pyörätuolista epävakaan ja saada käyttäjän putoamaan ja/tai pyörätuolin menettämään tasapainonsa. Jarrut tulee kytkeä päälle.

Siirrä jalat pois jalkalaudan päältä pyörätuolista noustaessa ja vie ne lähelle jalkalautaa pyörätuoliin siirryttäessä. Mikäli pyörätuoli on varustettu ylös taittuvalla jalkalaudalla (yhdenäinen tai kaksiosainen), nosta se ylös siirtymisen helpottamiseksi.

(1) Nojautu eteenpäin pyörätuolissa ja mikäli mahdollista ota tukea jostakin lähellä olevasta tukevasta kohteesta. Nosta ja siirrä vartaloa käsivoimien avulla.

(2) Mikäli käyttäjä ei yksin kykene suorittamaan tätä liikettä tai liike on suoritettava epätasaisella alustalla, tarvitaan avustajaa.

Avustajan, joka suorittaa potilaan siirtämisen pyörätuolista tai pyörätuoliin, on aina suoritettava ne huolellisesti. Tällaiset toimet saa suorittaa vasta saatuaan opastuksen asianosaavalta henkilöstöltä



Jos potilaan pääsy pyörätuoliin ja siitä pois on vaikeaa, toisenkin avustajan tulisi olla läsnä. Kaikki nämä toimet tulisi aina suorittaa potilaan toimintakyky ja rajoitukset huomioiden.



Pyörätuoliin siirryttäessä tai siitä poistuttaessa ei milloinkaan tule nojata vaatesuojukseen tai istua sen päällä, koska se voi taipua tai rikkoutua vammaan johtaen.



Mikäli pyörätuoli on varustettu käsinojilla, irrota tai käännä käsinoja sivuun siltä puolelta, josta pyörätuoliin tai siitä pois siirrytään. Jos pyörätuolissa on istuimen kallistus, siirtymisen helpottamiseksi on suositeltavaa kallistaa pyörätuolin istuin mahdollisimman suoraksi.

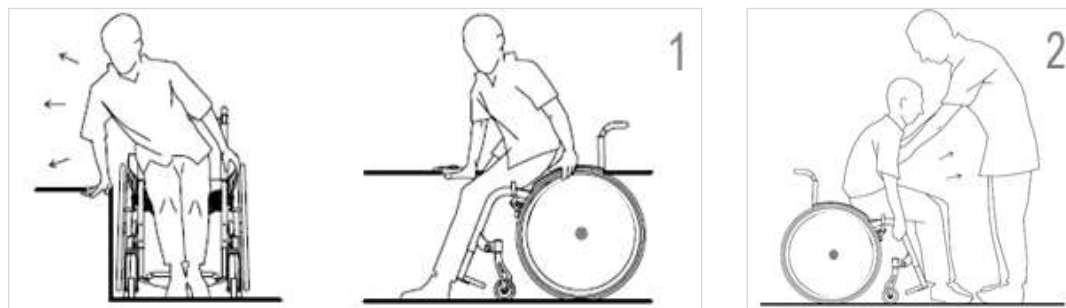

3.3 Pyörätuolin käytön aloittaminen

PAINOPISTEEN ETSIMINEN

Kyky hallita ja turvallisesti kallistaa pyörätuolia on pääasiassa riippuvaista istumakohdasta ja painopisteen sijainnista suhteessa kelauspyöriin.

Kelauspyörien oikea sijainti riippuu monista tekijöistä, kuten käyttäjän painosta, liikuntarajoitteen tyypistä ja kyvystä hallita pyörätuolia.

Valmistaja toimittaa pyörätuolin kelauspyörät alkuperäisessä tilauskaavakkeessa annettujen ohjeiden mukaisesti sijoitettuna.



Tuolin taaksepäin kallistumisen kannalta turvallisen kohdan löytäminen edellyttää avustajan läsnäoloa, jonka tulee seistä pyörätuolin takana valmiina estämään sitä kaatumasta..

Sen kohdan löytämiseksi, jossa tuoli kaatuu helposti taaksepäin, ja siten turvallisen hallinta- alueen määrittämiseksi toimitaan seuraavasti:

Istuudu pyörätuoliin.

Tartu tiukasti kelauspyörien kelausvanteista.

Työnnä kelausvanteita hieman taaksepäin ja samalla vartalon painoa taaksepäin siirtäen nykyise kelausvanteita eteenpäin siten, että tuolin etuosa nousee ylös.

Tässä vaiheessa kehoa varovasti taaksepäin ja eteenpäin liikuttaen ja kelausvanteita taakse- ja eteenpäin heijaten on mahdollista löytää painopiste ja piste, jossa tuolia voidaan turvallisesti hallita.



Ripustettaessa reppu, laukku tai jokin muu esine työntökahvoille tai pyörätuolin takaosalle, tämä lisäpaino voi aiheuttaa merkittävän muutoksen pyörätuolin painopisteeseen ja lisätä kaatumisriskiä taakse päin.

PYÖRÄTUOLIN KAATUMISEN ESTÄMISEKSI NORMAALIN KÄYTÖN AIKANA SUOSITTELEMME PYÖRÄLLISTEN KAATUMISESTEIDEN ASENTAMISTA.

3.4 Esteiden ylittäminen: portaat ja askelmat



Ole aina erityisen huolellinen seuraavissa tilanteissa.

ASKELMAN NOUSEMINEN TAI SILTÄ LASKEUTUMINEN YKSIN



Yli 20 cm:n (6 tuuman) korkuisia askelmia tai esteitä ei tule milloinkaan pyrkiä ylittämään.

Mikäli kohdataan erityisen hankalia esteitä, tulee aina käyttää avustajaa pyörätuolin takana täydellisen turvallisuuden varmistamiseksi.



Ennen askelman tai miltä tahansa esteen ylittämistä yksin (ilman avustajaa) on pyörätuolin hallinta ja sen kallistaminen osattava tasapaino kelauspyörien päällä säilyttäen.

Alasmeno

Ohjaa pyörätuoli aivan esteen reunan luo.

Nosta tukipyöriä ylös pyörätuolia taaksepäin kallistaen ja tasapaino säilyttäen.

Siirrä kelauspyöriä varovasti alas esteeltä; tässä vaiheessa laskeutumista tulee tukea laskeutumisen hallitsemiseksi.

Kun kelauspyöriä ovat laskeutuneet esteeltä, kallista pyörätuolia eteenpäin, kunnes tukipyöriä koskettavat jälleen alustaa.



Ylösmeno

Ohjaa pyörätuoli aivan esteen reunan luo.

Nosta tukipyöriä ylös pyörätuolia taaksepäin kallistaen ja tasapaino säilyttäen.

Aja kelauspyöriä kelausvanteiden avulla varovasti eteenpäin, kunnes ne koskettavat askelman reunaa.

Kallista pyörätuolia eteenpäin, kunnes tukipyöriä ovat esteen päällä. Nojaa eteenpäin tuolissa siten, että tuolin takaosa kevenee.

Siirrä kelauspyöriä esteen päälle kelausvanteista tiukasti pidellen.



ASKELMAN NOUSEMINEN TAI SILTÄ LASKEUTUMINEN AVUSTETTUNA



Avustaja voi kallistaa tuolia helpommin, mikäli käytetään tähän malliin lisävarusteena saatavissa olevaa kynnyspoljinta.

Alasmeno

Ohjaa pyörätuoli aivan portaan yläpuolelle siten, että tukipyörät ovat mahdollisimman lähellä reunaa.

Tartu työntökahvoista tukevasti ja paina niitä alaspäin pyörätuolin etuosan kohottamiseksi.

Pyörätuolia tässä asennossa pitäen laske se alas askelma kerrallaan. Tuolissa istuva käyttäjä voi avustaa laskeutumista kelausvanteiden avulla.

Laskeutumisen lopussa päästä tuoli kallistumaan eteenpäin siten, että tukipyörät koskettavat uudelleen alustaa..



Ylösmeno

Siirry takaperin kohti porrasta siten, että pyörätuolin kelauspyörät koskettavat sitä.

Tartu pyörätuolin työntökahvoista tukevasti ja vedä voimakkaasti taaksepäin pyörätuoli kallistettuna pitäen (tukipyörät irti maasta nostettuna käyttäjän tuolista pois luisumisen estämiseksi), kunnes kelauspyörät ovat portaan päällä.

Vedä pyörätuoli pois portaan luota edelleen kallistettuna, kunnes tukipyörät pääsevät koskettamaan samalla tasolla olevaa alustaa..



Ylösmeno ja alasmeno portaissa



Jos portaita on enemmän kuin yksi askelma, vaaditaan aina kahden avustajan läsnäoloa.

Toinen avustaja seisoo pyörätuolin takana ja pitää kiinni työntökahvoista.

Toinen avustaja tarttuu kiinteään osaan eturungosta ja varmistaa pyörätuolin asennon edestä.

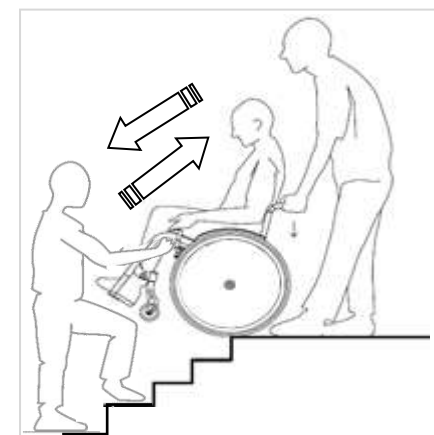

3.5 Nousujen ja laskujen ylittäminen



Suurin alustan kallistus, jonka yli voidaan turvallisesti yrittää kulkea, on 6 % (3°).

YLÄMÄKEEN AJAMINEN

Ylöspäin ajaminen kaikenlaisilla kaltevilla pinnoilla tulee tehdä äärimmäisen varovasti. Käyttäjän on säilytettävä pyörätuolin hallinta ja samalla ajettava eteenpäin sopivalla nopeudella kelausvanteita käyttäen.

Nojaa eteenpäin ja pidä paino edessä tuolin estämiseksi kaatumasta taaksepäin.

Tartu kelausvanteista lujalla otteella.

Aja pyörätuolia voimakkaasti ylös kaltevaa pintaa samalla varmistaen, että liike on tasaista ja sujuvaa. Älä liikuta ylävartaloa edestakaisin tuolissa



Suosittellemme, että sellaisia käyttäjiä varten, jotka eivät vielä täysin hallitse tuolin turvallista käyttöä, asennetaan kippieste, joka on saatavissa tähän malliin lisävarusteena ja toimii estäen tuolia kaatumasta taaksepäin.

ALAMÄKEEN AJAMINEN

Turvallinen ajaminen alaspäin edellyttää, että käyttäjä ylläpitää tasaisen, hallitun nopeuden ja suunnan koko ajan kaltevalla pinnalla liikuttaessa.

Lähesty kaltevaa pintaa maltillisella nopeudella.

Pidä paino tuolin takaosassa poisliuisumisen välttämiseksi.

Pitele kelauspyörien kelausvanteista ja anna niiden liukua hitaasti käsien läpi.

Käyttäjän tulee milloin tahansa kyetä pysäyttämään pyörätuoli yksinkertaisesti kelausvanteen liike pysäyttämällä.

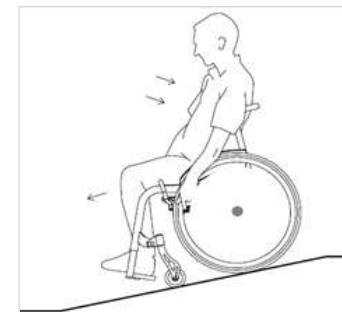

3.6 Vakauden varmistaminen

Käytännössä kohdataan tilanteita, jotka edellyttävät kurkottautumista pyörätuolista.

Nämä näennäisen helpot liikkeet saattavat varomattomasti suorittettuina johtaa vakauden menettämiseen ja pyörätuolin mahdolliseen kaatumiseen.

Jotta saat parhaan hallinnan pyörätuolissasi, seuraavassa on lista yleisimmistä tilanteista. Pyydämme sinua kiinnittämään erityistä huomiota näihin ohjeisiin tasapainon ja vakauden ylläpitämiseksi.

Eteenpäin kurkottaminen

Varmista, että tuolin tukipyörät osoittavat eteenpäin. Pyörät saadaan suunnatuksi tuolia eteenpäin ja sitten taaksepäin liikuttamalla.

Kytke jarrut päälle tuolin yllättävän liikkeen estämiseksi kurkottautumisen aikana.

Kurkottaudu eteenpäin siten, että ylävartalo ei missään vaiheessa siirry tukipyörien etupuolelle. Kehon painon siirtyminen liian eteen voi saada pyörätuolin painon keskittymään tukipyörille ja kaatumaan ja aiheuttamaan mahdollista vahinkoa sekä tuolille että käyttäjälle.

Vakauden lisäämiseksi käyttäjän tulee ottaa tukea pyörätuolista vapaalla kädellään..



Älä kurkota liian pitkälle eteen; vaarana on putoaminen tuolista.

Älä siirry eteenpäin lantiota istuintyynyn päällä liu'uttamalla liian kaukana olevien kohteisiin kurkottamiseksi. Tuoli voi tällöin kaatua.

Taaksepäin kurkottaminen

Varmista, että tuolin tukipyörät osoittavat eteenpäin. Tämän tekemiseksi liikuta tuolia eteenpäin ja sitten taaksepäin

Älä pane jarruja päälle.

Kurkota taaksepäin istumiskohtaa vaihtamatta.



Älä kurkota liian pitkälle taakse yli selkänöjan. Tuoli voi kaatua.

Sivulle kurkottaminen

Älä siirrä ylävartaloa sivullepäin yli kelauspyörän, koska tuoli voi silloin kaatua.

Pidä pyörätuolista kiinni vapaalla kädellä turvallisuuden ja vakauden säilyttämiseksi.



Älä kurkota liian pitkälle sivulle. Tuoli voi kaatua.

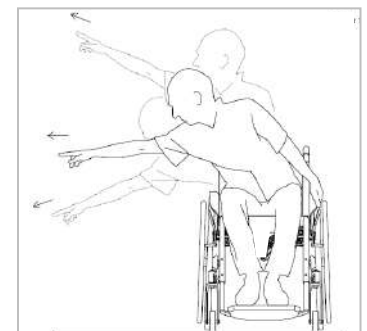
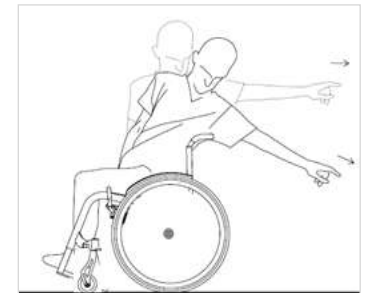
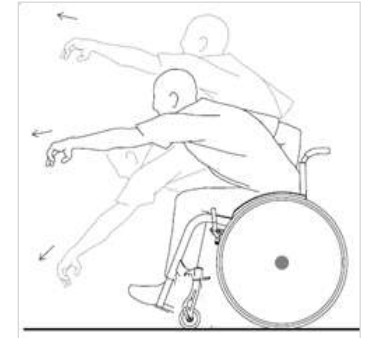

4 PYÖRÄTUOLIN KULJETTAMINEN

Yksittäistä parasta tapaa pyörätuolin kuormaamiseksi ajoneuvoon ei ole olemassa. Potilaan liikerajoitteen laatu ja taso (hänen kykynsä hallita yläruumiinsa, käsivarsiensa ja käsiensä liikkeitä), fyysinen vahvuus (toimenpide voi osoittautua liian raskaaksi iäkkäälle henkilölle tai lapselle) ja käytettävä ajoneuvotyyppi ovat kaikki vaikuttavia tekijöitä.

On selvää, että kaikki nämä tekijät ovat liian moninaisia yhden täsmällisen toimintaohjeen antamiseksi kaikkia tapauksia varten; joten näitä ohjeita tulee pitää yleisohjeina.



Suorita kaikki autoon kuormaamiseen liittyvät toimenpiteet äärimmäisellä varovaisuudella ja vasta sen jälkeen kun valtuutettujen myyjiemme henkilöstö on antanut ohjeet tätä varten. Mikäli nämä ohjeet eivät vaikuta turvallisilta tai ne ovat vaikeita, suosittelemme avustajan pyytämistä avuksi



Älä milloinkaan kuljeta pyörätuolia ajoneuvossa käyttäjän istuessa siinä, ellei pyörätuolia ei ole setrifioitu ja hyväksytty tällaiseen käyttöön standardin ISO 7176-19:2008 mukaisesti.

Mikäli käyttäjää on kuljetettava hänen istuessaan tuolissa, muistutetaan siitä, että perusversiossaan pyörätuolia ei toimiteta turvavöillä varustettuna. Kaikki ajoneuvossa tapahtuvaan kuljettamiseen tarkoitetut turvavyöt on asennettava erikoishenkilöstön toimesta.

PYÖRÄTUOLIN KULJETTAMINEN KÄYTTÄJÄN ISTUESSA SIINÄ

Varmista aina, että pyörätuoli sopii käyttäjän kuljettamiseen ajoneuvossa.

Tuotekilvessä olevat symbolit osoittavat, onko pyörätuoli törmäystestattu, ja mikäli näin on, sitä voidaan käyttää käyttäjän kuljettamiseen moottoriajoneuvossa.



Törmäystestattu



Ei törmäystestattu

PYÖRÄTUOLIN KUORMAAMINEN AVUSTAJAN KANSSA

Tapauksissa, joissa käyttäjän fyysiset rajoitteet estävät häntä itsenäisesti siirtymästä ja kuormaamasta pyörätuolia autoon, tarvitaan avustajaa. Tämän mallin keveys ja kokoontaittavuus ovat tärkeitä ominaisuuksia, koska ne mahdollistavat pyörätuolin helpon siirtämisen myös henkilöille, joiden fyysiset voimat ovat rajalliset. Irrota kaikki irtoavat osat.

Kytke jarrut pois päältä ja irrota kelauspyörät. Taita pyörätuoli kokoon.(istuin ja/tai selkätuki). Tartu tuolista yhdellä kädellä rungon etuosasta ja toisella kädellä selkänojan kahvasta siten, että pyörätuolista saadaan tasapainoinen ote ja nostaminen on helpompaa. Kuormaa pyörätuoli autoon ja sitten kelauspyörät

Kokoontaittuvuutensa ansiosta pyörätuoli voidaan kuormata auton tavaratilaan tai etu- ja takaistuinten väliin.

Tilavammissa kuljetusvälineissä voit kuljettaa pyörätuolin sellaisenaan sitä kasaamatta.

PYÖRÄTUOLIN KUORMAAMINEN ILMAN AVUSTAJAA

Seuraavat toimenpiteet on tarkoitettu henkilöille, jotka hallitsevat hyvin ylävartalonsa ja käsiensä liikkeitä ja joilla on riittävästi voimaa liikkeiden suorittamiseksi täysin turvallisesti.. Irrota kaikki irtoavat osat.

Avaa ovi siltä puolelta, josta autoon ollaan nousemassa (esim. kuljettajan ovi), aja pyörätuoli sitten mahdollisimman lähelle istuinta..

Kytke jarrut päälle ja siirry autoon.

Kun olet siirtynyt auton sisään, vapauta pyörätuolin jarrut ja vedä kelauspyörät irti

Taita pyörätuoli kokoon (istuin ja/tai selkätuki).

Tartu tuolista yhdellä kädellä rungon etuosasta ja toisella kädellä selkänojan kahvasta siten, että pyörätuolista saadaan tasapainoinen ote ja nostaminen on helpompaa, ja kuormaa sekä tuoli että kelauspyörät autoon.



4.1 Pyörätuolin kuljettaminen käyttäjiineen autossa

Pyörätuolit JOKER JUNIOR 2.0 on suunniteltu ISO 7176-19:2008 -vaatimusten mukaiseksi pyörätuolissa istuvan potilaan kuljettamiseen, ja sellaisena testattu käytettäväksi ainoastaan menosuuntaisena istuimena moottoriajoneuvossa.

Pyörätuolia on testattu dynaamisesti menosuuntaisena sekä lantio- että olkavöillä tuetun testinuken (ATD) avulla.



VAROITUS! Vakavan loukkaantumisen tai kuolemanvaara kasvaa voimakkaasti, mikäli näitä suosituksia ei noudateta. Mikäli pyörätuoli on ollut osallisena minkä tahansa tyyppisessä ajoneuvotörmäyksessä, Rehateam s.r.l.:n valtuuttaman henkilöstön on TARKASTETTAVA se ENNEN uudelleen käyttämistä

Ajoneuvoon kiinnitetty pyörätuoli ei tarjoa auton istuimeen verrattavaa turvallisuutta ja tukea. Pyörätuolin käyttäjää suositellaan aina siirtymään autoistuimeen ajoneuvon sisällälle. Tämä ei kuitenkaan aina ole mahdollista. Tällaisissa tapauksissa, kun käyttäjää joudutaan esimerkiksi kuljettamaan pyörätuolissa istuen, on noudatettava seuraavaa menettelyä:

1. Varmista, että ajoneuvo on varustettu pyörätuolin ja käyttäjän kuljettamiseen, ja että pyörätuoli on mahdollista saada auton sisään ja siitä ulos. Ajoneuvon lattian tulee olla riittävän vahva kestämään pyörätuolin käyttäjän, pyörätuolin ja lisävarusteiden yhteispaino.
2. Pyörätuolin ympärillä tulee olla riittävästi tilaa, jotta käyttäjän vöihin ja tuolin kiinnityshihnoihin on vapaa pääsy ja niistä päästään kiristämään ja löysentämään tarvittaessa uudelleen.
3. Pyörätuoli käyttäjiineen on sijoitettava autoon kasvot menosuuntaan (kuva A1) ja kiinnittää pyörätuolin kiinnitysjärjestelmällä (WTORS-järjestelmän mukainen kiinnitys ISO 10542 tai SAE J2249 -standardin mukaisesti) ja valmistajan ohjeiden mukaisesti (WTORS).
4. Pyörätuolin käyttöä muissa asennoissa ajoneuvon sisällä ei ole testattu, esim. kuljetusta sivuttain ei saa missään tapauksessa suorittaa (kuva A2).
5. Pyörätuoli on kiinnitettävä ISO 10542 tai SAE J2249 -standardin mukaisella kiinnitysjärjestelmällä kiinteillä etuhihoilla ja säädettävillä takahihoilla sekä karabiilihakojen/S-koukkujen ja solkikiinnitysten kanssa. Tämä kiinnitysjärjestelmä koostuu neljästä eri vyöstä, jotka kiinnitetään pyörätuolin neljään kulmaan.
6. Kiinnitysjärjestelmä tulee kiinnittää pyörätuolin päärunkoon valmistajan osoittamiin kohtiin, ei missään tapauksessa muihin komponentteihin tai lisävarusteisiin, kuten pyöränpinnoihin, jarruihin tai jalkatukiin.
7. Kiinnityshihnat tulee kiinnittää mahdollisimman lähelle 45°:n kulmassa ja kiristää tiukalle valmistajan ohjeiden mukaisesti.

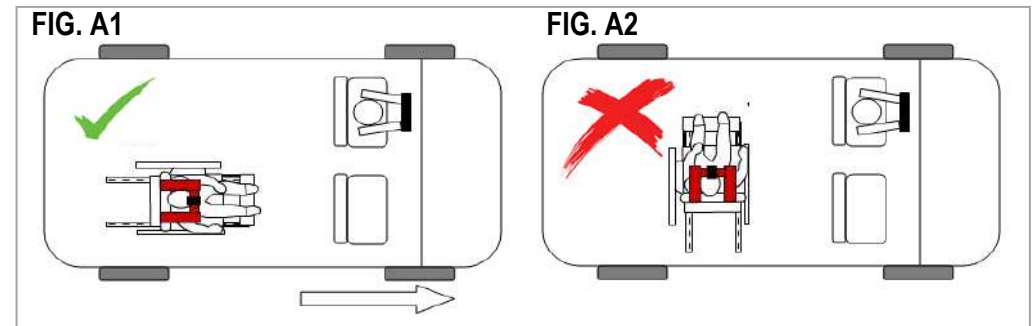

8. Pyörätuolin kiinnityspisteisiin tai rungon rakenneosiin tai-komponentteihin ei saa tehdä muutoksia tai vaihtoja ilman konsultaatiota valmistajan kanssa.
9. Pyörätuolin käyttäjän kiinnittämiseksi ja mahdollisten pää- ja rintakehävammojen riskin vähentämiseksi ajoneuvon osien aiheuttamista törmäyksistä pyörätuolin käyttäjälle ja muille ajoneuvon matkustajille on käytettävä (2) lantio- ja (1) ylävartalovyötä. (Kuva B). Ylävartalovyö on kiinnitettävä ajoneuvon kiinteään pilariin. Mikäli tätä ohjetta ei noudateta, seurauksena voi olla vatsa-alueen vammojen kohonnut riski pyörätuolin käyttäjälle.
10. Kuljetukseen soveltuva päätuki on oltava saatavilla ja asianmukaisesti kiinnitetty kuljetuksen ajaksi n.
11. Vartalotukiin ei pidä yksin luottaa käyttäjän kiinnittämiseksi liikkuvassa ajoneuvossa, ellei niitä ole merkitty standardissa ISO 7176-19:2008 mainittujen vaatimusten mukaiseksi.
12. Käyttäjää vöillä tuettaessa tulee huolehtia siitä, että istuinvyön avaussolki ei osu pyörätuolin komponentteihin törmäyksen aikana.
13. Ajoneuvon matkustajien mahdollisten vammojen vähentämiseksi on pyörätuoliin kiinnitetyt pöydät, joita ei ole erityisesti suunniteltu törmäystestien, poistettava ja kiinnitettävä erikseen ajoneuvon tai kiinnitettävä pyörätuoliin, mutta sijoitettava etäälle matkustajasta energiaa absorboivan pehmusteen kanssa, joka on asetettu pöydän ja matkustajan väliin.
14. Pyörätuolia käyttäjiin kuljetettaessa: kallistettavia/nostettavia jalkatukia ei tule käyttää ylösnostetussa asennossa; mikäli selkänöja on tyyppiä “dynaamisesti kallistussäädettävä”, se tulee siirtää pystyasentoon; mikäli istuin on tyyppiä “kallistettava” se tulee säätää minimikallistukseensa..
15. Käsikäyttöiset jarrut on aina kytkettävä tiukasti päälle.
16. Turvavyöt on kiinnitettävä ajoneuvon pilariin siten, että pyörätuolin komponentit tai osat, kuten käsinojat tai pyörät eivät estä niitä lepäämästä käyttäjän kehon päällä.
17. Muut pyörätuolin lisävarusteet tulee mahdollisuuksien mukaan joko kiinnittää pyörätuoliin tai irrottaa pyörätuolista ja tukea ajoneuvon matkustamisen ajaksi siten, etteivät ne pääse irtoamaan ja aiheuttamaan vammoja ajoneuvon matkustajille törmäyksessä.

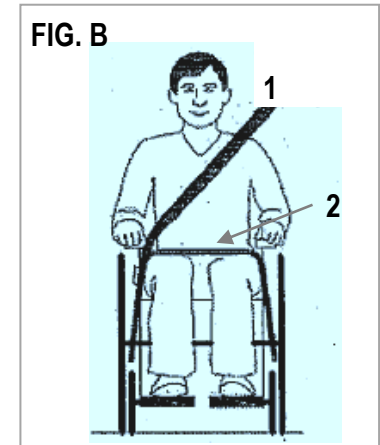

4.2 Turvavyöt pyörätuolin käyttäjälle - ohjeita

1. Lantiovyön tulee kulkea alhaalla edessä sylin poikki siten, että lantiovyön kulma on 30° - 75° asteen kulmassa vaakasuoraan nähden. Jyrkempi (suurempi) kulma mainitulla alueella on hyvä, so. lähempänä 75° astetta, muttei milloinkaan suurempi. (Kuva C).
2. Ylävartalon vyön tulee kulkea hartian yli ja viistosti ylävartalon edestä (Kuva D). Vyöt tulee säätää mahdollisimman kireälle, mutta kuitenkin mukavuutta heikentämättä. Vyöt eivät saa olla kiertyneenä käytössä ollessaan.
3. Kuvassa E näkyvien vöiden vääränlainen sijoitus, jossa ne ovat etäällä käyttäjän kehosta.

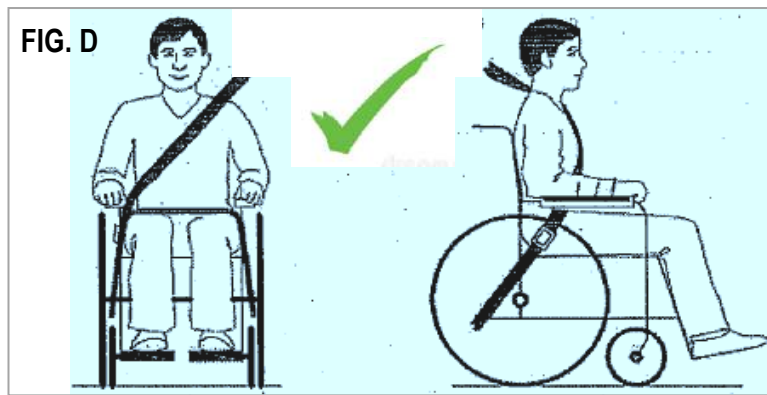
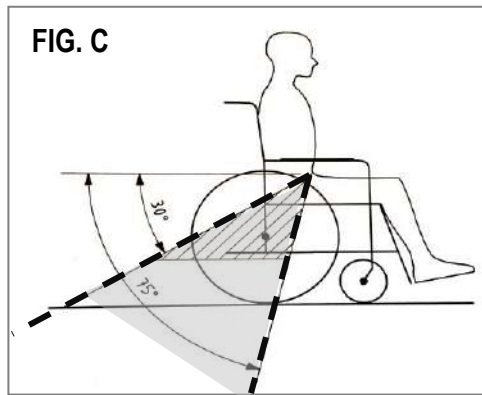

4. Kiinnityshihnan symboli (kuva F) pyörätuolin rungossa osoittaa pyörätuolin kiinnityshihnan paikan. Kun etuhihnat on kiinnitetty, vyöt kiristetään pyörätuolin tukemiseksi.
5. Turvavöiden kiinnityskohdat ovat pyörätuolin molemmin puolin eturungossa haarukan yläpuolella ja takarungon sisäpuolella (Kuvat G-H).
6. Kiinnityshihnat on kiinnitettävä kiinnityslenkkeihin.

ALLE 22 KG:N PAINOINEN KÄYTTÄJÄ

Mikäli kuljetettava potilas on lapsi, joka paino on 22 kg tai pienempi ja ajoneuvossa on vähemmän kuin kahdeksan (8) matkustajaa, suositellaan lapsille tarkoitetun kiinnitysjärjestelmän (SRB) käyttämistä, joka on UNECE-säädöksen nro. 44 mukainen.

Tämä kiinnitysjärjestelmätyyppi mahdollistaa tehokkaamman kiinnityksen tavanomaiseen kolmipistevyöhön verrattuna; eräisiin SRB-järjestelmiin sisältyy lisäksi asentotukia, joiden avulla lapsi pysyy istumisen aikana oikeassa asennossa. Joissakin tapauksissa vanhemmat tai avustajat saattavat päättää antaa lapsen jäädä kuljetuksen ajaksi pyörätuoliin tuolin tarjoaman asentotukikontrollin ja mukavuuden johdosta. Tässä tapauksessa on suositeltavaa pyytää riskianalyysiä/riskinarviointia terveydenhoidon edustajalta tai muita pätevilä henkilöiltä.

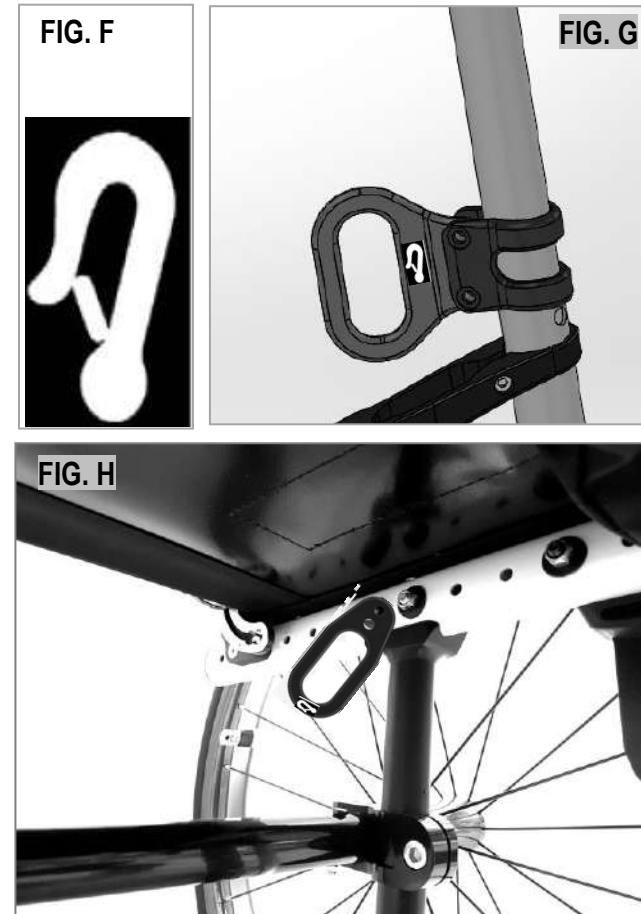

5 OSIEN YLEIKUVAUS

1	Runko
2	Selkänojan verhoilu + tarrarahinat säätämistä varten
3	Selkätuen putki kahvalla
4	Lokasuoja
5	Sivulevy
6	Istuinkangas
7	Kelausvanne
8	Kelauspyörä
9	Pikalukitusakseli
10	Rengas
11	Haarukan kannatin
12	Haarukka
13	Etupyörä
14	Jarru
15	Etuakseli
16	Putkimaisten käsituen ja selkätuen kiinnike
17	Taka-akseli
18	Jalkalevy
19	Jalkalevyn kiinnike
20	Irrotettava käsituki
21	Kaatumiseste
22	Pohjehihna
23	Putkimainen käsituki



6 SÄÄDÖT

PROGEO pyörätuoli on lääkinällinen laite, joka perustuu alkuperäiseen tilauskaavakkeeseen ammattihenkilöstön toimesta kirjattuihin potilaan yksityiskohtaisiin tietoihin. Rehateam s.r.l.in toimittama pyörätuoli on testattu ja säädetty optimaalisen toiminnan varmistamiseksi.



Suosittelimme, ettei pyörätuolia lainata muille käyttäjille edes lyhytaikaisesti. Pyörätuolin lainaaminen muille saattaa vaarantaa sen turvallisen toiminnan ja aiheuttaa kaatumisen, millä on potentiaalisesti vakavat seuraukset sekä pyörätuolille että käyttäjälle

Pyörätuolin mitat on säädetty alkuperäisen käyttäjän vaatimusten huolellisen selvittämisen jälkeen ja tuolin käsiteltävyys, tukevuus ja kestävyysominaisuudet taataan ainoastaan kyseiselle käyttäjälle.

Kaikenlaisten muutosten tekeminen alkuperäiseen rakenteeseen, vaikka ne olisivat mahdollisia, on kielletty.



AINOASTAAN PÄTEVÄ JA VALTUUTETTU REHATEAM S.R.L. HENKILÖSTÖ VOI TEHDÄ KAIKKI SÄÄDÖT.

Jokainen säätö- ja/tai muutostyö, joka on valtuuttamattoman henkilöstön suorittama, mitätöi välittömästi tuotteen takuun ja vapauttaa Rehateam s.r.l.in kaikesta vastuusta, joka koskee tällaisten säätöjen/muutosten aiheuttamaa toimintahäiriötä ja/tai vauriota.

Kääntykää aina Rehateam s.r.l.:in ja sen teknisen henkilöstön puoleen mahdollisten standardista poikkeavien vaatimusten tai muutosten osalta, jolloin he voivat arvioida tällaiset muutokset ja varmistaa, että ne eivät vaaranna pyörätuolin normaalia ja turvallista käyttöä.

Kaikki alkuperäisten parametrien ja säätöjen muutokset saattavat vakavasti vaarantaa pyörätuolin turvallisen käyttämisen, aiheuttaen vahingon sekä käyttäjälle että itse pyörätuolille

Aina pyörätuolin säätämisen jälkeen tulee tarkistaa huolellisesti, että kaikki osat on oikein kiinnitetty. Tarkista, että kaikki ruuvit ja mutterit on kiristetty ja kaikki liikkuvat osat toimivat moitteettomasti.

Kaikenlaisen säätämisen jälkeen pyörätuoli tulee aina testata ennen normaalikäyttöä mahdollisesti avustajan tai teknikon avustuksella.



Tämän mallin mahdolliset säädöt on lueteltu tässä..

Ohjeet säätöjen oikeaan suorittamiseen sisältyvät vastaavaan HUOLTO-KÄSIKIRJAAN, joka on saatavana verkkosivustolta www.rehateamprogeo.com

TEHTÄVISSÄOLEVAT SÄÄDÖT

✔ = Mahdollinen ✘ = EI

✔	Takakorkeus	✔	Jalkatuen korkeus
✔	Etukorkeusa	✔	Jalkatuen kulma
✔	Tasapainopiste	✔	Jalkalevyn kulma
✔	Haarukan kulma	✔	Jarrut
✔	Selkätuen korkeus	✔	Konvergenssi
✔	Selkätuen kulma	✔	Istuinsyvyys

7 LISÄVARUSTEET

Tämä malli voidaan varustaa erilaisilla lisävarusteilla, jotka tulee arvioida käyttäjän ja/tai hänen avustajansa tarpeiden mukaisesti

Joissakin tämän käyttöohjeen kuvissa voi olla pyörätuolimalli, joka poikkeaa vertailumallista.
Kaikki ohjeet ovat kuitenkin merkityksellisiä mallieroista riippumatta.

7.1 Pyörällinen kaatumiseste

Tämän lisävarusteen tehtävänä on estää pyörätuolia kaatumasta taaksepäin.

Oikein toimiakseen se on säädettävä 2-3 cm:n etäisyydelle maasta.

Kippiestepyörää voidaan käyttää pyörätuolin toisella sivulla, mutta lisäturvallisuuden aikaansaamiseksi sen molemmilla puolilla



Tämän tarkistuksen jälkeen järjestelmä toimivuus tarkistetaan avustajan kanssa. Tällöin pyörätuolin etupäätä nostetaan ylös, kunnes kippiestepyörä koskettaa maata ja estää kaatumisen. Tämän toimenpiteen yhteydessä on noudatettava varovaisuutta.

(1) Oikean käyttöasennon tarkistamiseksi tartutaan yhdellä kädellä putkesta ja yritetään siirtää sitä oikealle ja vasemmalle: putken ei tulisi kääntyä (pieni välys voi tuntua). Sitten putkea painetaan alaspäin: putki menee noin 1 cm alas, muttei irtoa.

Kaatumiseste voidaan irrottaa tai kääntää sivuun esim. askelmaa ylitettäessä.

(2) (3) (4) Kaatumisesteen kääntämiseksi sitä painetaan alas noin 1 cm:n verran (kannattimen osa **A** erkanee osasta **B**, muttei irtoa) ja käännetään sivulle.

Kun kaatumisestettä käännetään 180° (vastakkainen asema), kannatin lukkiutuu automaattisesti (osa **A** lukittuu osaan **B**).

(5) (6) Irrotaaksesi kaatuimesteen, paina nastaa **C** kannattimen yläreunassa ja paina putki irti kannattimesta.

(6) Kaatumisesteen asentamiseksi paikalleen osa **A** työnnetään osan **B** reikään ja putkea kierretään, kunnes molemmat osat lukkiutuvat toisiinsa.



Kannatinkappaleiden **A** ja **B** tiukkuudesta johtuen kippiesteen asentaminen ja irrotus on mahdollista vain pystysuoralla liikkeellä.

7.2 Avustajan työntökahvat

Kahvat voidaan asentaa vain "sport"-mallin selkäputkiin, johon kahvat eivät kuulu vakiovarusteina.

Kahvat ovat korkeussäädettävät, tarjoten paremman otteen ja työntöasennon avustajalle.

Kahvat ovat helposti käyttäjän ja/tai avustajan säädettävissä ja irrotettavissa.

Korkeuden säätämiseksi avataan ruuvia L, putkea siirretään ylös- tai alaspäin sopivalle korkeudelle, kahva käännetään taaksepäin ja lopuksi ruuvi L kiristetään tiukkaan.

Työntökahvan irrottamiseksi ruuvi L kierretään auki ja putki vedetään pois kannattimesta.

Työntökahva asennetaan paikalleen kannattimeen työntämällä ja säätämällä korkeus edellä kuvatulla tavalla.



Tärkeä varoitus avustajalle: työntökahvan putket ovat tukevat vain kun molemmat vivut L ovat tiukalle kiristetyt, mikä itse asiassa estää putkia liukumasta ylös tai alas tai jopa irtoamasta kokonaan vahingossa.

Ennen pyörätuolin työntämistä on varmistettava, että molemmat putket ovat tukevasti kiinni.

Rehateam s.r.l. ei voi olla vastuussa tämän varoituksen huomioimatta jättämisestä johtuvasta vahingosta tai loukkaantumisesta.



7.3 Työntötanko avustajalle

Voit säätää työntötangon korkeutta paremman otteen ja paremman työntöasennon saamiseksi. Avustaja voi helposti säätää sitä ja irrottaa sen.

Säädä korkeutta avaamalla vipu L, vetämällä nuppia A ja siirtämällä putki B uuteen asentoon käyttämällä sen esiporattuja reikiä C.

Varmista, että nupin A tappi on työnnetty reiän C läpi.

Kiristä lopuksi vipu L putken B välyksen vähentämiseksi.

Irrota työntötanko avaamalla vipu L, vetämällä nuppia A ja liu'uttamalla putki B tuesta.

Työnnä ohjaustanko asettamalla putki B tukeen, säätämällä korkeus ja kiinnittämällä edellä mainittu..



Tärkeä varoitus avustajalle: työntökahva on turvallinen vain, kun nupin A tappi työnnetään yhden reiän C läpi ja vipu L kiristetään; itse asiassa tämä ehto estää putken liukumasta vahingossa ylös tai alas.

Varmista ennen pyörituolin työntämistä, että putki B on kunnolla lukittu.

Rehateam s.r.l. ei ole vastuussa vahingoista tai loukkaantumisista, jotka johtuvat tämän varoituksen laiminlyönnistä



7.4 Tetraclip-pikalukitusakseli

Tämä on erityinen pikalukitusakseli rengasvivulla. Se helpottaa pyörän irrotusta käyttäjillä, joilla on erityisiä ongelmia käsien ja sormien kanssa. Akseli toimii keirtämällä rengasvipua 90°.

Kelauspyörän ollessa paikallaan rengasvivun on oltava kuten kuvassa 1, siis 90° kierrettynä akselin suuntaan nähden.

Pyörän irrottamiseksi rengasvipu käännetään kuvassa 2 esitetyn mukaisesti akselin suuntaiseksi. Sitten pyörä irrotetaan.

Pyörän kiinnittämiseksi rengasvivun on oltava kuten kuvassa 2. Pyörä asetetaan paikalleen ja rengasvipua käännetään 90° kuten kuvassa 1.

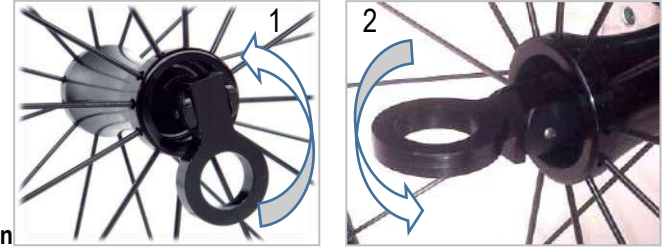

Kelauspyörien pikalukitusakseleiden tarkistaminen on toimenpide, joka käyttäjän tulee tehdä aika ajoin.

Mikäli pikalukitusakselit eivät ole kunnolla paikoillaan ja kiinnitetty, ne voivat löystyä normaalikäytössä ja aiheuttaa pyörän irtoamisen, pyörätuolin kaatumisen ja mahdollisen loukkaantumisen.

Katso myös luku "Pikalukittavat kelauspyörät".

7.5 Pöytä

Tämä lisävaruste voidaan asentaa vain mikäli pyörätuoli on varustettu käsinojilla.

Pöydän liittämiseksi kannattimen **S** pulttia **A** avataan pyörätuolin molemmilta puolin, kunnes kiinnitysreikä tulee vapaasti näkyviin.

Putket työnnetään yhdensuuntaisesti kannattimiin ja pöytä säädetään halutulle syvyydelle. Lopuksi molempien kannattimien **S** pultti **A** kiristetään.



Ennen pöydän käyttämistä on varmistettava, että se on tukevasti kiinni. Kokeile vetämällä sitä: ellei pöytä liiku, se on käyttökunnossa.

Pöydän irrottamiseksi kannattimen **S** pulttia **A** avataan pyörätuolin molemmilta puolin ja pöytä vedetään irti.

Pentru a scoate masa, slăbiți șurubul **A** al suportului **S** de pe fiecare parte a scaunului cu rotile și glisați-l.

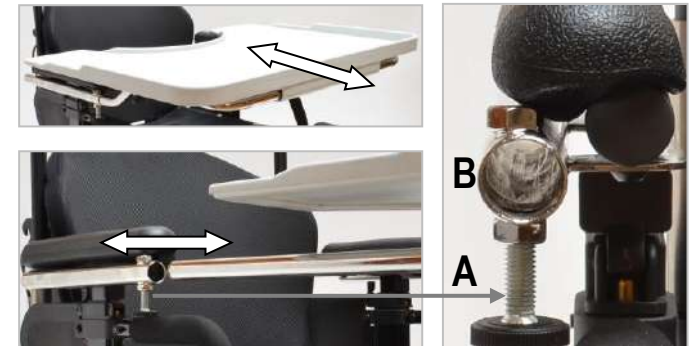

7.6 Lantiovyö ja liivi

Sekä lantiovyö että liivi ovat tämän mallin lisävarusteita ja ne on siksi tilattava erikseen. Nämä vyöjärjestelmät on suunniteltu tarjoamaan käyttäjälle enemmän tukea ja vakautta hänen istuessaan pyörätuolissa.

 Sekä lantiovyö että liivi ovat erityisen hyödyllisiä käyttäjille, joiden ylävartalon hallinta on puutteellista ja jotka tarvitsevat lisätukea pysyäkseen käyön aikana tukevasti istuimessa.

 **Danger of serious injury or strangulation. A loose belt can allow the user to slide downward and pose a strangulation hazard. The posture belt must be fitted by an experienced technician and the person responsible for prescribing must ensure its suitability.**

LANTIOVYÖ

Tukee käyttäjää tuolissa lantiosta ja jättää ylävartalon vapaaksi liikkeille. Lantiovyö kiinnitetään pyörätuoliin kahdesta kiinnityskohdasta rungon takaosassa.

HARNESS

Tukee käyttäjää tuolissa lantiosta ja hartioista. Käyttäjän koko ylävartalo on tuettuna istuimeen. Se on tarkoitettu käyttäjille, joilla on erityisen rajoittunut ylävartalon liikkumiskyky.

Liivi kiinnitetään pyörätuoliin neljästä kiinnityskohdasta: kaksi rungon takaosassa ja kaksi selkänojan putkissa.

KÄYTTÖ

Lantiovyön ja liivin käyttäminen on varsin yksinkertaista.

Ennen käyttäjän istuutumista pyörätuoliin hänen avustajansa tulee avata soljet lukituspainikkeita painamalla ja vetämällä osat erilleen.

Kun käyttäjä istuu pyörätuolissa vyö tai liivi paikallaan, hän voi kiinnittää soljet niiden osat yhdistämällä.

Molempia vöitä voidaan helposti säätää hihnojen päistä vetämällä.

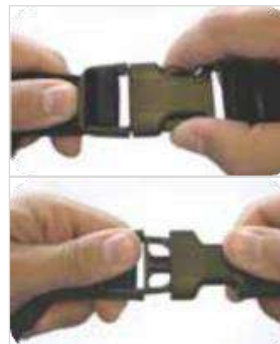

7.7 Lannetuki

Pehmuste, joka tarjoaa paremman tuen lannerangan alueelle.

Lannetuen asettamiseksi selkänöjan verhoilua nostetaan etupuoleltaan.

Lannetuki kiinnitetään osissa olevien tarrapintojen avulla joko selkänöjan verhoiluun tai selkänöjan hihnöihin sopivalle korkeudelle. Lopuksi verhoilu palautetaan takaisin normaaliasentoonsa.



7.8 Vartalotuki

Tämä lisävaruste on suunniteltu antamaan tukea käyttäjän vartalolle.

Tämä sivutuki on tyyppiä "sivuun kääntyvä", eli sen voidaan kääntää taakse.

Käännä vipua L 90° ja käännä sivutuki vastakkaiseen asentoon, jonne se automaattisesti lukkiutuu.



Varmista, että järjestelmä on tukeva. Tarkistaminen on aina tarpeen; löysästi kiinnitetty järjestelmä voi aiheuttaa vaaratilanteita käyttäjälle.



7.9 Kelauspyörät

Toiminnallisista ja/tai ulkonäöllisistä näkökohdista riippuen tähän malliin on saatavilla useita erilaisia kelauspyöriä (1) (2) (3). Näihin kelauspyöriin voidaan asentaa erityyppisiä kelausvanteita.

Erikoispyörät

(4) SPINERGY FLEX VANNE: Tässä mallissa yhdistyvät alumiini ja joustava kumiteippaus, joka parantaa käden tarttumaotetta.

(5) OFF ROAD- MAASTOPYÖRÄT*: Nämä pyörät on suunniteltu kulkemaan sujuvammin ja mukavammin maastossa ja epätasaisilla alustoilla. Saatavana vain maastorenkaan ja alumiinisen kelausvanteen kanssa.

(6) FAT - PAKSURENGASPYÖRÄ*: Näiden pyörien avulla pyörätuolia voidaan käyttää haastavassa maastossa. Ne toimitetaan omalla renkaallaan ja alumiinisella kelausvanteella.



*Tämä pyörätyyppi on valittavissa lisävarusteena pyörätuoliin valittujen peruspyörien ohella. Tällöin pyörät ovat vaihdettavissa ja näin ollen on tarpeen vain irrottaa yksi pari ja asentaa toinen paikoilleen. Katso myös kappale "Pikalukittavat kelauspyörät".

7.10 Kelausvanteet

Tähän PROGEO-pyörätuolimalliin on saatavissa valikoima eri kelausvanteita.

Nämä erikoisominaisuuksin varustetut kelausvanteet takaavat paremman otteen ja siten tehokkaamman kelausliikkeen etenkin käyttäjille, joiden köösiä ja sormien voima ja liikkuvuus on rajallinen.



Kelausvanteen rakenne voi olla sellainen, että se voi aiheuttaa vaaran sormien puristumisesta kelausvanteen ja pyörän vanteen väliin. Kiinnitä aina huomiota tähän.

7.11 Renkaat

Erityyppisiä renkaita on saatavissa. Yhteensopivuus kelauspyörän kanssa riippuu pyörän koosta.

(1) Korkeapainerenkas

Kevyt ja luotettava, soveltuu useimpiin ympäristöihin and reliable, suitable for most environments.

(2) Marathon Plus

Pistosuojattuna soveltuu useimpiin ympäristöihin.

(3) Kuvioitu korkeapainerenkas

Kevyt ja luotettava, soveltuu parhaiten karkeille pinnoille.

(4) Umpikumirenkas

Soveltuu useimpiin ympäristöihin, ei vaadi täyttämistä, mutta on vähemmän sujuva ja tarjoaa hieman heikkomman otteen etenkin sileillä ja märillä pinnoilla.



7.12 Pinnasuoja

Pinnasuojilla on lähinnä kosmeettinen rooli, mutta ne myös estävät käyttäjän sormia joutumasta vahingossa kelauspyörän pintojen väliin.



7.13 Tukipyörät

Tukipyörien malli ja koko on valittavissa tähän malliin toiminnallisten ja/tai ulkonäöllisten näkökohtien perusteella.

Yleisesti ottaen kulkeminen pienten esteiden kuten pikkukivien, matalien askelmien (1 cm), jne. yli on helpompaa pyörillä, joiden läpimitta ja leveys on suurempi.

“Pehmeä” tukipyörä on mukavampi kuin “aktiivinen” (kova) pyörä. Paineilmapyörä on mukavuudeltaan paras, mutta se on täytettävä usein.



7.14 Lokasuojat

Lokasuojat voivat olla muoviset tai paljon kestävämpää hiilikuitua. Ne voivat olla tyypiltään kaartuvat tai suorat

Mikäli sivusuojus on tyyppiä kaartuva, ne on alunperin kiinnitetty reunastaan noin 5 mm renkaan yläpuolelle käyttäjän sormien estämiseksi joutumasta renkaan ja suojuksen väliin.

Irrotettavat lokasuojat korkeussäätölevyllä (1), kaartuvana tai suorana, käyttävät samaa irrotettavien käsinojen järjestelmää. Katso luku "Käsinojat"



**Älä nosta pyörätuolia tarttumalla irrotettaviin lokasuojiin, koska ne eivät ole lukossa.
Varo sormiesi puristumista, kun asennat irrotettavia sivusuojuksia.**



7.15 Yhdistäjäkangas (istuimen /selkätuen verhoilun yhdistäjä)

Tämän lisävarusteen avulla voit liittää selkätuen verhoilun istuinkankaaseen, on hyödyllinen välttääksesi istuimeen kiinnittämättömän tyynyn mahdollisen taaksepäin liukumisen.

Tämän läpän käyttö on melko yksinkertaista. Se kiinnitetään siinä olevien Velcro tarrojen avulla selkätuen verhoilun sisäpuolelle vasta tarroihin ja istuinkankaan pinnan vastatarroihin.



7.16 Irrotettava laukku

Tämä lisävaruste on erittäin hyödyllinen pienten tavaroiden kuljettamiseen mukana sekä pyörätuolia käytettäessä että sen ulkopuolella.

Laukku on helposti irrotettavissa pyörätuoliin kiinnitetyn tuen ansiosta.

Käytettävissä olevasta tilasta riippuen laukku voi olla taaksepäin (1) tai eteenpäin (2) ja se on yleensä kiinnitetty pyörätuolin etuosaan.

Laukun irrottamiseksi käännä nuppia A (3) lukitusasennosta (4), kunnes urahjain B (5) vapautuu.

(5) Nupin vipu C voi olla eri asennoissa, itse asiassa lukitusasemia on enemmän kuin yksi.

(6) Kun urahjain B on vapautunut, vedä pussia ylöspäin sen poistamiseksi. Pussin asettamiseksi aseta tuki D uritettua ohjainta B pitkin ja käännä nuppia lukitusasentoon yllä esitetyllä tavalla.

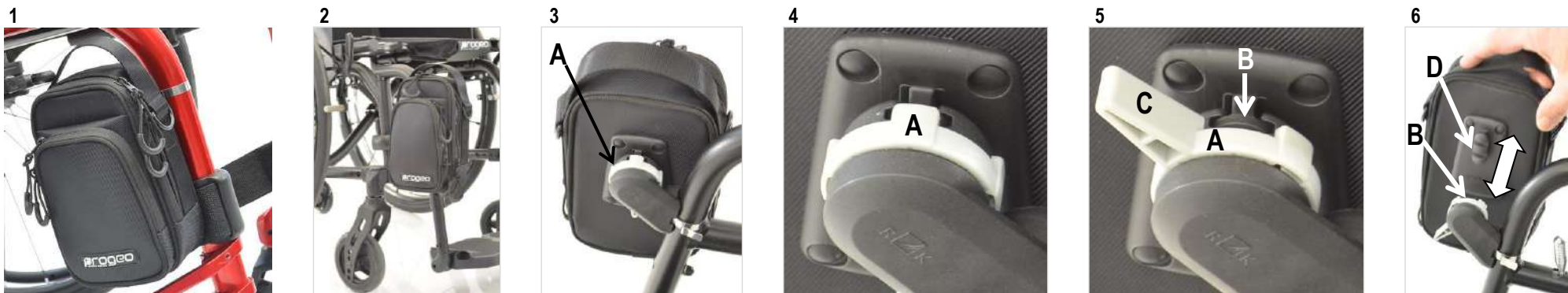

7.17 Rungon suojuus

Tämä lisävaruste on erittäin hyödyllinen eturungon suojaamiseksi mahdollisilta iskuilta.

Tämän pehmusteen käyttö on yksinkertaista. Aseta suojuus runkoputken ympärille ja kiinnitä tarranauhoilla.



8 KUNNOSSAPITO

Pyörätuolin määräaikainen tarkastus on olennaista maksimaalisen toimintakyvyn ja pitkän käyttöiän takaamiseksi. Säännöllisin välein toistettu huolellinen tarkastus yhdessä pyörätuolin asianmukaisen käytön kanssa takaa, että pyörätuolinne tulee kestäämään monia vuosia.

Alumiinisten tai hiilikuituosien (runko, kelausvanteet, jarrut jne.), selkänojan ja istuimen puhdistamiseen suosittelemme käytettäväksi vain **pehmeää kostutettua liinaa**

 Suosittelemme käyntiä valtuutetun PROGEO-myyjän luona pyörätuolin täydellistä tarkastusta varten 6 kuukauden sisällä hankinnasta. Valmistaja ei ole vastuussa, mikäli tässä käyttöohjeessa esitetyt ohjeita ja suosituksia ei noudateta, ja kaikki tällainen toiminta johtaa valmistajan takuun välittömään mitätöitymiseen.

 Suosittelemme kiinnittämään erityistä huomiota kelauspyörien kelausvanteiden puhdistamiseen, jotka likaantuvat hyvin helposti jatkuvasta käytöstä ja maan kanssa kosketuksiin joutumisesta johtuen. Kelausvanteiden huolellinen puhdistaminen takaa optimaalisen otteen ja siksi turvallisemman käytön.

 Pyörätuolin puhdistamiseen ei tule käyttää mahdollisesti vaurioita aiheuttavia hankaavia puhdistusaineita tai rasvaliuottimia.

 Hiekka, merivesi ja klooripitoinen vesi tai muut syövyttävät ympäristöt voivat vaurioittaa laakereita, pultteja, mutterita tai kaikkia liikkuvia osia. Kosketusta edellä mainitun kaltaisten syövyttävien ympäristöjen kanssa tulee välttää, ja mikäli tätä tapahtuu, on huolellinen pesu ja puhdistaminen tarpeen. Takuu ei koske hapettuneita osia ja vaurioita, jotka johtuvat tuotteen huolimattomasta käsittelystä.

 Kiristä kaikki ruuvit tiukalle ja vaihda lukkomutterit, joita käytetään usein. Niillä on itse asiassa taipumus menettää tehokkuuttaan usein tapahtuvien avaamisten ja kiristysten myötä.

 Tarkistuta pyörätuoli kokonaan (vähintään kerran kolmessa kuukaudessa) pätevällä henkilöstöllä, joka on valtuutettu huoltamaan PROGEO-tuotteita.

Mahdollisia PROGEO-pyörätuolinne säätämistä ja huoltoa koskeissa kysymyksissä Rehateam s.r.l.:in kokenut tekninen henkilökunta on aina käytettävissä kaikille asiakkaillemme. Voitte ottaa suoraan yhteyttä meihin alla mainitussa osoitteessa:

Rehateam s.r.l.

vicolo Negrelli, 5 - 31038 Castagnole di Paese (TV) Italy

Tel. +39.0422.484657 - Fax +39.0422.484661 <http://www.rehateamprogeo.com>

email: info@rehateamprogeo.com

8.1 Kuluneiden osien vaihto

Käytön myötä jokainen pyörätuoli vaatii rutiininomaisen kunnossapidon lisäksi osien normaalista kulumisesta johtuvaa muuta "huolto-ohjelman ulkopuolista" huoltoa. Tällaisen kunnossapidon tarve on läheisessä yhteydessä pyörätuolin käytön määrään ja tyyppiin (esim. käyttö epätasaisella alustalla, rannikkoalueilla, joissa on enemmän ilman mukanaan kuljettavaa suolaa, jne.).

Puhjetun renkaan korjaaminen

Irrota pyörä ja poista rengas polkupyörän rengasrautojen avulla. Ota sisäkumi pois ja korjaa se käyttäen tavallista renkaanpaikkaussarjaa ja samaa menettelyä kuin normaalia polkupyörän sisärengasta korjattaessa. Ellei korjaaminen ole mahdollista, on sisärengas vaihdettava uuteen.

Kelauspyörien renkaat tulee vaihtaa uusin aina kun havaitaan liiallista tai epäsäännöllistä kulumista, koska se johtaa pyörätuolin toiminnan heikkenemiseen.

Sisärenkaan ja renkaan asentamiseksi takaisin pyöränvanteelle on tarpeen osittain tyhjentää sisärengas. Työnnä venttiili seuraavaksi vanteessa olevaan reikään ja työnnä sisärengas renkaan sisään käsiä ja rengasrautoja käyttäen ja pakota renkaan reuna pyöränvanteen päälle.

Tee näin ympäri koko pyörän varmistaen huolellisesti, että sisärengas ei jää puristuksiin vanteen ja renkaan väliin. Täytä rengas lopuksi oikeaan paineeseen.

oppuun kuluneet tai vahingoittuneet täyskumiset tukipyörän renkaat on vaihdettava uusiin.

Varaosat

Kulumisesta tai rikkoutumisesta johtuvaa osien vaihtoa varten (tai pelkästään lisävarusteiden hankintaa varten) on vaivatta saatavissa varaosia pyörätuolin pitämiseksi täydessä toimintakunnossa.



Kaikkia varaosia voidaan tilata valtuutettujen jälleenmyyjien kautta.

8.2 Komponenttien tarkistus

Suosittelemme seuraavien kohteiden tarkistamista päivittäin:

- Tarkista rengaspaine.
- Tarkista pikalukitusakselit.
- Tarkista kasausmekanismi (istuin ja/tai selkätuki).
- Tarkista jalkatuki.
- Tarkista jarrut.
- Kaikkien ruuviliitosten tarkistus.
- Kaikkien kuluvien osin kunto

8.3 Pyörätuolin desinfiointi ja uudelleenkäyttö

Pyörätuolia käytettäessä kaikki käyttäjän kanssa kosketuksiin joutuvat pinnat tulee käsitellä säännöllisesti tai tarvittaessa suihkutuettavalla desinfiointiaineella.

Verhoilun ompeleiden turvallista desinfiointia ei yleensä voida taata. Siksi suosittelemme, että istuinkangas ja selkänöjan päälliset vaihdetaan ja hävitetään asianmukaisesti bakteerikontaminaation yhteydessä voimassa olevien määräysten mukaisesti.

Jos pyörätuoli kierrätetään uudelleenkäyttöön, sen puhdistus ja desinfiointi on suoritettava erittäin huolellisesti ennen pyörätuolin ottamista käyttöön.



Ensinnäkin sinun pitäisi tietää, että **puhdistus ei ole sama kuin desinfiointi**. Puhdistamalla poistamme bakteerit ja lian pinnoilta, mutta emme tapa bakteereja, vaikka niiden poistaminen vähentää infektioiden määrää ja riskiä levitä. Toisaalta desinfiomalla tapamme mikro-organismit, kuten bakteerit, kemikaalien avulla.

Tämä prosessi ei välttämättä puhdistaa likaisia pintoja, mutta tappamalla pinnalla olevia bakteereita se voi edelleen vähentää infektion leviämiskä.

Pyörätuolin kanssa noudatettava oikea puhdistusprosessi on suorittaa **aina ensin rutiinipuhdistus ja sitten desinfioida se** pintojen desinfiointiaineella.

Nämä tuotteet ovat bakterisidisiä ja virusideja. Löydät lisätietoja näistä tuotteista terveysministeriön verkkosivuilta tai muista luotettavista lähteistä. Suosittelemme myös, että luet huolellisesti valmistajan ohjeet tuotteen oikeasta käytöstä ja desinfiointista sekä mahdollisten kontraindikaatioiden välttämiseksi.

8.4 Säilytys

Mikäli pyörätuolia ei käytetä kohtalaisen pitkään aikaan (yli 4 kuukauteen), on suositeltavaa säilyttää se peitettynä ja puhtaana kuivassa paikassa ja laatikon sisällä (mieluiten alkuperäisessä pakkauslaatikossa). Uudelleen käyttöön otettaessa on tarpeen suorittaa pyörätuolin yleistarkastus kappaleessa 8.2 lueteltujen kohtien mukaisesti.

Ennen kuin potilas voi käyttää pyörätuolia, tulee suorittaa ajokokeet sen varmistamiseksi, ettei pyörätuoli käyttäydy poikkeavasti.

Mikäli ilmenee toimintahäiriöitä, poikkeavaa käyttäytymistä tai rikkoutuneita osia, tulee kääntyä valtuutetun jälleenmyyjän puoleen tarvittavan korjauksen järjestämiseksi.

8.5 Materiaalien hävittäminen / kierrätys

Kun pyörätuoli on hävitettävä (tuotteen käyttöiän lopussa), tulee huomioida kaikki paikalliset voimassa olevat jätteen hävittämistä tai kierrätystä koskevat säädökset.

Tähän sisältyy pyörätuolin puhdistaminen ja desinfiointi ennen hävittämistä. Alla on kuvaus käytetyistä materiaaleista.



- Alumiini: runko, haarukat, pyörät, selkänöjaputket, jalkalautaputket
- Titaani: runko, selkänöjaputket
- Teräs: pultit ja mutterit, pikalukitusakseli
- Muovi: jalkalaudat, lokasuojat
- Kumi/PU: kahvat, renkaat, pyörät
- Hiilikuitu: runko, sivusuojukset, jalkalaudat
- Verhoilu: tekstiili, solumuovi
- Pakkaus: pehmeästä polyeteenistä valmistetut muovipussit, pahvi



Kääntykää valtuutetun jäteaseman puoleen hävittämisen ja kierrätyksen järjestämiseksi. Pyörätuoli voidaan vaihtoehtoisesti palauttaa jälleenmyyjälle hävitettäväksi.

Hävittäessä on otettava huomioon rikkoutuneet tai vaurioituneet osat, jotka saattavat aiheuttaa potentiaalisen viiltämis- tai puristumisvaaran. On suositeltavaa käyttää sopivia suojaimia.

8.6 Vianetsintäohje

Pyörätuolin jatkuvan ja pitkäaikaisen käytön myötä ja osien säätämisen jälkeen saatetaan helposti kohdata "vikoja", jotka pätevä henkilöstö voi helposti korjata, tai käyttäjä ja/tai hänen avustajansa voi suorittaa korjauksen joissakin tapauksissa, merkitty symbolilla ✓.

Joka tapauksessa suosittelemme, että otat yhteyttä Rehateam s.r.l: n valtuuttamaan jälleenmyyjään.

Ongelma	Ongelman syy	Korjaus
Pyörätuoli ei kulje suoraan.	Etuhaarukat eivät ole suorassa kulmassa maahan nähden.	Tarkista haarukan kulma
	Tukipyörät eivät ole samalla korkeudella.	Tarkista tukipyörien korkeus
	Rengaspaine ei ole oikea tai erilainen toisessa renkaassa	Tarkista oikea ilmapaine kumpaankin renkaaseen ✓
	Pinnoja on poikki tai ne ovat löysällä.	Vaihda vaurioituneet pinnat tai kiristä löysällä olevat.
	Tukipyörän laakerit ovat likaiset tai vaurioituneet.	Puhdista laakerit ✓ Vaihda laakerit.
Pyörätuoli kippaa herkästi.	Kelauspyörät on säädetty liian aktiiviseen säätöön.	Siirrä kelauspyöriä taemmas.
	Pyörätuoli on liian iso istuinkulma.	Kasvata takakorkeutta tai alenna etukorkeutta.
Jarrut eivät toimi kunnolla.	Rengaspaine ei ole oikea	Tarkista rengaspaine. ✓
	Jarru on säädetty väärään kohtaan	Tarkista jarrun säätö
Pyörätuolin kelaaminen on vaikeata.	Rengaspaine ei ole oikea.	Tarkista rengaspaine. ✓
	Renkaat ovat loppuun kuluneet.	Vaihda renkaat uusiin. ✓
	Kitka lukitustapissa	Puhdista ja voitele osat. ✓
Selkätuki ei lukitu.	Päätypultti on liian pitkä ja se koskettaa runkoon ennen kuin järjestelmä lukittuu	Vaihda päätypultti.

9 TEKNISET TIEDOT

Merkkiavain: \Rightarrow = säätöväli; \Leftrightarrow = säädettävissä; \square = runko; **1** = vakaa; **2** = vakio; **3** = aktiivi; **4** = äärimmäisen herkkä **LS** = istuinleveys; \approx = noin; \perp = alkaen; \diamond = mallin mukaan; \wedge = camberkulmalla

	JOKER JUNIOR 2.0		
ISTUINLEVEYS	240 270 300 330 360 mm		
ISTUINSYVYYS	270 300 325 350 375 mm		
JALKATUEN KORKEUS	80 \Rightarrow 380 mm \Leftrightarrow		
SELKÄNTUEN KRKEUS	290 \Rightarrow 510 mm \Leftrightarrow		
SELKÄTUEN KULMA	74° \Rightarrow 94° \Leftrightarrow		
CAMBER	0° 2° 4°		
ETUKORKEUS	360 \Rightarrow 530 mm \Leftrightarrow		
TAKAKORKEUS	360 \Rightarrow 470 mm \Leftrightarrow		
PAINOPISTEEN SÄÄTÖ	1 2 3 \Leftrightarrow		
ETURUNGON KULMA	95°		
KOKONAISLEVYS	LS + 225 mm (\wedge 0°)		
KOKONAISSPITUUS (kevein kokoonpano)	750 mm \approx		
PYÖRÄTUOLIN PAINO (kevein kokoonpano)	\perp 9.9 kg \approx		
PAINO ILMAN KELAUSPYÖRIÄ (kevein kokoonpano)	\perp 7.3 kg \approx		
KELAUSPYÖRIEN PAINO (pari)	3.2 kg		
IRROTETTAVIEN JALKATUKIEN PAINO	---		
KÄSITUKINE PAINO (pari)	1.0 – 2.0 kg \diamond		
SUURIN SALLITTU KUORMITUS	75 kg		
TILANTARVE (pyörätuoli kokoontaitettuna)	---		
ISTUIMEN KALLISTUS	---		

Takuusopimus on ainoastaan Rehateam s.r.l.:n ja sen valtuutettujen jälleenmyyjien välinen. Tästä syystä asiakas ei voi esittää takuuvaateita suoraan Rehateam s.r.l.:lle. Seuraavat takuehdot selostetaan siksi ainoastaan informaatiotarkoituksessa.

Takuun yleiset ehdot

Rehateam s.r.l. tarjoaa apua tuotteilleen edellyttäen, että niitä on käytetty oikein ja pyörätuolin kaikki osat ovat saaneet riittävää huoltoa (katso ohjekirja).

Takuu kattaa kaikki materiaali- ja valmistusvirheet edellyttäen, että tällaisten vikojen voidaan osoittaa aiheutuneen ennen tuotteen toimitusta valtuutetulle myyjälle.

Takuun alaisten oikeuksien validointi: Kaikkien takuun piirissä olevien oikeuksien validoimiseksi (kaikille tuotteillemme) valtuutetun myyjän on suoritettava tarkistus 7 päivän kuluessa toimituksesta kaikille vastaanotetuille tuotteille mahdollisten valmistusvirheiden toteamiseksi, ja toiseksi, mikäli mitään tahansa tällaisia valmistusvirheitä havaitaan, vahvistettava tämä välittömästi kirjallisena Rehateam s.r.l.:lle.

Rehateam s.r.l.:lle tulee myös toimittaa kirjallinen tieto mahdollisesta viasta, joka huolellisesta tarkastuksesta huolimatta havaitaan vasta edellä mainitun ajanjakson päätyttyä.

Takuuaika: Rehateam s.r.l. antaa kaikille pyörätuoleilleen 5 vuoden takuun rungon osalta ja 2 vuoden takuun muiden osien ja lisävarusteiden osalta toimituspäivästä alkaen lukuun ottamatta osia, jotka ovat päivittäisessä käytössä alttiina normaalille kulumiselle.

Vikojen korjaaminen ja vaihdot

Vikoja koskeva kontaktiosien takuu on kokonaan Rehateam s.r.l.:n harkinnan varainen sekä vian korjaamisen että itse osan vaihdon osalta. Yksinkertaisten korjausten tapauksissa voi valtuutettu jakelija ryhtyä itsenäisesti toimiin vian korjaamiseksi tai erityistapauksissa saattaa Rehateam s.r.l. tietoiseksi viasta.

Viitaten tuotantolinjaamme, joka on merkitty nimillä PROGEO ja PHYSIO, nämä tuotteet on valmistettu mittatilaus- ja käsityönä eikä teollisesti, minkä johdosta pieniä epätasällisyyksia, vähäisiä värien ja hiilikuitukudosten epätarkkuuksia ei pidetä virheinä.

Takuun rajoitukset

Rehateam s.r.l.:n myöntämä takuu ei kata lisäkustannuksia (esim. korjaus, pakkaaminen, työkustannukset, satunnaiset kulut jne.) Takuu ei kata seuraavia:

- Kuljetuksen aikana syntynyt vaurio, jota ei ole toimituksen yhteydessä ilmoitettu kuljetusliikkeelle.
- Valtuuttamattomien myyjien tai henkilökunnan tekemät korjaukset.
- Kulumiselle alttiit osat.
- Omaisuus- tai henkilövahingot, jotka syntyvät tuotteidemme käytön aikana.
- Tahalliset tai ostajan aiheuttamat vahingot tai vahingot, jotka johtuvat tuotteen väärästä tai epäasianmukaisesta käytöstä.
- Pyörätuolille, esineille ja henkilöille aiheutetut vahingot, jotka johtuvat mistään tahansa välineestä tai esineestä, joka on asennettu/lisätty pyörätuoliin ilman Rehateam s.r.l.:n kirjallista valtuutusta

Takuun piiristä poissuljettuja ovat kaikki vahingonkorvausverukkeet edeltävissä kappaleissa nimenomaisesti mainittuja lukuun ottamatta.

Rehateam s.r.l. ei ole vastuussa yksittäisissä sopimuksissa sovittujen ehtojen täyttämättä jättämisestä, mikäli seuraavat seikat ovat estäneet ja/tai tehneet mahdottomaksi itse sopimuksen ehtojen noudattamisen: kauppasulut, sopimuksen alaisille tuotteille asetetut tuonti- ja vientikiellot, lakipäätökset, lakot, raaka-aineiden puute, onnettomuudet, pakottavat tai muut hallitsemattomat tekijät.

Rehateam s.r.l. pidättää oikeuden ilman aiempaa ilmoitusta tehdä tuotteisiinsa teknisiä muutoksia, jotka se katsoo tarpeellisiksi.

TAKUUTODISTUS



Rehateam S.r.l.

Vicolo Negrelli,5 - 31038 Castagnole di Paese (TV) Italy

Tel. +39 0422 484657 ra -Fax +39 0422 484661

<http://www.rehateamprogeo.com>

info@rehateamprogeo.com

Sertifioija TÜV Rheinland
direktiivin UNI CEI EN 13485 : 2016 mukaan

Valmistuspaikka: Castagnole di Paese (TV) ITALY

JÄLLEENMYYJÄ

Toimituspäivä : _____

Jälleenmyyjän leima

Lääkinnällinen laite **Luokka I**



TUOTELEIMA