



User manual

Cross 5/Cross 5XL

etac[®]
Creating Possibilities

75137 - 24-10-08 - Version 27

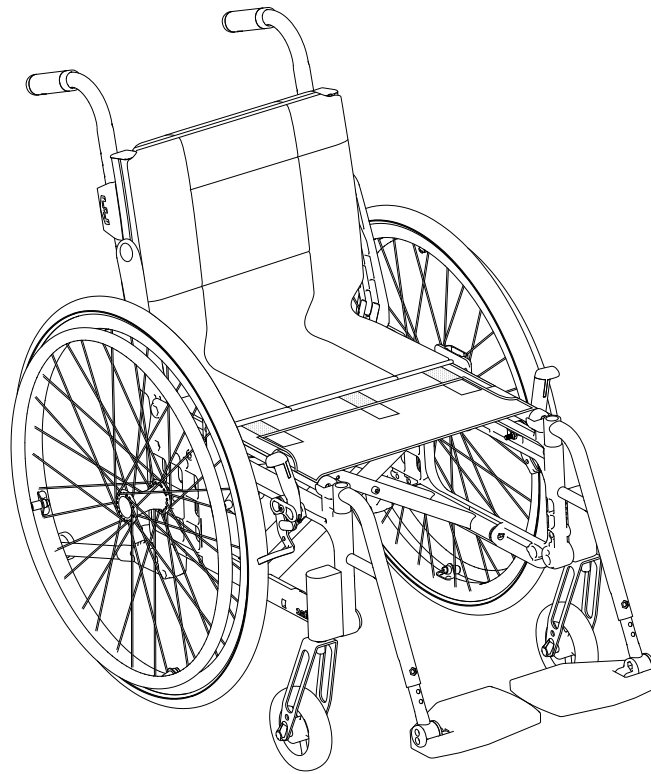

Etac Cross 5
Etac Cross 5XL

SV



www.etac.com

MD



Innehåll

1. Allmänt – inledning

Produktbeskrivning, Avsedd användning, Avsedd användargrupp, Avsedd användarmiljö, Avsedd tillämpning, Förväntad livslängd, Indikationer, Kontraindikationer, Varningar, Deklaration om överensstämmelse, Förköpsinformation, Allvarlig incident, Specialanpassning, Kombinationer, Övrigt, Verktyg 3

2. Beskrivning

..... 4

3. Stolens möjligheter

..... 5-8

4. Tillbehör

..... 8-11

5. Inställningar

Främre sitshöjd 12

Sitshöjdsjustering med hjälp av framgaffelfäste 12

Sitshöjdsjustering med hjälp av länkhjulets läge i gaffeln .. 12

Sitshöjdsjustering genom byte av framgaffel/länkhjul .. 13-14

Främre sitshöjdstabell..... 13-14

Demontera/montera framgaffel 15

Vinkelinställning av framgaffelfäste 15

Bakre sitshöjd 16

Sitshöjdsjustering med hjälp av drivhjulposition/drivhjul 16-17

Bakre sitshöjdstabell..... 18

Vårdarbroms 19

Brukarmanual

..... 20-30

Symboler och varningar 21

Transport i fordon 22

Handhavande 23-24

Inställningar sittkomfort 25-26

Körteknik, användning 27-30

Skötselråd 31

Felsökningschema 31

5. Inställningar (fortsättning)

Sitsvinkel..... 32

Sitsdjup..... 32

Sittkomfort 32

6. Inställningar Crossrygg 3A

Justering ryggstödsvinkel 33

Justering av ryggstödhöjd och lumbalvinkel (en excenterbricka) 34

Justering av sitsdjup med hjälp av lumbalvinkel (en excenterbricka) 35

Montering av sitsförlängare 35

Justering av ryggstödhöjd och lumbalvinkel (två excenterbrickor) 36

Justering av sitsdjup med hjälp av lumbalvinkel (två excenterbrickor) 37

7. Inställningar Crossrygg 2 38

8. Inställningar Crossrygg 2B 39

9. Efterjusteringar

Broms, Justering 40

Justering av bromstapp vid vissa drivhjulpositioner 41

Benstöd steglöst, vinkelreglerbart (tillval) 41

Amputationsbenstöd (tillval) 42

Tippskydd 42

Ändring av cambervinkel 43

Tyngdpunkt/balansinställning 43

Drivringar 44

Ändring av drivringsavstånd 44

Drivhjul med snabbkoppling 44

10. Tillbehör - justering, handhavande

Sittdyna och komfortkil 45

Armstöd, avtagbart, höjjusterbart 45

Armstöd, uppfällbart, höjjusterbart 46

Höftbälte 46

Huvudstöd 47

Fäste för bröstsele 48

11. Teknisk data

..... 49-50

12. Service och underhåll

Tvätt av rygg och sits 51

Drivhjul/länkhjul 51

Bromsar 51

Tvätt av chassi 51

Bättringsfärg 51

Övrigt 51

12. Lagring och garantier 52

1. Allmänt

Tack för att Du valt en produkt från Etac. För att undvika skador vid montering, hantering och användning, ska denna manual läsas igenom och sparas. Du hittar den också under www.etac.com där Du kan välja språk via länken "International" och "Local websites". Här hittar Du även övrig produktdokumentation som t.ex. förskrivarinformation, förköpsguide och rekonditioneringsanvisning.

I manualen är brukaren den person som sitter i stolen. Hjälparen är den person som assisterar brukaren.

Information om hur personer med nedsatt syn kan få tillgång till manualen hittar Du i vår förköpsguide under www.etac.com.



För att undvika skador vid hantering och användning, skall denna manual alltid medfölja produkten.

Produktbeskrivning

Cross 5 och Cross 5XL (nedan även kallad "produkten") är manuella rullstolar med kryssfäld ram. De är anpassningsbara och konfigurerbara genom justerbara inställningar, tillval och tillbehör.

Avsedd användning

Cross 5 och Cross 5XL är hjälpmedel avsedda för att lindra eller kompensera för en fysisk funktionsnedsättning på grund av en skada eller funktionshinder. Produkten är avsedd för förflyttning. Produkten är avsedd för hand- och/eller fotframdrivning och/eller för att köras av en assistent.

Avsedd användargrupp

Användargruppen för produkten är baserat på individens funktionsförmåga och inte på en specifik diagnos, hälsotillstånd eller ålder. Produkten är avsedd för personer med en längd på 146 cm eller mer, eller en vikt på 40 kg eller mer. Sekundära användare av produkten är personer som assisterar brukaren och kliniker/tekniker som ställer in produkten.

Avsedd användarmiljö

Produkten är avsedd för inom- och utomhusbruk på plan mark och tillgänglig terräng. Den ska inte utsättas för saltvatten. Produkten har fästpunkter för transport i motorfordon.

Avsedd tillämpning

Produkten är avsedd för kort- och långvarigt bruk. Produkten är avsedd att användas med en sittdyna. Produkten är avsedd för rekonditionering och återanvändning. Följ anvisningarna i "Rekonditioneringsanvisning, Etac manuella rullstolar" på www.etac.com.

Förväntad livslängd

Produktens förväntade livslängd är 10 år. Förebyggande underhåll rekommenderas. Uteblivet underhåll kan förkorta produktens livslängd. För fullständig information om produktens livslängd, se www.etac.com.

Indikationer

Indikationer för användning är funktionsnedsättning, inklusive, men inte begränsat till, nedsatt förmåga att gå.

Kontraindikationer

Den finns inga kända kontraindikationer.

Varningar

Varningar som beskriver ett riskmoment vid en specifik åtgärd eller inställning av produkten finns i respektive avsnitt.



Tipprisk. Inaktiverade tippskydd ökar risken för skada. Aktivera tippskydden för att undvika tipprisk.



Denna produkt kan justeras bortom säker användning. Justeringar bör endast utföras av en person som förstår hur produkten fungerar.

Deklaration om överensstämmelse

Produkten uppfyller kraven MDR (EU) 2017/745.

Produkten är testad och uppfyller kraven enligt EN 12183, (i vilken ingår brandprovning enl ISO 8191-2) och ISO 7176-19.

Förköpsinformation

Finns under www.etac.com.

Allvarlig incident

Om en allvarlig incident inträffar i samband med användning av produkten ska den utan dröjsmål rapporteras till den lokala återförsäljaren och den behöriga nationella myndigheten. Den lokala återförsäljaren kommer att vidarebefordra informationen till tillverkaren.

Specialanpassning

Vid åtgärder utanför manualens instruktioner och inställningar gäller inte CE-märkning enligt MDR 2017/745 samt garantin upphör att gälla.

Kombinationer

Riskhanterade kombinationer mellan Etacs produkter och produkter från andra leverantörer presenteras i kombinationslista på www.etac.com.

Övrigt

Etac förbättrar fortlöpande sina produkter. Vi förbehåller oss därför rätten att ändra produkterna utan föregående meddelande. De mått som anges på ritningar eller annat material är endast vägledande. Vi reserverar oss för feltryck och ofullständigheter.

Verktyg som behövs (finns som tillbehör)



Insexnyckel
3, 4, 5, 6 mm



Ringnyckel
8, 24 mm



Hylsnyckel
19 mm



Skruvmejsel
Ph 2

I denna manual finner Du i mittuppslaget en del som innehåller användarinstruktioner för brukaren.

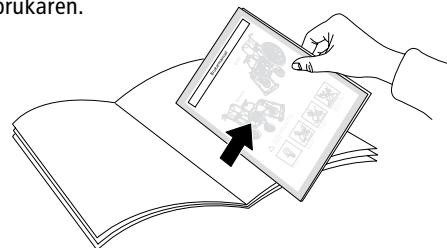

Förklaring till Punktlista

- Möjligt val
- ⊕ Ingår som standard

Cross 5 XL

Cross 5

2. Beskrivning

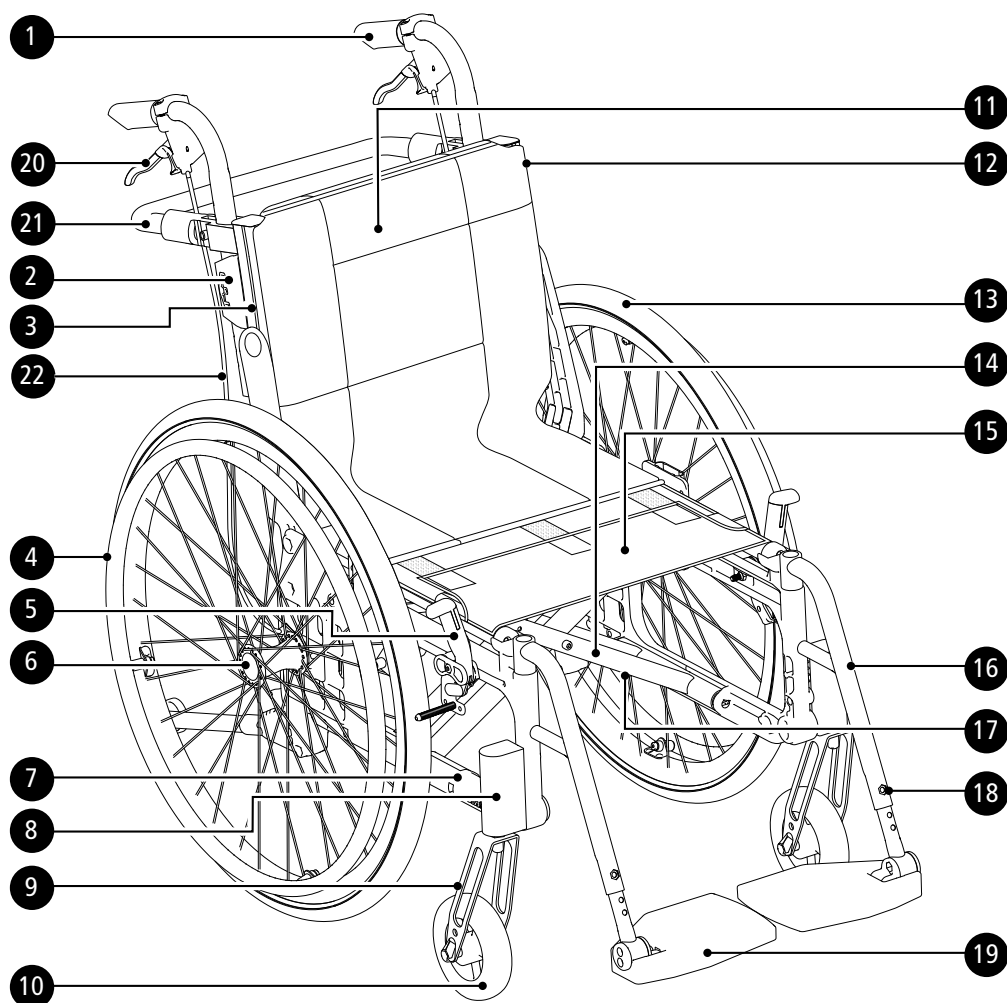

1. Körhandtag
2. Ratt körhandtagsslås
3. Ryggskena
4. Drivring
5. Brukarbroms
6. Snabbkopplingsnav
7. Gavel
8. Framgaffelfäste
9. Framgaffel
10. Länkhjul
11. Överdrag rygg
12. Klädsel rygg
13. Drivhjul
14. Kryss



15. Klädsel sits
16. Benstöd
17. Serienummer*
18. Ratt fotplattelås
19. Fotplatta
20. Vårdarbromshandtag
21. Tvärstag
22. Bromsvajer

*Produktens tillverkningsdatum kan utläsas i den streckkod som finns på produkten. Under streckkoden står siffran 11 inom parentes. Sifferkombinationen efter denna parentes är tillverkningsdatumet.





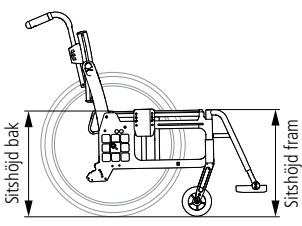
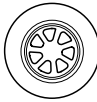
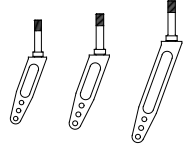

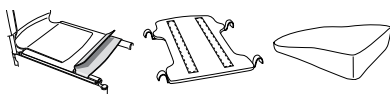
3. Stolens möjligheter

I avsnittet "Stolens möjligheter" kan du se alla de anpassningar som kan göras på rullstolen. Ytterligare så kallade "Udda kombinationer" finns, t.ex. vad gäller drivhjul, länkhjul och ryggmodell. Kontakta kundservice.

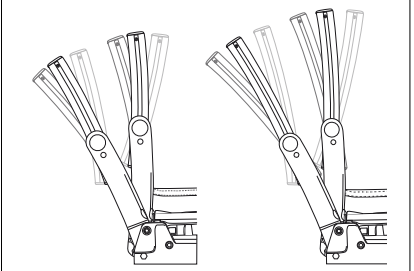
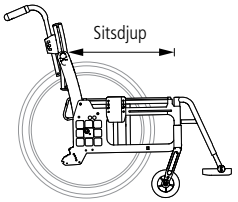
För mer information om stolens möjligheter, se www.etac.com

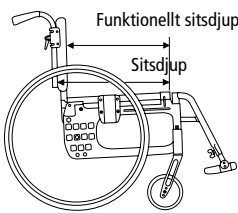
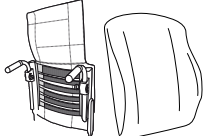
		Cross 5	Cross 5 XL		
Sitshöjd		Främre	34-56,5 cm	●	●
		Bakre	34-53 cm	●	●
Sitsvinkel		Max framåtvinkling: 2 cm lägre fram än bak (3°) Max bakåtvinkling: 6 cm högre fram än bak (9°)		●	●
Länkhjul		4" massivt (max brukarvikt 100 kg) 45 el. 57 mm navbredd		●	●
		5" massivt (med Cross 5 XL max brukarvikt 135 kg) 45 eller 57 mm navbredd		●	●
		6" halvmassivt 45 eller 57 mm navbredd		●	●
		6,5" massivt 57 mm navbredd		●	●
		7" massivt mjukt 57 mm navbredd		●	●
		8" halvmassivt eller luftpumpat 57 mm navbredd eller 200x38 45 (massivt)		●	●
Framgaffel		Extra kort (två höjdlägen för länkhjul) stål, för 57 mm navbredd		●	●
		Kort (tre höjdlägen för länkhjul). 3 eller 4 mm tjocklek stål, för 57 mm navbredd		●	●
		Medium (tre höjdlägen för länkhjul). 3 eller 4 mm tjocklek stål, för 57 mm navbredd		●	●
		Lång stål, för 57 mm navbredd		●	●
		XS, aluminium, för 45 mm navbredd		●	●
		S, stål, för 45 mm navbredd		●	●
		M, stål, för 45 mm navbredd		●	●
Drivhjul		20" (C5 eller C6)		●	●
		22" (C5 eller C6)		●	●
		24" (C5 eller C6)		●	●
		24" Carbon (ej med vårdarbroms)		●	
		25" Maxx			
		26" C5		●	●
Drivringar		Aluminium		●	●
		Rostfri		●	●
		Plast		●	●
		Cellgummi (ej med vårdarbroms) (ej för C6 eller Maxx)		●	●
		Titan (ej med vårdarbroms) (ej för C6 eller Maxx)		●	
Cambervinkel		2°		●	●
		0°		●	●
Sits		Sitsklädsel		●	●
		Hård sits		●	●
		ECS (ett fast sits/ryggstödssystem med anatomiskt formade dynor, avtagbart)		●	●

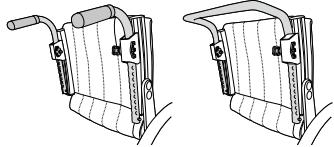
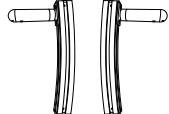
3. Stolens möjligheter

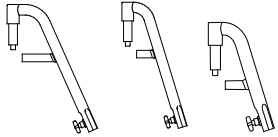
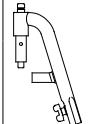
		Rygg 3A	Rygg 3A hög	Cross 5	Cross 5 XL	
Ryggstöd Crossrygg 3A (en excenterbricka) / Crossrygg 3A hög (en excenterbricka)				●	●	
		Höjd	32-45 cm	38-51 cm		
		Höftvinkel	-5° - +20°	-5° - +20°		
		Lumbalvinkel	-16° - +16° (-8 - 18°)*			
Sitsdjup		Kort ram 36-42 cm (triangulär 36-49 cm)			●	●
		Lång ram 42-48 cm (triangulär 42-55 cm)			●	●
Ryggstöd Crossrygg 2		Höjd 30-45 cm Vinkel -5° - +15°	Standard Breddad	●		
Sitsdjup Crossrygg 2		Kort ram 36-42 cm. Lång ram 42-48 cm. Funk: Kort ram 42-48 cm. Lång ram 48-54 cm.			●	
Ryggklädsel		Reglerbar klädsel			●	●
Ryggöverdrag		Standard			●	●
		Comfort			●	●
		Tidy, avtorkningsbart			●	●
Körhandtag/ Körbygel		Höj- och sänkbara med 2 cm intervall. Avtagbara.	Körhandtag	●	●	
			Körbygel	●	●	
Fasta körhandtag		Hö/vä passar till Crossrygg 3A			●	●
Fastrygg med fasta körhand- tag, 2B		Höjd låg rygg 35-40 Höjd hög rygg 42,5-47.5 Vinkel -5 till +15			●	
Benstöd, avtagbara svängbara		Normal knävinkel			●	●
		Snäv (passar endast med 5" länkhjul)			●	●
		Snäv kort			●	
Benstöd Låsbara		Normal knävinkel			●	●
		Snäv			●	
		Snäv kort			●	

3. Stolens möjligheter

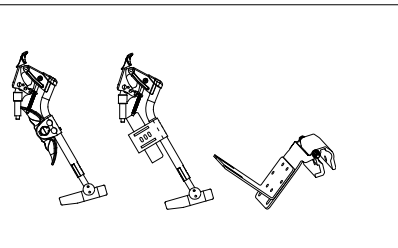
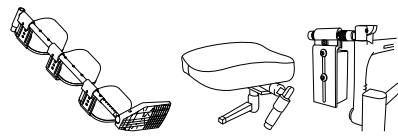
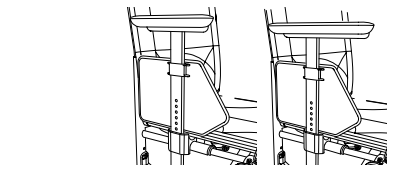
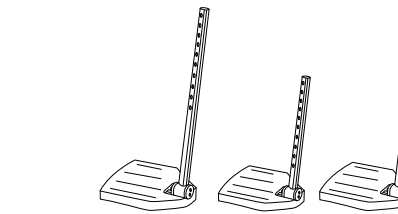
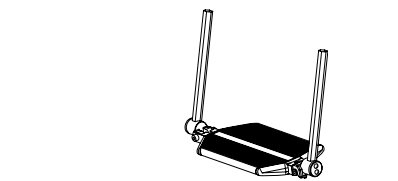
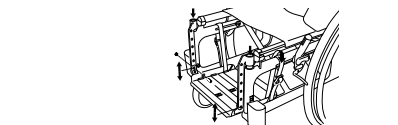
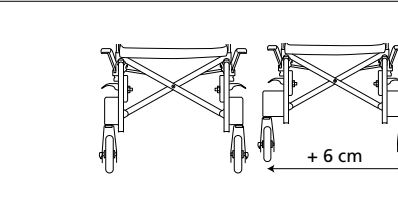
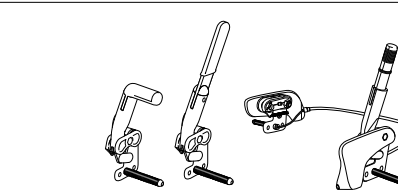
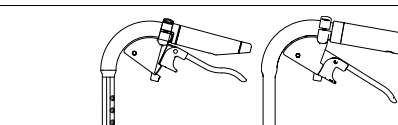
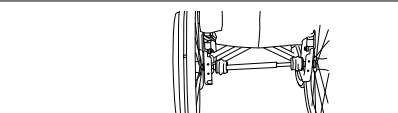
		Cross 5	Cross 5 XL	
Benstöd Vinkelreglerbara		Vinkelreglerbart med uppfällbar vadplatta från 40 cm sitsbredd	●	●
		Vinkelreglerbart med dynkonsol och polstrad uppfällbar vadplatta.	●	●
		Vinkelreglerbart med uppfällbar dynkonsol och polstrad vadplatta.	●	●
Benstöd övriga		Gipsbenstöd	●	●
		Amputationsbenstöd	●	●
		Amputationsvikt	●	●
Armstöd		Kort 25 cm	●	●
		Lång 35 cm	●	●
Fotstöd		Std Max längd: 51 cm. Min längd: 33 cm.	●	●
		Förlängda infästningsrör +10 cm	●	●
		Avkortade infästningsrör -8 cm	●	
		Hel fotplatta	●	●
		Hel fotplatta komplett för 35-37.5 sitsbredd, vinkelreglerbar, justerbar i höjd och djup	●	
Framgaffelfäste		Lågt, breddat	●	●
		Standard H100 eller H142 (för gaffel med 45 mm navbredd)	●	●
		Breddat 6 cm H100	●	●
Brukarbroms		Vinklat handtag	●	●
		Förlängt handtag	●	●
		Enhandsbroms (standard eller vinklat handtag)	●	●
Vårdarbroms		Bromshandtag 75 mm öppningsgrepp	●	●
		Bromshandtag 100 mm öppningsgrepp	●	●
Enarmsdrift		För höger alt vänster sida. Teleskopaxel, lätt att ta av vid ihopfällning (ej med vårdarbroms)	●	●
Färg ram	01 = Svart 92 = Vit 93 = Mörkblå		●	●

3. Stolens möjligheter

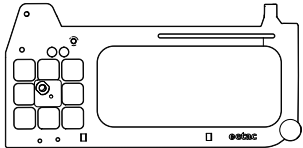
			Cross 5	Cross 5 XL
Gavel aktiv		Utan tippskyddsfäste Färger: svart 01, vit 92	●	

4. Tillbehör

Monteringsanvisning medföljer samtliga tillbehör när de levereras från Etac.
Du hittar dem och mer info om tillbehören på vår hemsida www.etac.com.









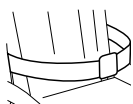

Justerbar= Ställs in med hjälp av verktyg. **Reglerbar**= Ställs in utan verktyg.

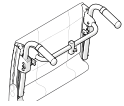
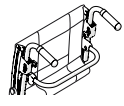
			Cross 5	Cross 5 XL
Armstöd	Höjdjusterbart 25 cm långt, massiv platta, svart		●	●
	Höjdjusterbar 38 cm långt, massiv platta, svart		●	●
	Uppfällbart kort 26 cm		●	●
	Uppfällbart kort 36 cm		●	●
Överdrag armstöd	Avtagbart, 25 alt 38 cm långt polstrat alt gel, mörkgrå plysch alt svart Hygiene. Passar armstöd med massiv platta.		●	●
Armstödsdyna hemi	Svängbart för montering på långa armstöd		●	●
Låssats Armstöd	Låst armstöd är inte avtagbart men fritt för höjdjustering		●	●
Armstöd uppfällbart	Höjdjusterbart alt. fast höjd (ej med teleskoperande tippskydd. Använd tippskydd för Cross 5 Active, art nr 25177)		●	●
Sidoskydd	Svart		●	●
Utfyllnadsdyna	Reducerar bredden mellan armstöden		●	●
Stänkskärm	Höger eller vänster		●	●
Lårstöd			●	●
Lårstöd	Med mjukdyna		●	●
Breddningssats	För att flytta ut drivhjul, broms och armstöd 5 mm per sida		●	●



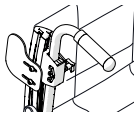
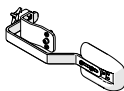
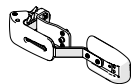

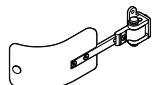

4. Tillbehör

			Cross 5	Cross 5 XL
Bord	Transparent, monteras på långa armstöd		●	●
Hemibord	Transparent, Bredd 35-50 cm Kan monteras på korta alternativt långa armstöd.		●	
Halkskydd hemibord			●	
Hemibord/Kommunikationsbord halvt	Höger/vänster		●	●
Sitsförlängare	Monteras i bakkant med triangulär rygg		●	●
Sittdyna	Mörkgrå plysch och svart velour, 56 cm lång, kapas efter inställt sitsdjup, tvättbar		●	●
Sittdyna Tidy	Vattenavstötande, avtorkningsbar		●	●
Komfortkil	Till dyna, planar ut främre delen av sitsen		●	●
Överdrag till vadplatta	På vinkelreglerbart benstöd, svart Hygien		●	●
Vadband	Avtagbart, svart nylon, reglerbart i längd		●	●
Polstring	För vadband		●	●
Vadmatta	Plysch. Monteras/justeras med kardborre		●	●
Hälband	Svart nylon, reglerbart i längd		●	●
Fotplatta, polstring	För fotstöd djup 13 cm		●	●
	För hel, vinkeljusterbar fotplatta		●	●
Förlängd fotplatta	Monteras på befintlig fotplatta, sitsbredd 40-55 cm		●	●
Höftbälte	Tvådelat med snäpplås, fästpunkter på rullstolsramen		●	●

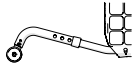
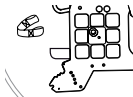
4. Tillbehör

			Cross 5	Cross 5 XL
Bälte	Med snäpplås		●	●
Huvudstöd, traditionellt	Reglerbart i höjd, djup och vinkel. Finns i flera modeller		●	●
	Med sidostöd. Reglerbart i höjd, djup och vinkel.		●	●
Fäste huvudstöd	För Crossrygg 3A, mod 4		●	●
Fäste huvudstöd	För montering på körbygel		●	●
Fäste för bröstsele			●	●
Tvärstag (för ryggstöd)	För Crossrygg 3A. Med snäpplås		●	✳
Tvärstag (för ryggstöd)	För Crossrygg 2. Med snäpplås		●	●
Ryggkil	Tre olika storlekar, fästes med kardborre. Skapar stöd och form i ryggstöd. Kilarna kan även kombineras med andra tillbehör och anpassas till önskad storlek, samt kan flera kilar byggas ihop.		●	●
Ryggkil	Mörkgrå plysch, 15 och 30 cm		●	●
Sidodyna	Ger ett lätt stöd sidledes. Används i de fall bålstöd är för stabiliserande. (Kombineras med armstöd samt vid behov sidostopp)		●	●
Sidostopp	Rakt eller vinklat. Kombineras med kil eller sidostödsdyna. Skapar ett mer distinkt stopp och håller kil eller sidostödsdyna på plats		●	●
Bålstöd	Justerbart i höjd, djup och bredd samt avtagbart		●	●
Bålstöd	Sidosvängbart och avtagbart. Justerbart i höjd, djup och bredd		●	●
Bålstöd	Crossrygg 3A, PUR eller Hygiene		●	●
Bålstöd	Crossrygg 3A, sidosvängbart, mellan- eller stor dyna		●	●
Tippskydd	Teleskoperande uppfällbart, justerbart i höjd, reglerbart i längd och vinkel (ej med uppfällbart armstöd).		●	●

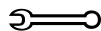
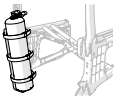
4. Tillbehör

			Cross 5	Cross 5 XL
Tippskydd	För Etac Cross 5 Active sitshöjd 37-55 cm		●	
Tippskydd aluminium	För Etac Cross 5 Active sitshöjd 34-37 cm		●	●
Käpphållare	Tvådelad varav resårdelen fästes runt käppröret		●	●
Dropptestativ	Fäste och stativ		●	●
Ekerskydd	Med grått eller gult färgtryck		●	●
Tetra quickrelease adapter	För personer med nedsatt handfunktion		●	●
Verktygssats			●	●
Syrgashållare	Max belastning 5 kg		●	●
Kombinationer	Drivaggregat		●	●
	Huvudstöd		●	●
	Sittdynor		●	●
	Bälten och selar		●	●

5. Inställningar

Främre sitshöjd

Främre sitshöjd kan justeras med hjälp av:

- Framgaffelfästet, justerbart i höjd och vinkel.
- Byte av höjdläge i framgaffeln.
- Byte av framgaffel
- Byte av länkhjul

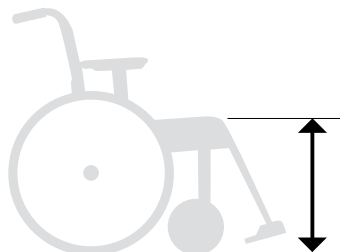

Tipprisk. Inaktiverade tippskydd ökar risken för skada. Aktivera tippskydden för att undvika tipprisk.

Sitshöjdsjustering med hjälp av framgaffelfäste

Lossa skruvarna (A och B). Ställ in önskad sitshöjd genom att mäta från golvet till sitsrörets överkant (tryck ner röret i i koppen vid mätning) och dra åt skruvarna på ena framgaffelfästet. Använd streckmarkeringarna som referens för höjdställning av motsatt sida. Dra åt andra fästet. Kontrollera och justera så att fästena är i lod (se avsnitt "Vinkelinställning av framgaffel-

fäste"). Finjustera höjden på framgaffelfästena så att båda hjulen ligger an mot golvet."



Tipprisk. Inaktiverade tippskydd ökar risken för skada. Aktivera tippskydden för att undvika tipprisk.

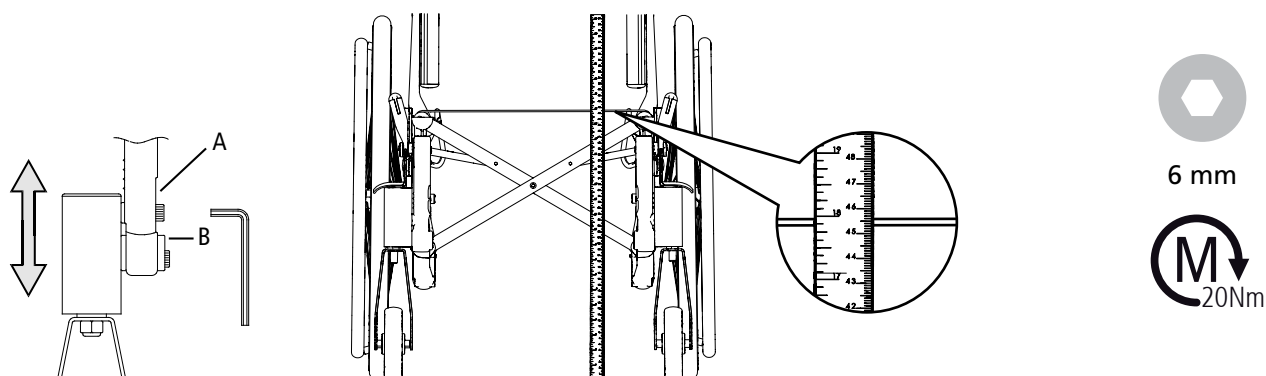

Sitshöjdsjustering med hjälp av länkhjulets läge i gaffeln

Se även avsnitt "Främre sitshöjdstabell".



Tipprisk. Inaktiverade tippskydd ökar risken för skada. Aktivera tippskydden för att undvika tipprisk.

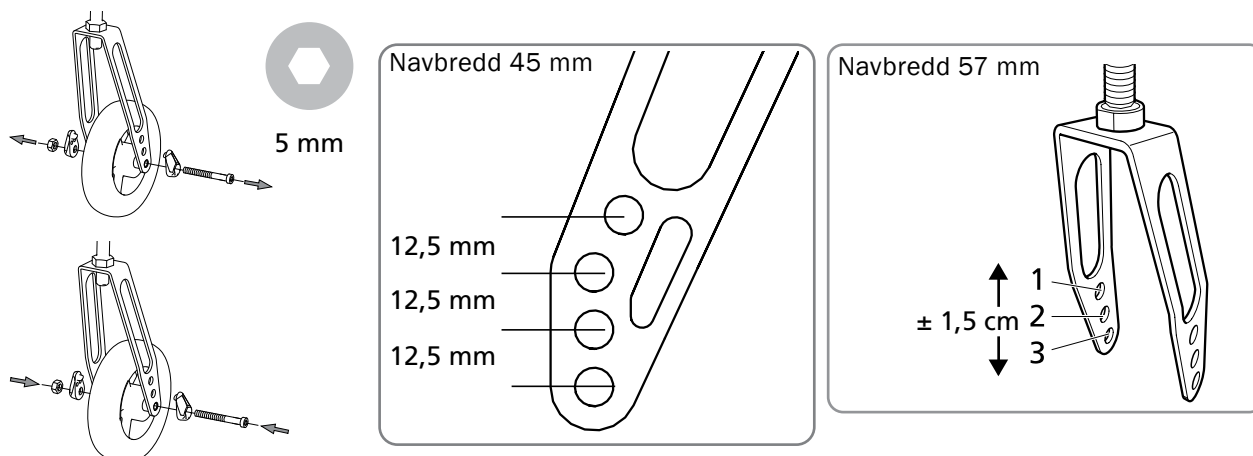

5. Inställningar

Sitshöjdsjustering genom byte av framgaffel/länkhjul

Se avsnitten "Sitshöjdsjustering med hjälp av länkhjulets läge i gaffeln" och "Främre sitshöjdstabell".



Tipprisk. Inaktiverade tippskydd ökar risken för skada. Aktivera tippskydden för att undvika tipprisk.



5 mm



19 mm

Främre sitshöjdstabell 57 mm länkhjulsnav

Främre sitshöjdstabell 57 mm länkhjulsnav													
Länkhjulsposition (cm)													
	Länkhjul	Gaffel extra kort (stål)			Gaffel Kort (stål)			Gaffel Medium (stål)			Gaffel Lång (stål)		
		1	2	3	1	2	3	1	2	3	1	2	3
Lågt framgaffelfäste	4"*		340-380	355-395									
	5"***	335-365	350-385	365-400	360-400	375-415	390-430						
Standard/ Breddat framgaffelfäste	5"***				375-415	390-430	405-445	430-460	450-480	460-490			
	6"					400-440	415-455	450-470	460-490	470-500			
	6½"					410-450	425-465	460-480	470-490	480-510	505-525	515-535	525-555
	7"								475-495	485-515			530-560
	8"***								480-510	490-520		525-545	535-565

*Max brukarvikt 100 kg.

För korrekt inställning av framgaffelfästet: Max bakåtvinkling 6 cm högre fram än bak (9°), max framåtvinkling 2 cm lägre fram än bak (3°).

Fler kombinationer än ovanstående kan vara möjliga.

** Fungerar i balansering 4-6 med 3° bakåtvinkel och Std benstöd. Se till att gaffel/länkhjul kan rotera fritt utan att slå i rullstol eller brukare. För länkhjul 8x2", använd gaffel Transit (ger sitshöjd 47-51 cm).

*** Med Cross 5 XL max brukarvikt 135 kg.

5. Inställningar

Sitshöjdsjustering genom byte av framgaffel/länkhjul

Se avsnitten "Sitshöjdsjustering med hjälp av länkhjulets läge i gaffeln" och "Framre sitshöjdstabell".



Tipprisk. Inaktiverade tippskydd ökar risken för skada. Aktivera tippskydden för att undvika tipprisk.



5 mm



19 mm

Cross 5

Cross 5 XL

Främre sitshöjdstabell 45 mm länkhjulsnav

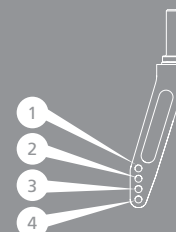
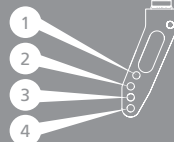
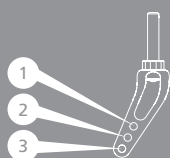

Länkhjulsposition (cm)

Gaffel XS (alu)

Gaffel S (stål)

Gaffel M (stål)

	Länkhjul	Gaffel XS (alu)				Gaffel S (stål)				Gaffel M (stål)			
		1	2	3	4	1	2	3	4	1	2	3	4
Lågt breddat	4"*	340-360	343-383	355-395									
	5"***				345-385								
H100	5"***				360-400	373-413	385-425	398-438	410-450	423-463	435-475	448-488	
	6"					385-425	398-438	410-450	423-463	435-475	448-488	460-500	
	8" **							435-475	448-488	460-500	473-513	485-525	
H142	8"								488-528	500-540	513-553	525-565	

* Max brukarvikt 100 kg.

För korrekt inställning av framgaffelfästet: Max bakåtvinkling 6 cm högre fram än bak (9°), max framåtvinkling 2 cm lägre fram än bak (3°). Fler kombinationer än ovanstående kan vara möjliga.

** Fungerar i balansering 4-6 med 3° bakåtvinkel och Std benstöd. Se till att gaffel/länkhjul kan rotera fritt utan att slå i rullstol eller brukare.

*** Med Cross 5 XL max brukarvikt 135 kg.

5. Inställningar

Cross 5

Cross 5 XL

Demontera/montera framgaffel

- Demontera täckproppen (A) och lossa låsmuttern (B). Dra ut framgaffeln och flytta över den fasade brickan (C) och kullagret till den nya gaffeln.
- Montera brickor och kullager i framgaffelfästet enligt illustration. Bricka (C) placeras med fasad sida mot gaffeln. Fjäderbricka (D) överst under låsmuttern.
- Drag åt låsmuttern till stopp och lossa sedan 1/2-1 varv. Då får fjäderbrickan rätt inspanning vilket minskar risken att länkhjulet börjar "vobbla".
- Montera täckproppen.

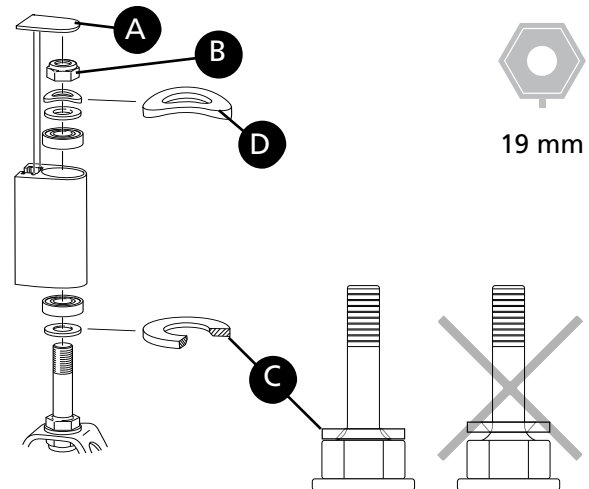

Vinkelinställning av framgaffelfäste

Rätt vinkelinställning är viktig för rullstolens köregenskaper.

Lossa fästskruven (A) ca 2 varv så att tagningen (C) går fri inuti hylsan.

För in insexnyckeln i hålet (B) och vrid tills fästet är lodrätt. Starta alltid från ett läge så att hjulet förflyttas framåt i vridningen (D).

Tryck in hylsan och håll i rätt läge medan fästskruven dras åt.



Tipprisk. Inaktiverade tippskydd ökar risken för skada. Aktivera tippskydden för att undvika tipprisk.



Ta sikte mot något lodrätt, t ex dörrpost, bordsben vid inställningen.

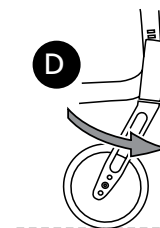
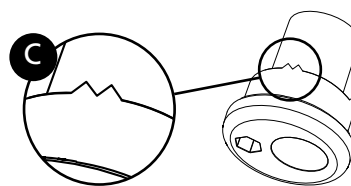
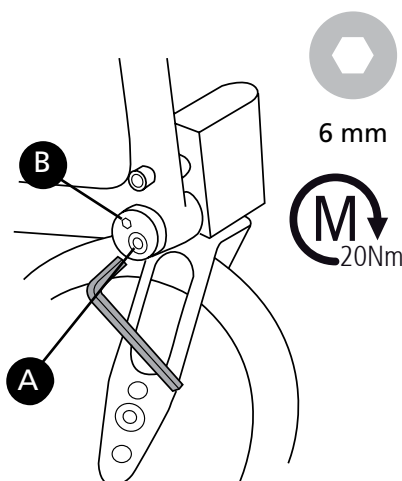

5. Inställningar

Cross 5

Cross 5 XL

Bakre sitshöjd

Bakre sitshöjd kan justeras med hjälp av:

- Drivhulets (camberbrickans) position i gaveln.
- Camberbrickans vridning i gaveln.
- Byte av drivhjul

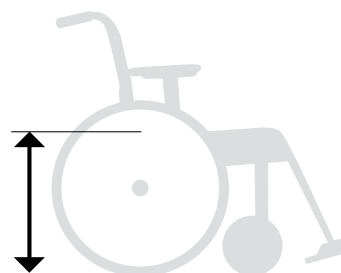

Tipprisk. Inaktiverade tippskydd ökar risken för skada. Aktivera tippskydden för att undvika tipprisk.

Sitshöjjustering med hjälp av drivhjulspostion/drivhjul

1. Ta av drivhulet
2. Lossa muttern.
3. Ta isär paketet med brickorna och montera i önskat läge (se tabell i avsnitt "Bakre sitshöjdstabell").



Tipprisk. Inaktiverade tippskydd ökar risken för skada. Aktivera tippskydden för att undvika tipprisk.

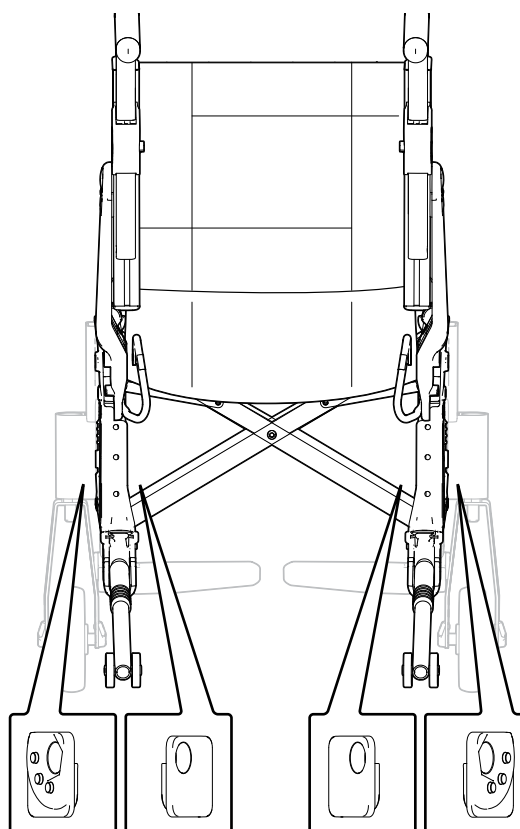
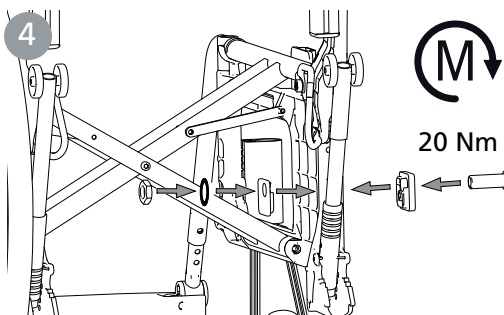
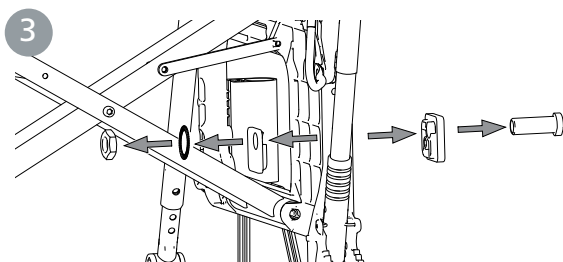
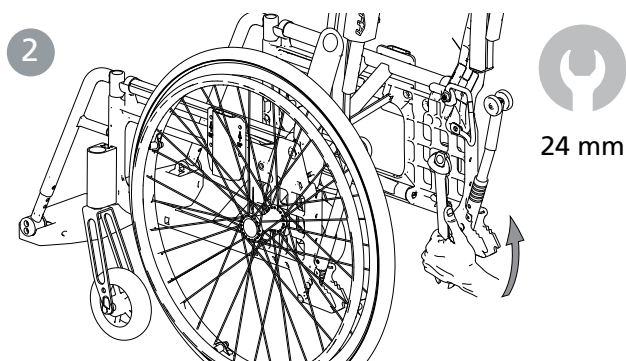
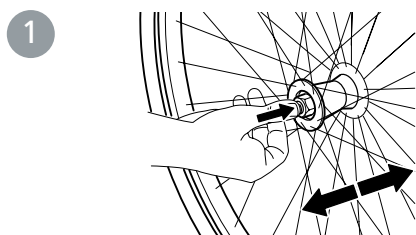

5. Inställningar

Cross 5
Cross 5 XL

 Vid montering av drivhjulen, kontrollera att snabbkopplingsknappen fjädrar ut ordentligt. Testa genom att dra i hjulet. Risk för personskada.

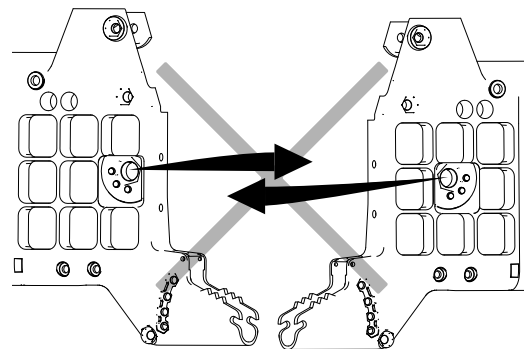
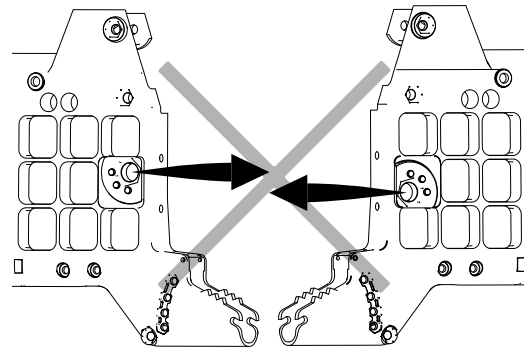
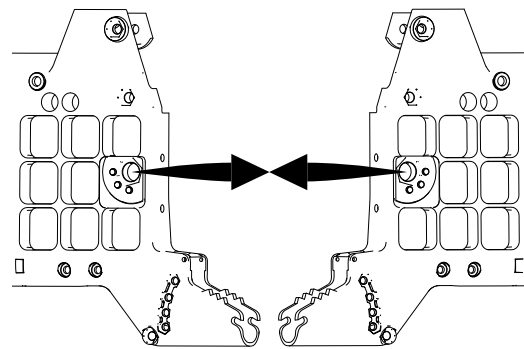
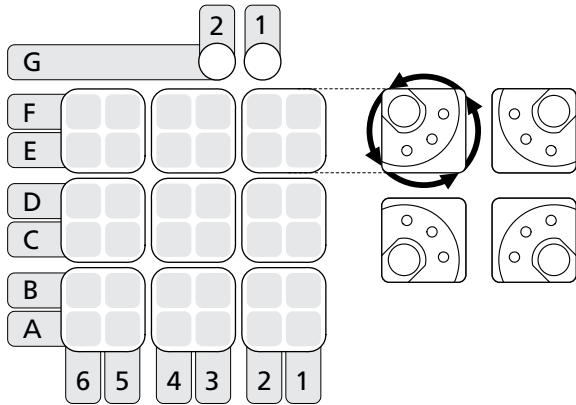

Montering i pos. G1 & G2

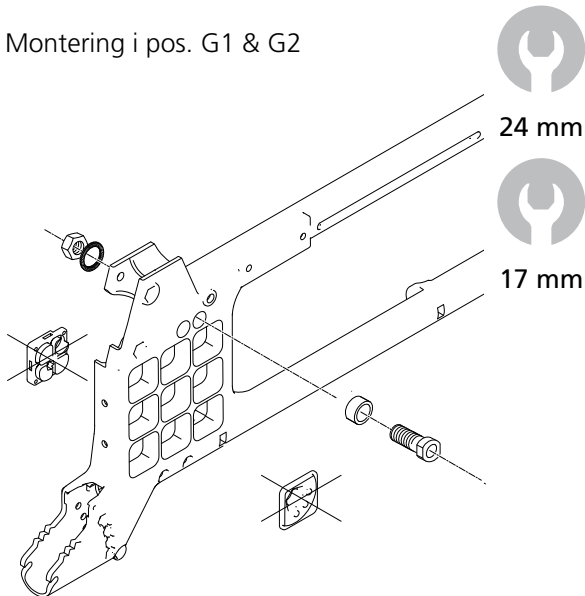

Montering 0° Camber

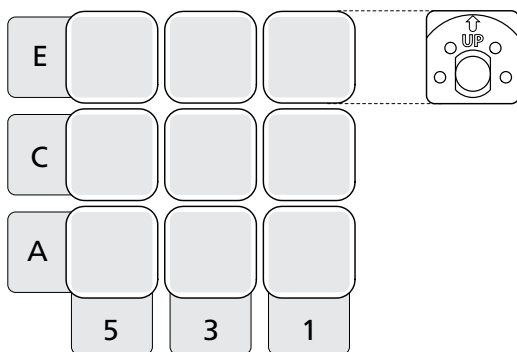

5. Inställningar

Cross 5

Cross 5 XL

Bakre sitshöjdstabell

Drivhjulposition höjd

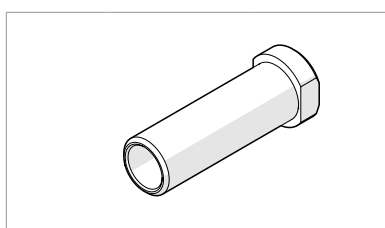
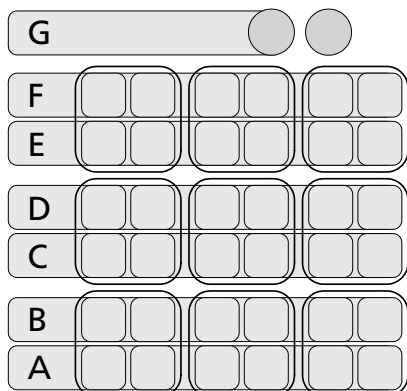

Bakre sitshöjdstabell nav C5

	Drivhjul	Sitshöjd cm	Avstånd cm sits-drivhjul
Position A	20"	46	4.5
	22"	48.5	7.0
	24"	51	9.5
	26"	53,5	12
Position B	20"	44	6.5
	22"	46.5	9.0
	24"	49	11.5
	26"	51,5	14
Position C	20"	42	8.5
	22"	44.5	11.0
	24"	47	13.5
	26"	49,5	16
Position D	20"	40	10.5
	22"	42.5	13
	24"	45	15.5
	26"	47,5	18
Position E	20"	38	12.5
	22"	40.5	15
	24"	43	17.5
	26"	45,5	20
Position F	20"	36	14.5
	22"	38.5	17
	24"	41	19.5
	26"	43,5	22
Position G	20"	34	16.5
	22"	36.5	19
	24"	39	21.5
	26"	41,5	24

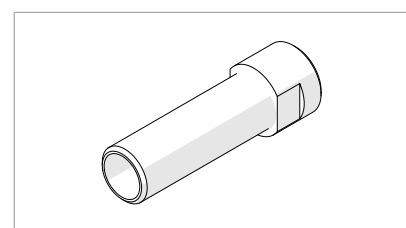

Bakre sitshöjdstabell nav C6

	Drivhjul	Sitshöjd cm	Avstånd cm sits-drivhjul
Position A	20"	46	4.5
	22"	48.5	7.0
	24"	51	9.5
	25"	52,5	11
	26"	54	12
Position B	20"	44	6.5
	22"	46.5	9.0
	24"	49	11.5
	25" Maxx	50,5	13
Position C	20"	42	8.5
	22"	44.5	11.0
	24"	47	13.5
	25" Maxx	48,5	15
Position D	20"	40	10.5
	22"	42.5	13
	24"	45	15.5
	25" Maxx	46,5	17
Position E	20"	38	12.5
	22"	40.5	15
	24"	43	17.5
	25" Maxx	44,5	19
Position F	20"	36	14.5
	22"	38.5	17
	24"	41	19.5
	25" Maxx	42,5	21
Position G	20"	34	16.5
	22"	36.5	19
	24"	39	21.5
	25" Maxx	40,5	23

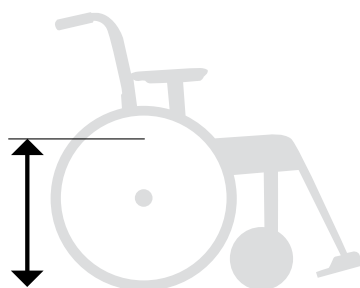

Sitshöjd

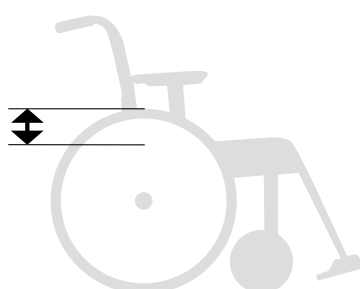

Avstånd sits-drivhjul

5. Inställningar

Vårdarbroms

- Cross 5
- Cross 5 XL

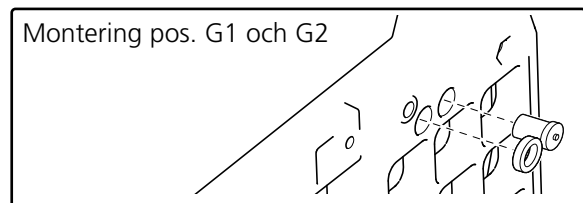
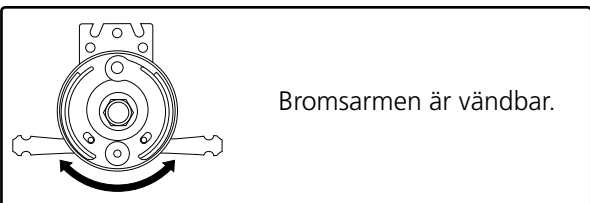
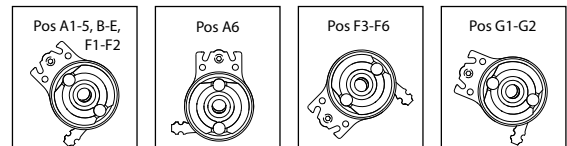
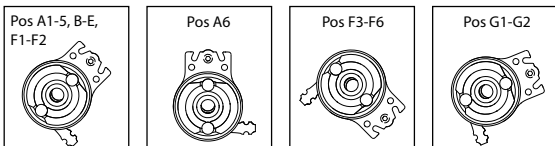
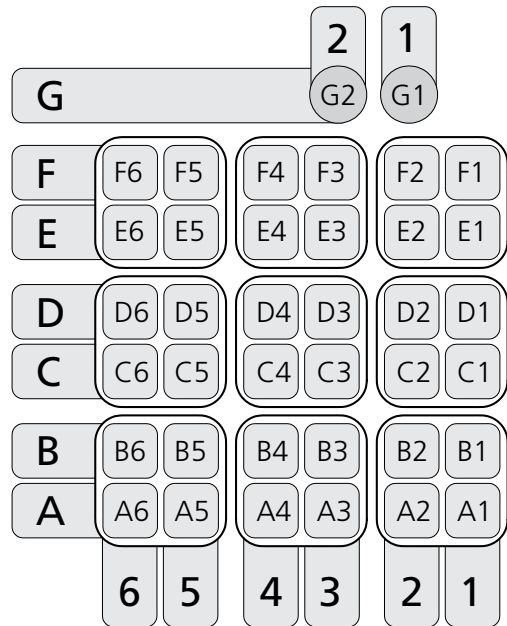
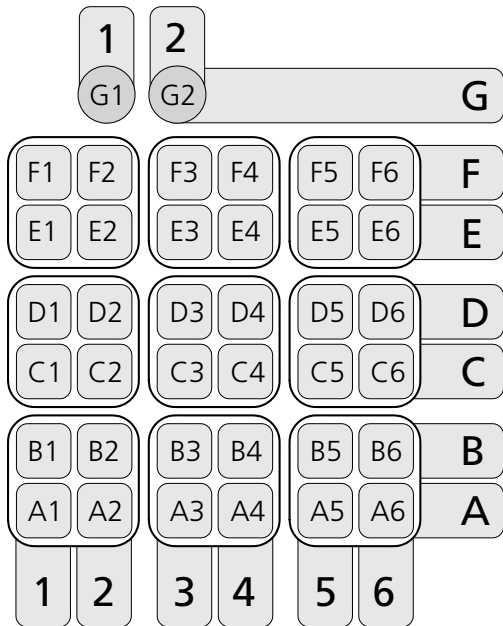
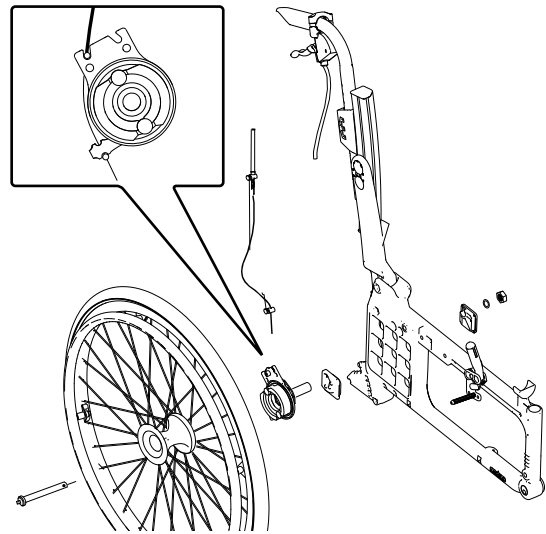
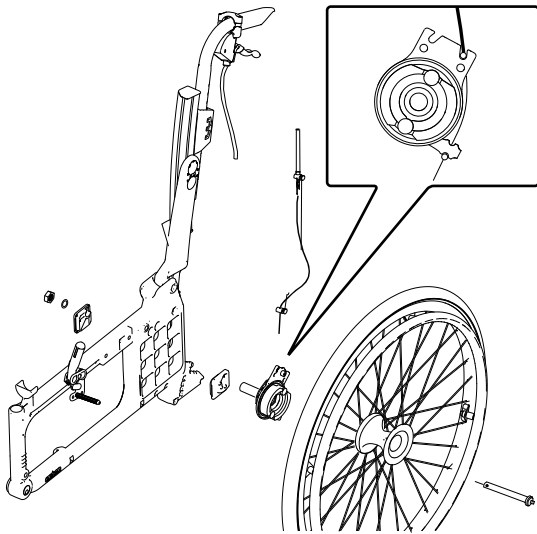

Vid justering av broms lossa muttern (A) och justera bromsen genom att skruva (B) upp/ner. När bromsen tar lagom hårt drag åt muttern (A). Denna justering ska göras när bromsen inte fungerar tillfredställande.

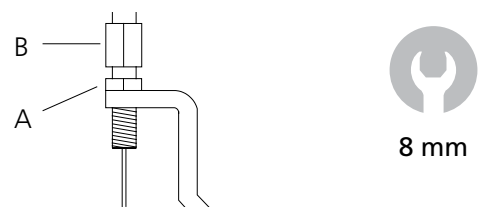

Brukarmanual

75137.26 24-10-08



Denna del av manualen (Brukarmanual) ska ryckas loss och vid alla tillfällen medfölja rullstolen då den innehåller viktig brukarinformation.

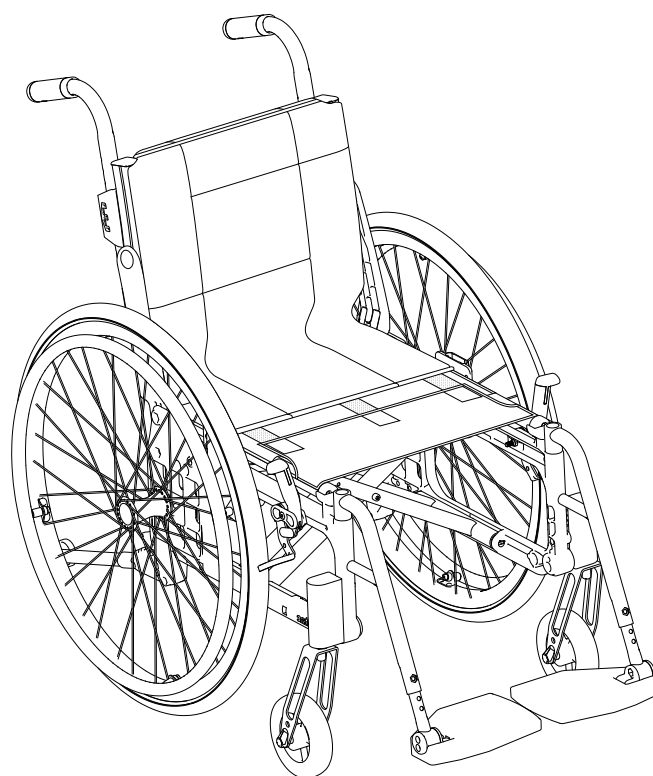
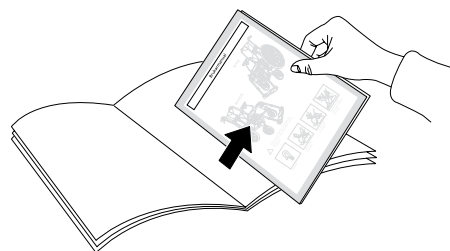

Etac Cross 5
Etac Cross 5 XL

Brukarmanual

Symboler och varningar

Symboler

Dessa symboler förekommer i manualen.



Varning! Fara vid felaktig användning!



Tänkvärda råd och tips



Material för återvinning



Skanna QR-koden bredvid symbolen för att se video



Visar alternativ **1** av två möjliga



Visar alternativ **2** av två möjliga



Visar alternativ **1** av tre möjliga



Visar alternativ **2** av tre möjliga



Visar alternativ **3** av tre möjliga

Symboler

Dessa symboler förekommer på etiketter på produkten.



Tipprisk. Inaktiverade tippskydd ökar risken för skada. Aktivera tippskydden för att undvika tipprisk.



Löstagbar del, lyft ej!



Förankring. Fästpunkter för fastspänningssystemet vid transport i motorfordon.



Produkten uppfyller kraven enligt ISO 7176-19.

Produktetikett

Artikelinformation.

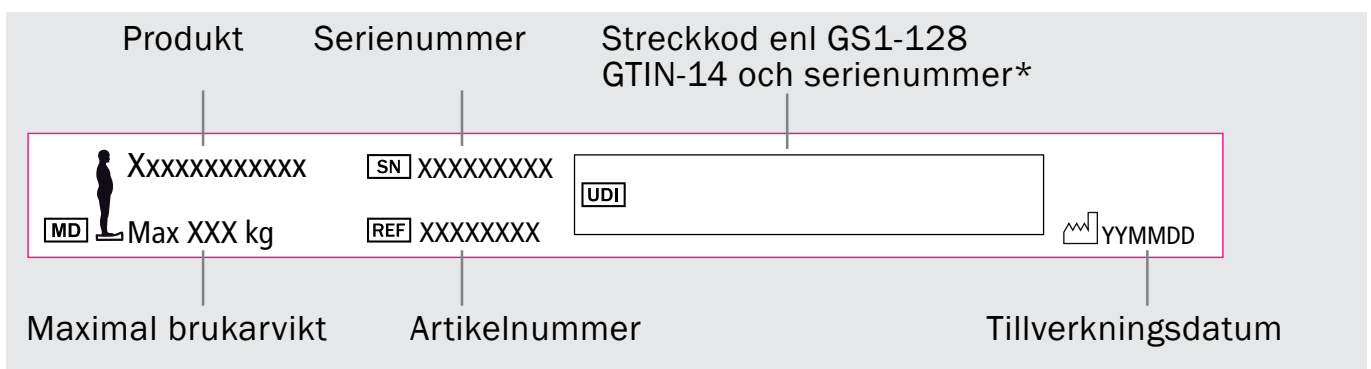

*Produktens tillverkningsdatum kan utläsas i den strekkod som finns på produkten. Under strekkoden står siffran 11 inom parentes. Sifferkombinationen efter denna parentes är tillverkningsdatumet.

Brukarmanual

Transport i fordon

Etacs rullstolar är krocktestade och godkända enligt ISO 7176-19 (se avsnitt "Tester och garantier" i manualen).

Etac rekommenderar i nämnd ordning:

1) Brukaren flyttar över till ett fordonsäte och använder fordonets trepunktsbälte vid transport. Rullstolen placeras då i bagaget eller i baksätet på ett säkert sätt så att den inte kan välta eller rulla.



- Rullstolen bör i första hand placeras i bagageutrymmet.
- Om rullstolen placeras i baksätet, se till att den inte kan välta eller rulla. Fäst den, om möjligt med bilens säkerhetsbälte.

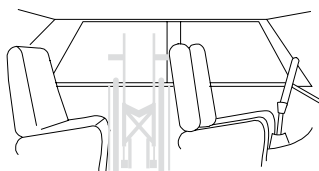

2) Rullstolen förankras framåtvänd i fordonet enligt denna manual, brukaren använder separat trepunktsbälte som är förankrat i fordonet.



Det är på detta sätt rullstolen är testad och godkänd enligt ISO 7176-19.

- Spännanordning UNWIN_WWR/ATF/K/R enligt ISO 10542
- Trepunktsbälte 907523, Klippan Safety AB.
- Parkeringsbromsarna aktiverade
- Tippskydd aktiverade
- Huvudstödskonsol 3A och huvudstöd. (Cross 5/5XL)
- Tvärstag (Cross 5XL)
- Drivhjul med drivringar.

- Transportfäste bak skall användas
- Förankringsanordningen får ej dras genom hjulen eller runt ryggrören.
- Tillval/tillbehör som kan demonteras utan verktyg (ej armstöd, benstöd och positionerande tillbehör) skall plockas av och spännas fast.
- Om huvudstöd monteras på annat sätt än med fäste 3A måste tvärstag användas.
- På Cross 5XL måste tvärstag användas oavsett på vilket sätt huvudstödet är monterat.

Förankring

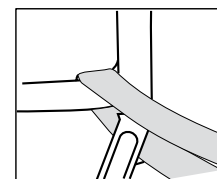
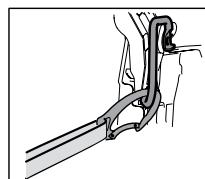
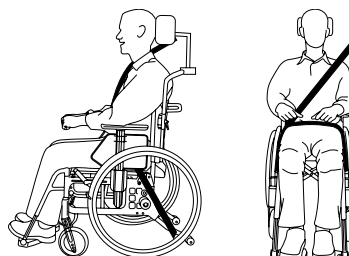
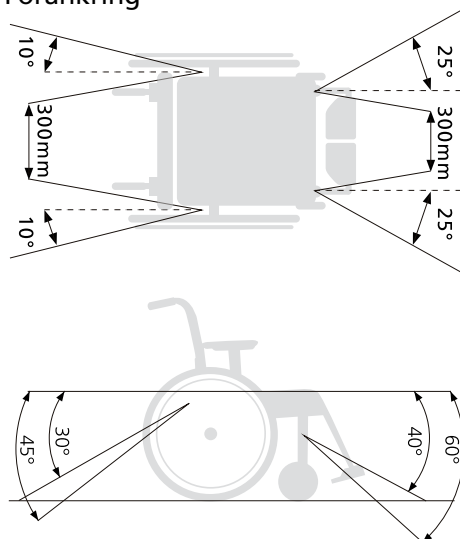

3) Enligt direktivet 2001/85/EG, bilaga VII, punkt 3.8.3. kan det i fordon finnas särskilt markerade rullstolsplatser, som tillåter transport med rullstolen vänd mot färdriktningen. Används detta färsätt skall brukaren/vårdaren vara aktiv/aktiva i åkandet, ha beredskap för hastiga rörelser samt förmåga att bibehålla en genom hela transporten säker sittställning. Brukarens rörelsehinder får inte vara så stort att denne inte klarar av att hålla i sig och rullstolen i det i fordonet monterade handtaget vid hastighetsförändringar eller riktningssändringar.



- Parkeringsbromsen skall vara aktiverad
- Tippskydd skall vara aktiverade
- Huvudstöd
- Tillval/tillbehör som kan demonteras utan verktyg skall plockas av och spännas fast.
- Höftbälte bör användas

Brukarmanual

Handhavande

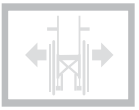

Utfällning

- Tryck ena sitsröret nedåt, med hela handen ovanpå sitsen.
- Fäll ned fotplattorna.



Håll inte i sitsröret vid utfällning. Risk för personskada.

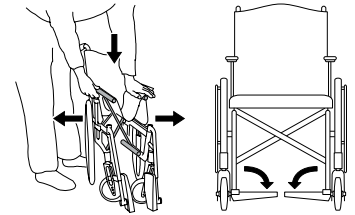

Ihopfällning

- Eventuell körbygel och/eller tvärstag monteras av/snäpps loss.
- Fäll upp fotplattorna.
- Lyft sitsen uppåt.

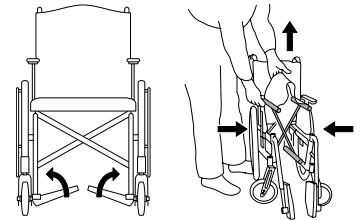

Drivhjul med snabbkoppling



Vid montering av drivhjulen, kontrollera att snabbkopplingsknappen fjädrar ut ordentligt. Testa genom att dra i hjulet. Risk för personskada.

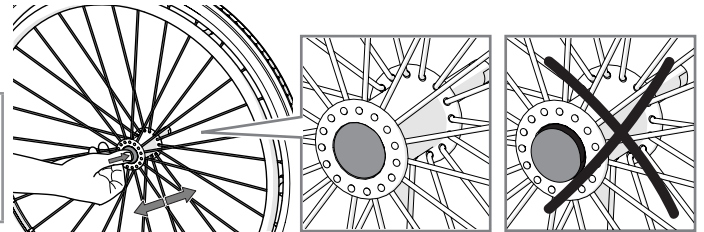

Tippskydd

- Tippskydden är uppfällbara.

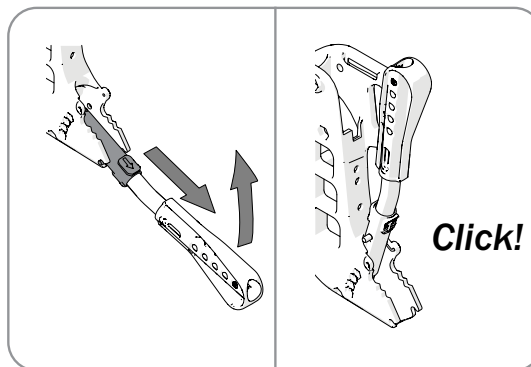

- När du fäller ner tippskyddet, se till att låstappen snäpper i ordentligt.

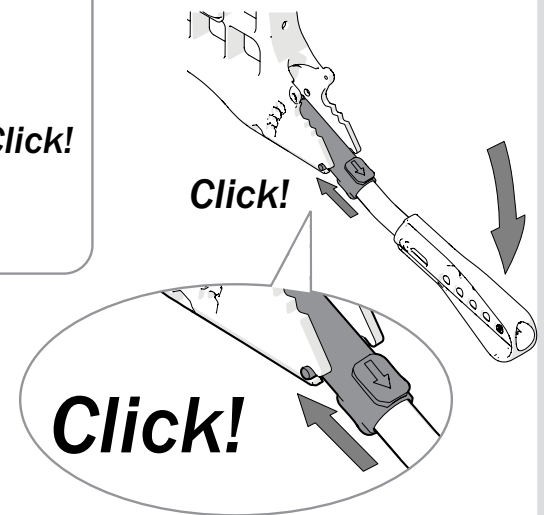

- Efter alla justeringar på stolen måste tippskyddens funktion kontrolleras. Om tippskydden måste justeras, kontakta din hjälpmedelscentral.

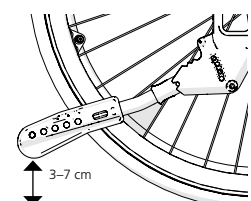

Brukarmanual

Benstöd

Benstöden kan lyftas av/svängas åt sidan vid behov. Låsbara benstöd genom att trycka ned den röda knappen (A).

Vid montering av låsbara benstöd, tryck ned den röda knappen (A), sätt benstödet på plats och släpp upp knappen. Benstödet är nu låst (B).

 Kontrollera att låsbara benstöd är låsta innan lyft. Risk för personskada

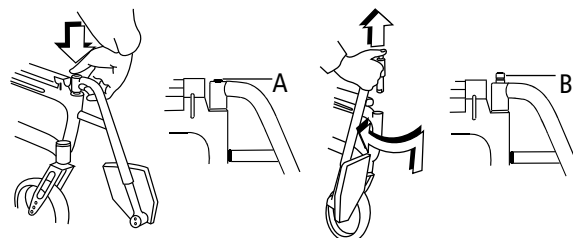

Körhandtag/körbygel, höj-och sänkbara

Lossa ratt/låshandtag. Ställ in önskat höjdläge. Se till att körhandtagen hamnar i ett "snäpp-läge", drag åt vreden/lås låshandtaget.

 Se till att vreden/låshandtagen är ordentligt åtdragna/låsta och att körhandtagets låsspärr har snäppt ut under körhandtagsfästet.

 Körbygel måste tas bort innan stolen kan fällas ihop.

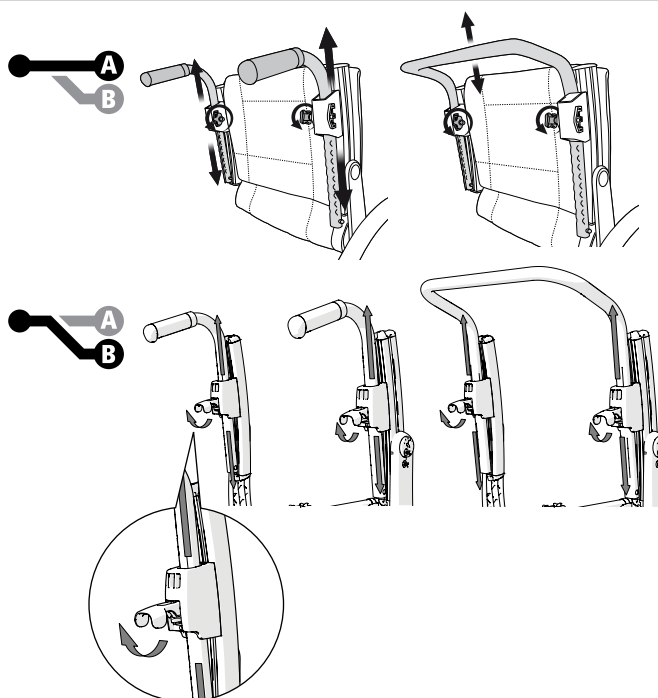

Crossrygg 2

Lossa vred (A), tryck in den röda kilen. Därefter som ovan.

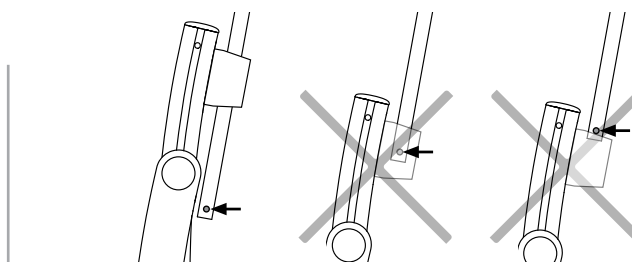
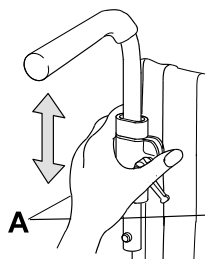

Cross Vårdarbroms (färdbroms)

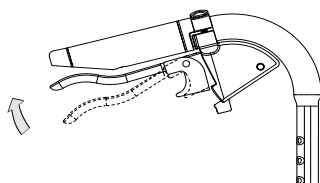

- Bromsa under färd genom att dra bromshandtaget uppåt.

Cross Vårdarbroms (parkeringsbroms)

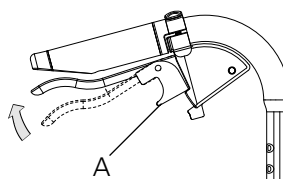

- Aktivera parkeringsbromsen genom att dra bromshandtaget uppåt och tryck in knappen A.
- Lossa genom att dra handtaget uppåt.

Brukarmanual

Inställningar sittkomfort

Sittkomfort

Vad som är bra sittkomfort beror på varje enskild persons behov och möjligheter. Här följer generella riktlinjer för vad man bör tänka på när inställningarna görs. Välj sittdyna med omsorg. Förutom komfort, påverkar den stabilitet och därmed rörelsefriheten. Sittdynor har också olika av grad tryckfördelning.

Ryggstödet inställning är en kombination av vinklar, höjd och form. Därför kan även ryggstödet vinkelinställningar och höjd behöva finjusteras i samband med att ryggklädseln ställs in.

Ryggöverdag

- Slacka samtliga ryggband, men se till att kardborren fortfarande låser mot varandra.
- Placera ryggöverdagets så att det täcker ryggskenornas övre kant och bildar ett veck mellan sits och ryggstöd så att brukaren kan "sitta in" ordentligt på sitsen.

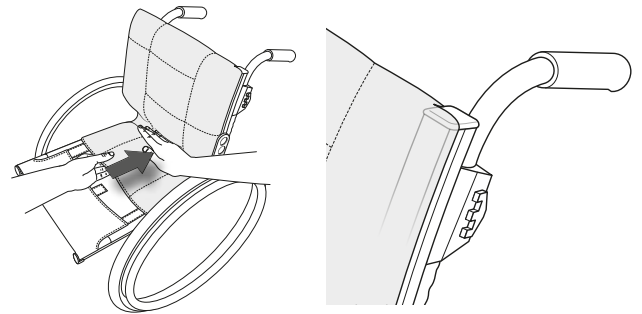

Sittdyna

- Se till att sitsdjupet är korrekt inställt.
- Lägg dynan så långt bak på sitsen att de rundade hörnen kommer in mellan ryggstödskenorna.
- Mät upp passande längd för sittdynan, och kapa den enligt medföljande instruktioner.
- För att få mer konturerad sittdyna, kan den kompletteras med en komfortkil, som placeras i fodralets ficka på undersidan av sittdynan.

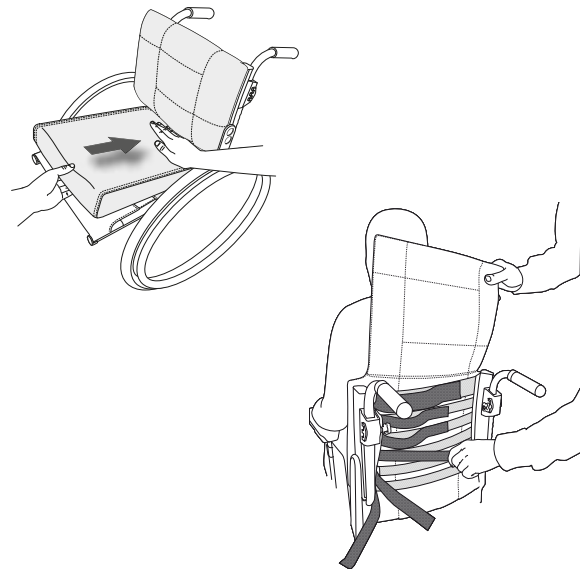

Ryggklädsel

Inställning av ryggklädseln görs med brukaren sittandes i rullstolen.

- Se till att brukaren sitter så långt bak på sitsen som möjligt.
- Ge bäcken stöd genom att spänna det band som är placerat strax under svanken.
- Justera därefter det översta bandet så att brukaren får stöd och balans i överkroppen.
- De övriga banden regleras för att lämna plats åt stuss och följa ryggens naturliga rundning.



Tipprisk. Inaktiverade tippskydd ökar risken för skada. Aktivera tippskydden för att undvika tipprisk.



Spänn ej de översta banden för hårt då detta påverkar kryssets utfällning, dvs sitsrörens låsning mot ramen.

Ryggvinkel

Ryggvinkeln kan behöva justeras i samband med att ryggklädselns form ställs in. Kontakta din förskrivare.

Brukarmanual

Inställningar sittkomfort

Fotplattor

Justera höjden så att du känner att fötterna får stöd och låren vilar mot dynan.

För utomhusbruk bör fotplattorna ha 4 – 5 cm till marken.

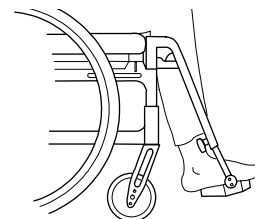

Justering av vinkel

Justera fotplattornas vinkel så att fotlederna får 90° vinkel.

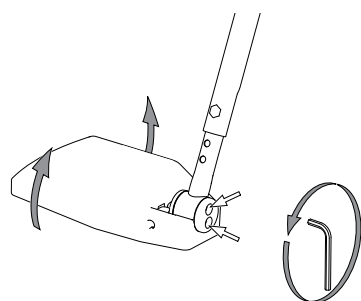

5 mm

Justering av höjd

Lossa låsratten helt på benstödet. Drag ut skruven. Ställ in höjden. Montera skruv och ratt. Drag åt ordentligt.

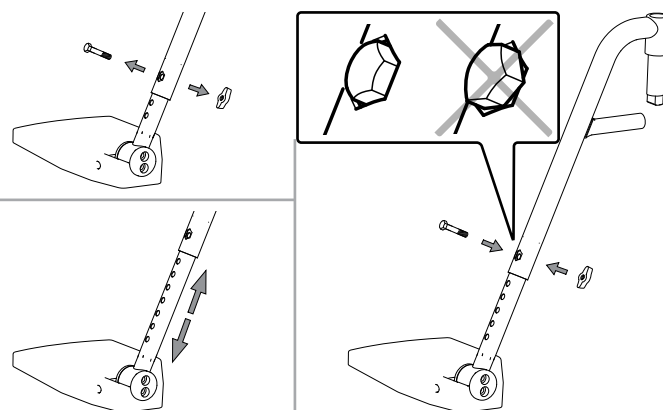

Ändring av fotplattornas djup

Justera fotplattornas djup genom att växla höger och vänster fotplatta. Glöm inte att justera vinkeln.

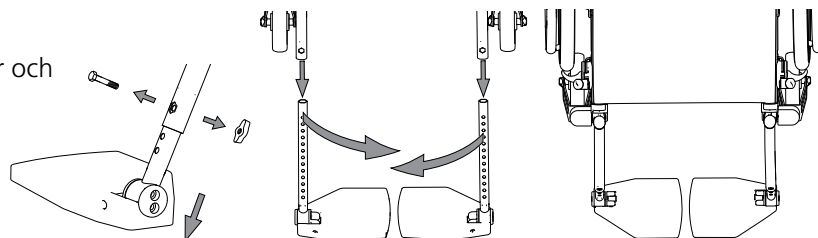

Vad/Hälband

- Justera längden så att fötternas mittel hamnar på fotplattorna.

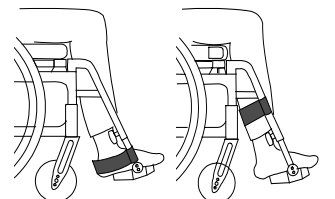

Armstöd (justering)

- Lossa skruven på insidan av armstödsbrickan.
- Flytta armstödet upp eller ned till önskad höjd och skruva fast.
- Rätt inställda armstöd ger stöd åt överkroppen. Armstödsplattan ska vara ca 5 mm högre än armbågen när denna är böjd i 90°.

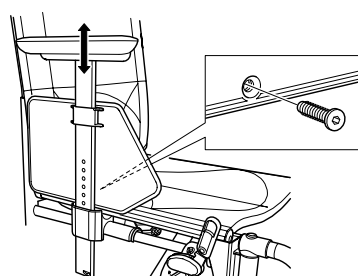

3 mm

Brukarmanual

Körteknik, användning



Parkering

Vänd länkhjulen framåt, aktivera bromsarna.

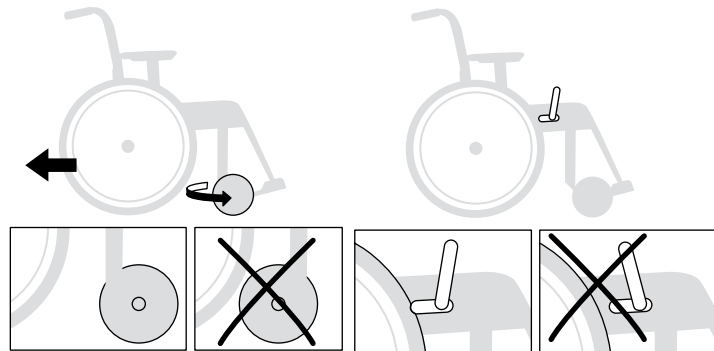

Överflyttning till/från rullstol

Vänd länkhjulen framåt, aktivera bromsarna, fäll upp fotplattorna och fäll undan benstöden.

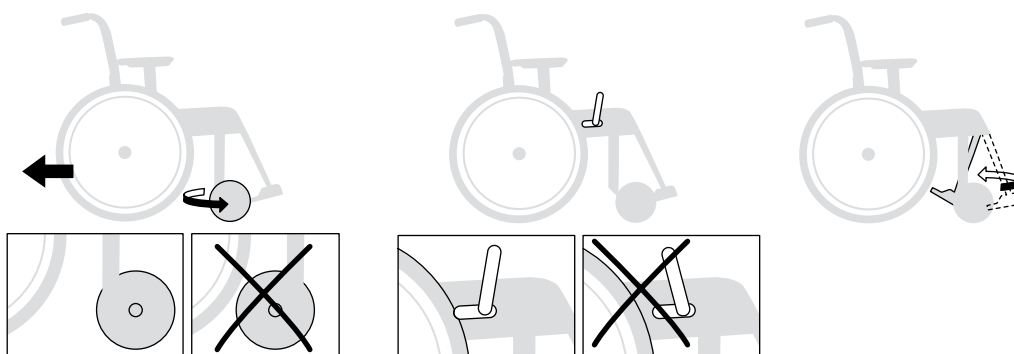

Stå inte på fotplattorna. Risk för personskada.

Sidledes

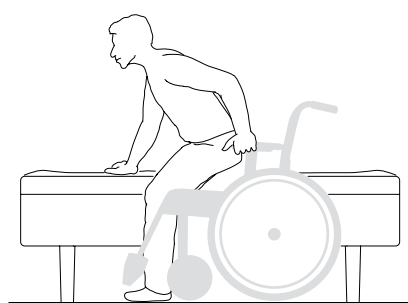

Framifrån

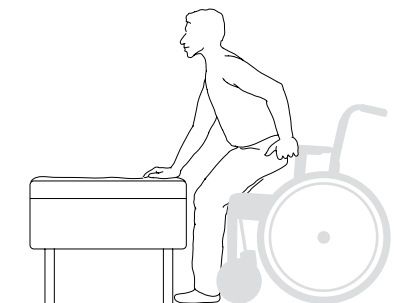

Lyft av rullstol

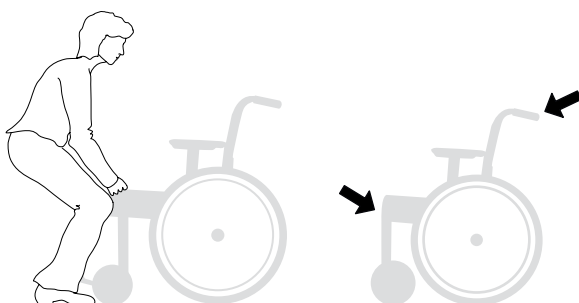

Lyft rullstolen i körhandtagen och i främre, övre delen av ramen eller i låsbara benstöd. ta av eller vinkla in ej låsbara benstöd (fasta, vinkelreglerbara eller amputationsbenstöd) under sitsen.

Innan lyft i körhandtagen, säkerställ att rattar/låshandtag är ordentligt åtdragna/låsta och att säkerhetsspärren har snäppts ut nedanför fästet.



Kontrollera att låsbara benstöd är låsta innan lyft. Risk för personskada

Brukarmanual

 Följande skisser visar principer för körteknik och hindertagning.

 **Tipprisk.** Inaktiverade tippskydd ökar risken för skada. Aktivera tippskydden för att undvika tipprisk.



Brukare, upp framlänges

Denna teknik rekommenderas endast för erfarna rullstolsbrukare.

– Se till att tippskydden är inaktiva.

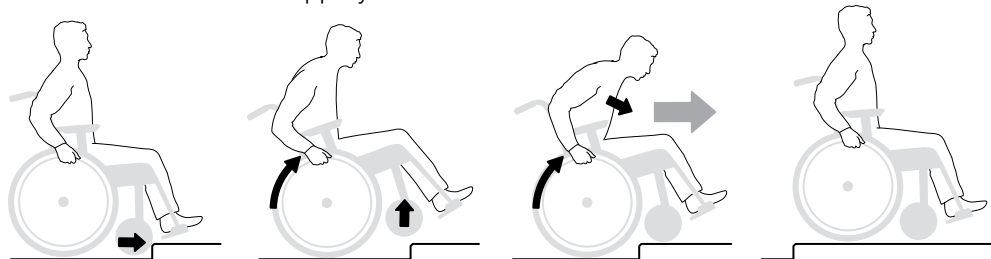

Brukare, upp baklänges

Denna teknik fungerar endast vid en låg kant/tröskel, beroende på fotplattornas höjdjustering.

– Se till att tippskydden är inaktiva.

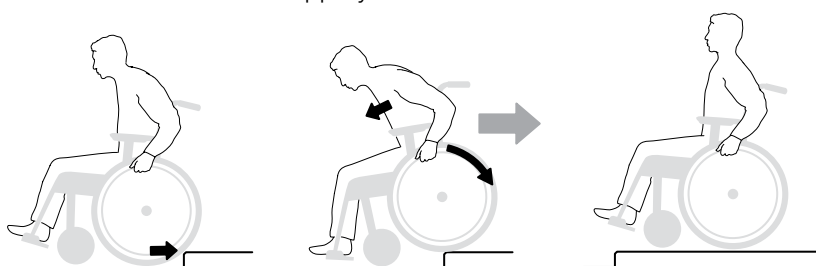

Brukare, ned framlänges

Denna teknik rekommenderas endast för erfarna rullstolsbrukare.

– Se till att tippskydden är inaktiva.

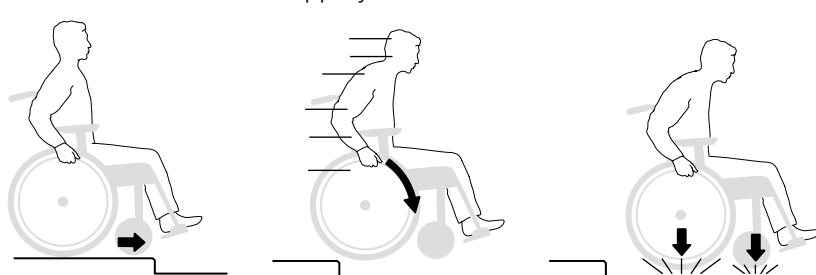

Brukare, ned baklänges

Denna teknik rekommenderas endast för erfarna rullstolsbrukare.

– Se till att tippskydden är inaktiva.

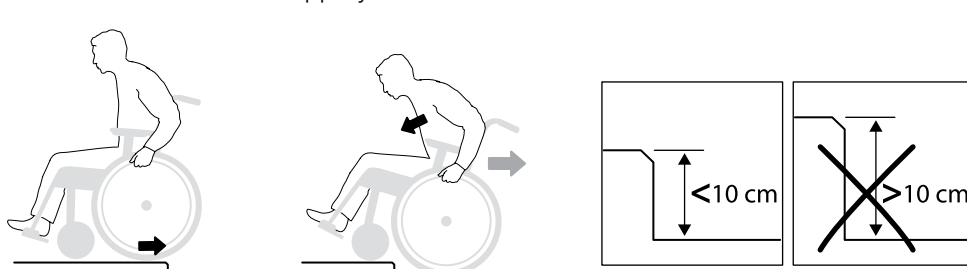

Brukarmanual



Hjälpare, upp framlänges

– Se till att tippskydden är inaktiva.



Tipprisk. Inaktiverade tippskydd ökar risken för skada. Aktivera tippskydden för att undvika tipprisk.

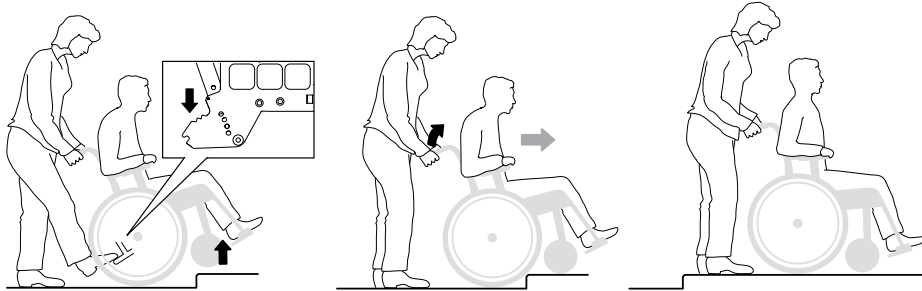

Hjälpare, upp baklänges

– Se till att tippskydden är inaktiva.

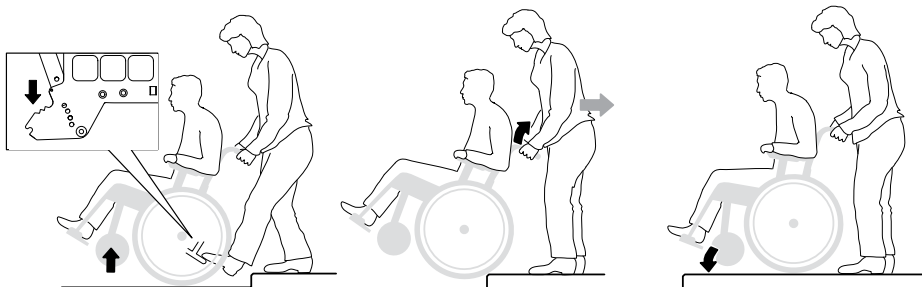

Hjälpare, ned framlänges

– Se till att tippskydden är inaktiva.

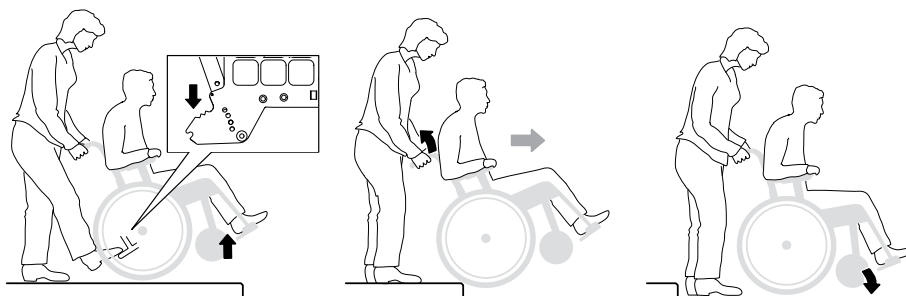

Hjälpare, ned baklänges

– Se till att tippskydden är inaktiva.

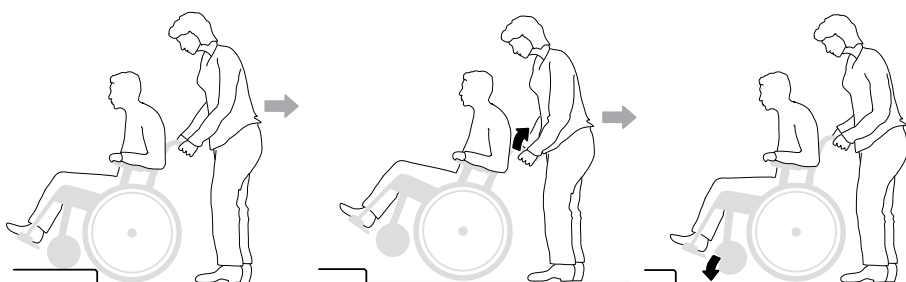

Brukarmanual



Trappor, upp

– Se till att tipskydden är inaktiva. Åk aldrig i rulltrappa, även om hjälpare finns. Se till att höj- och sänkbara handtag är åtskruvade.

Vi rekommenderar att man alltid är två hjälpare vid denna förflyttning. En som går bakom och håller i körhandtagen och en som går framför och håller i ramen (eller i benstöden om dessa är låsbara).

 **Tipprisk.** Inaktiverade tipskydd ökar risken för skada. Aktivera tipskydden för att undvika tipprisk.

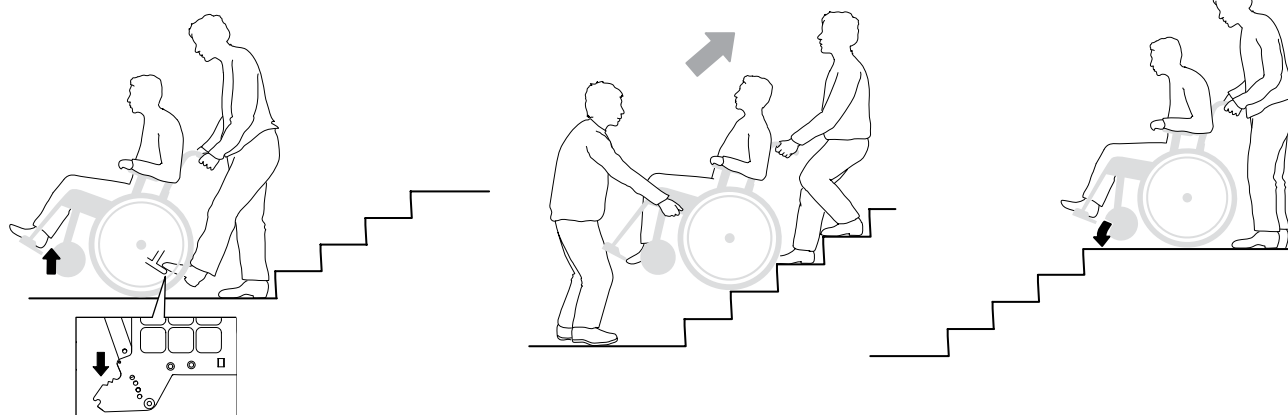

Trappor, ner

– Se till att tipskydden är inaktiva. Åk aldrig i rulltrappa, även om hjälpare finns. Se till att höj- och sänkbara handtag är åtskruvade.

Vi rekommenderar att man alltid är två hjälpare vid denna förflyttning. En som går bakom och håller i körhandtagen och en som går framför och håller i ramen (eller i benstöden om dessa är låsbara).

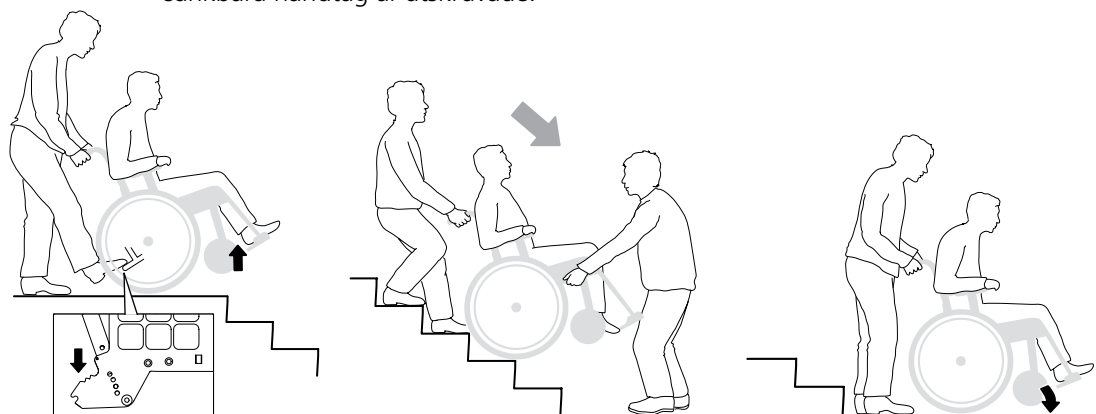

Körning uppför/nedför backe

Kontrollera farten med drivringarna, ej med bromsarna!

Undvik att vända mitt i en backe. Kör alltid så rakt upp/ned som möjligt. Är du osäker, be om hjälp.

Uppför backe

Luta kroppen framåt för att korrigera tyngdpunkten.

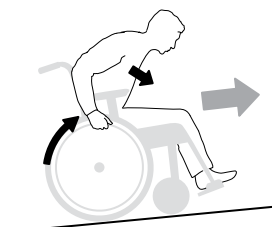

Nedför backe

Luta kroppen bakåt för att korrigera tyngdpunkten.

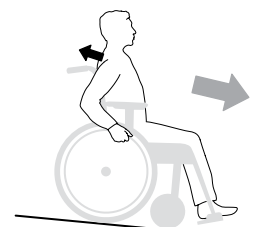

Brukarmanual

Skötselråd

Drivhjul: Rengör snabbkopplingsaxlar vid behov.

Klädsel: Tvätt, se märkning på klädsel.

Länkhjul: Rengör länkhjulsaxlar vid behov.

Vid behov smörj rörliga delar/leder med ex. cykelolja eller liknande.

Chassi: Rengör chassit med rengöringsmedel utan slipmedel som har pH-värde mellan 5 – 9, eller med 70% desinfektionssprit. Skölj och torka.

Vid svårare problem, kontakta hjälpmedelscentralen.

Felsökningschema

Rullstolen drar snett	<ul style="list-style-type: none"> • Pumpa däcken • Kontrollera och justera framgaffelfästernas höjd- och vinkelinställning • Kontrollera att drivhjulsfästena är rätt monterade • Brukaren snedbelastar rullstolen • Framdrivningen är starkare på ena sidan
Rullstolen är "tung" att köra	<ul style="list-style-type: none"> • Pumpa däcken • Kontrollera att drivhjulsfästena är rätt monterade • Rengör länkhjulsaxlarna från hår och smuts • För mycket tyngd över länkhjulen, justera rullstolens balansläge
Rullstolen är "tung" att svänga	<ul style="list-style-type: none"> • Pumpa däcken • Kontrollera att framgafflarna ej är för hårt åtdragna • Rengör länkhjulsaxlar från hår och smuts • För mycket tyngd över länkhjulen, justera rullstolens balansläge
Bromsarna tar dåligt	<ul style="list-style-type: none"> • Pumpa däcken • Justera avståndet mellan däck och broms
Drivhjulen "glappar"	<ul style="list-style-type: none"> • Justera navaxelns längd
Drivhjulen är svåra att ta av/på	<ul style="list-style-type: none"> • Smörj och rengör snabbkopplingen, med t.ex. cykelolja • Justera navaxelns längd
Länkhjulen "vobblar"	<ul style="list-style-type: none"> • Framgafflarna är inte tillräckligt hårt dragna • Kontrollera och justera framgaffelfästernas höjd- och vinkelinställning • För mycket tyngd över länkhjulen, justera rullstolens balansläge
Rullstolen är svår att fälla ihop/ut	<ul style="list-style-type: none"> • Klädseln är för spänd • Smörj och rengör kryssdelarna under sitsen
Rullstolen känns "rank"	<ul style="list-style-type: none"> • Pumpa däcken • Kontrollera att skruvar och reglage är ordentligt åtdragna

5. Inställningar

Cross 5

Cross 5 XL

Sitsvinkel

Sitsvinkeln fås genom skillnaden mellan främre och bakre sitshöjd.



Tipprisk. Inaktiverade tippskydd ökar risken för skada. Aktivera tippskydden för att undvika tipprisk.

Vid ändrad sitsvinkel:

- Justera framgaffelfästernas vinkelinställning.
- Kontrollera ryggstödsvinkeln.

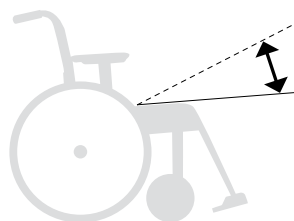

Sitsdjup

Sitsdjupet kan regleras genom att lyfta den främre sitsklädseln och flytta den bakåt/framåt.

Med Crossrygg 3A triangulär, kan sitsdjupet förlängas med hjälp av ryggstödsinställningen (se avsnitt "Justering av sitsdjup med hjälp av lumbalvinkel, triangulär rygg").



Tipprisk. Inaktiverade tippskydd ökar risken för skada. Aktivera tippskydden för att undvika tipprisk.

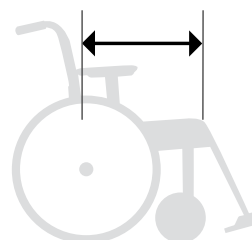

Sittkomfort

Efter inställning av sitshöjd, sitsvinkel, sitsdjup och ryggvinkel, ska rygglädseln justeras för att ge stöd och komfort. Se avsnitt "Inställningar sittkomfort" i Brukarmanualen.

6. Inställningar Crossrygg 3A

Cross 5

Cross 5 XL

Justering ryggstödvinkel

1. Lossa muttern.
2. Justera ryggvinkeln. Använd streckmarkeringarna för att få samma ryggvinkel på höger respektive vänster sida.

3. Dra åt muttern.



Tipprisk. Inaktiverade tippskydd ökar risken för skada. Aktivera tippskydden för att undvika tipprisk.

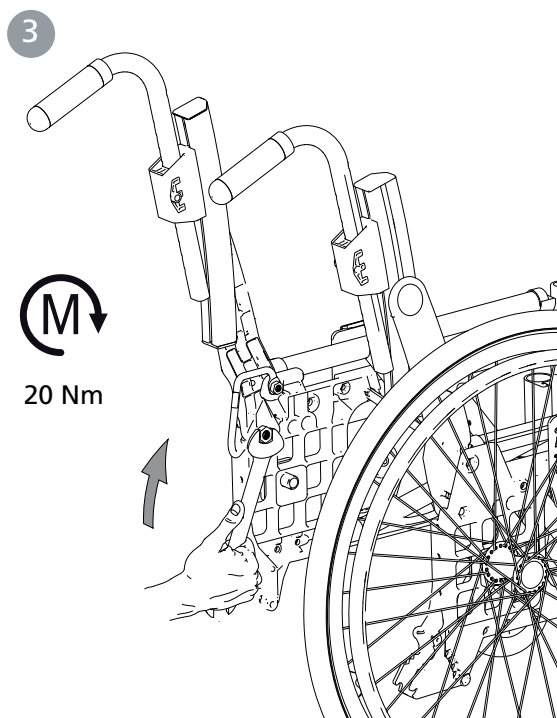
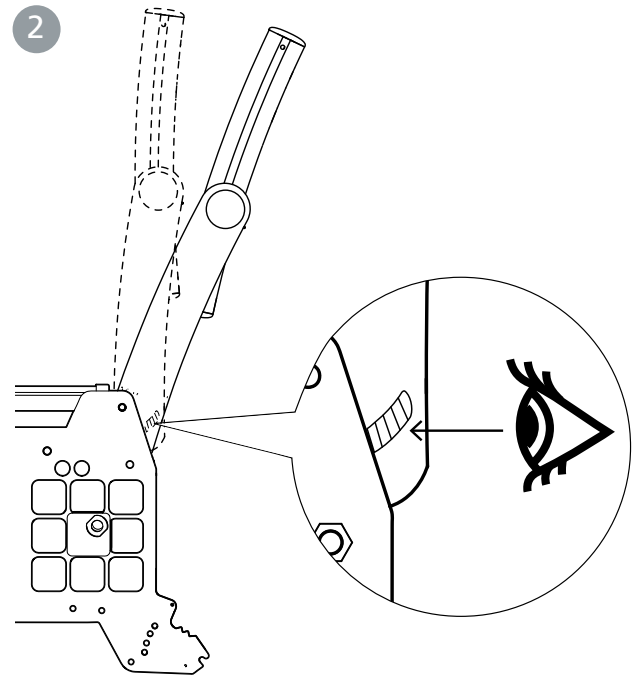
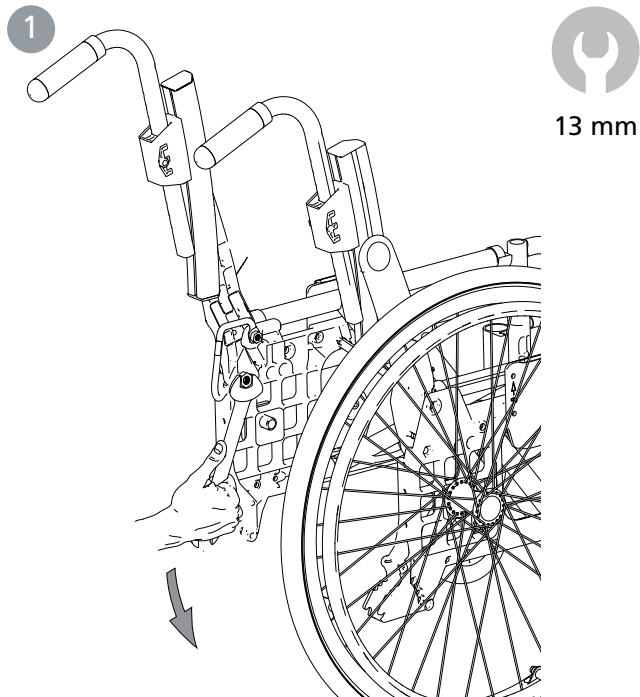

6. Inställningar Crossrygg 3A

Cross 5

Cross 5 XL

Justering av ryggstödshöjd och lumbalvinkel (en excenterbricka)

1. Lossa låsskruvarna (A) max 1 varv.
2. Justera ryggstödshöjden med hjälp av skalan och markeringen på nedre ryggskenan. Dra åt låsskruvarna max 1/2 varv.
3. Sätt insexnyckeln i excenterhylsans låsskruv och lossa denna 1/2 varv. Flytta insexnyckeln till excenterhylsans nyckelgrepp och ställ in önskad lumbalvinkel.
4. Dra fast låsskruvarna med 6 Nm.



Tipprisk. Inaktiverade tippskydd ökar risken för skada. Aktivera tippskydden för att undvika tipprisk.

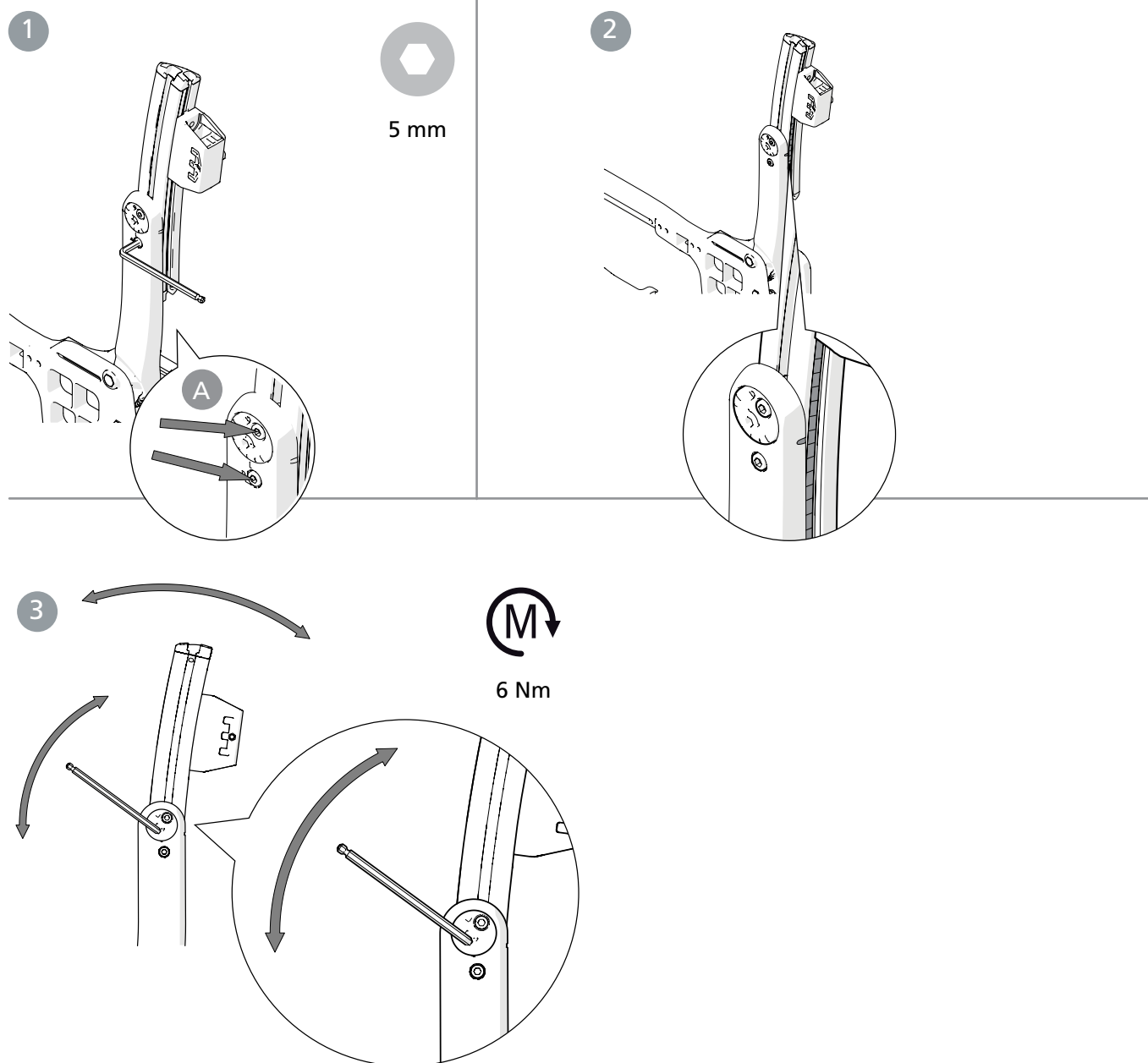

6. Inställningar Crossrygg 3A

Cross 5

Cross 5 XL

Justering av sitsdjup med hjälp av lumbalvinkel (en excenterbricka)

Ett förlängt sitsdjup fås genom att öppna ryggstöds-
vinkeln (höft) och följa efter med lumbalvinkeln.

1. Justera ryggvinkeln (se även *illustration 1-3 på sid 32*).
2. Justera lumbalvinkeln med hjälp av excenterhylsan till önskad ryggvinkel enligt *punkt 4-5 sid 34*.
3. Vid behov montera sitsförlängare (tillbehör).



Tipprisk. Inaktiverade tippskydd ökar risken för skada. Aktivera tippskydden för att undvika tipprisk.

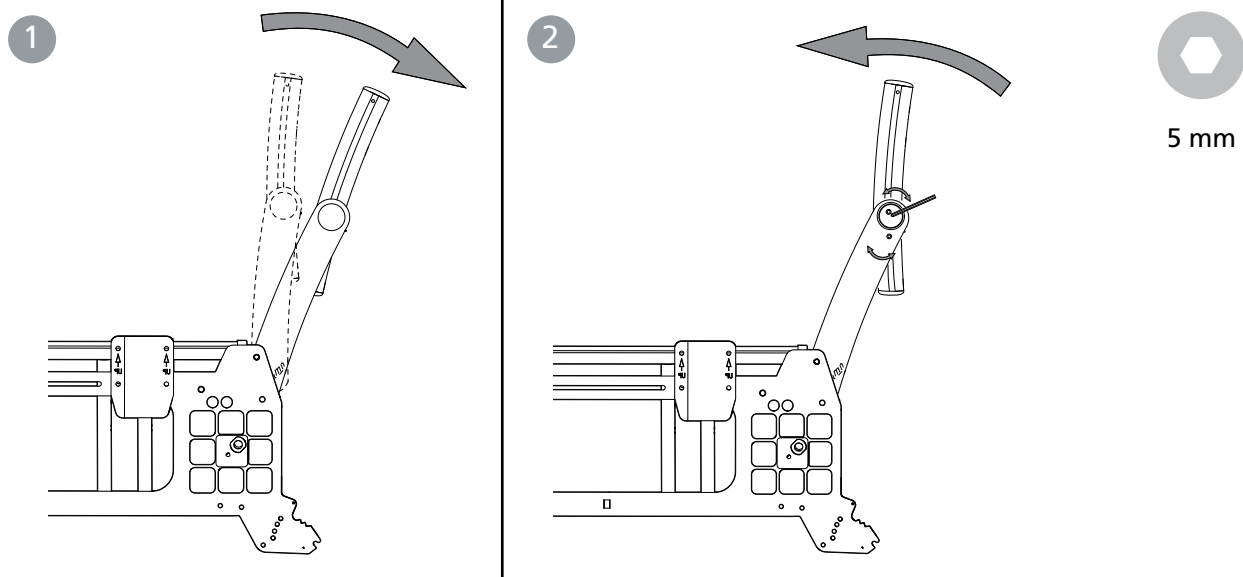

Montering av sitsförlängare

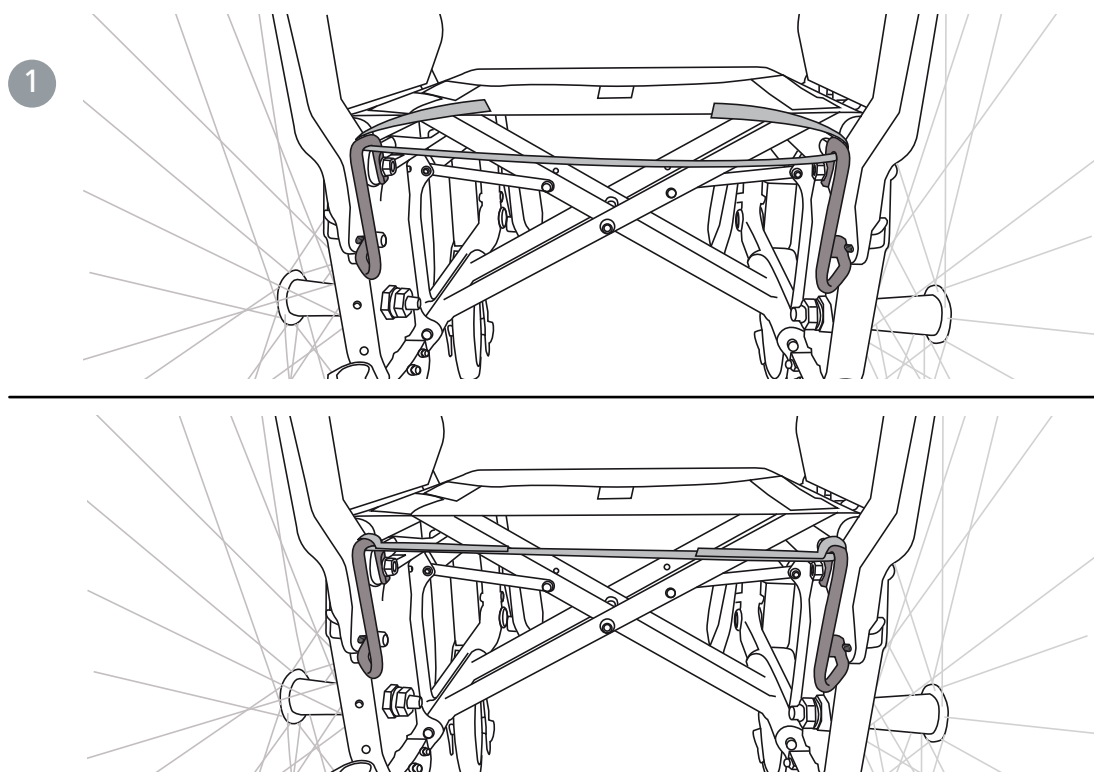

6. Inställningar Crossrygg 3A

Cross 5

Cross 5 XL

Justering av ryggstödshöjd och lumbalvinkel (två excenterbrickor)

1. Lossa låsskruvarna (A) max 1 varv.
2. Justera ryggstödshöjden med hjälp av skalan och markeringen på nedre ryggskenan. Dra åt låsskruvarna max 1/2 varv.
3. Sätt insexnyckeln i vald excenterhylsas låsskruv och lossa denna 1/2 varv. Flytta insexnyckeln till excenterhylsans nyckelgrepp och ställ in önskad lumbalvinkel.
4. Dra fast låsskruvarna med 6 Nm.



Vi rekommenderar att man börjar justera lumbalvinkeln med den övre excenterhylsan. Önskas mer vinkel justeras även den nedre excenterhylsan.



Tipprisk. Inaktiverade tippskydd ökar risken för skada. Aktivera tippskydden för att undvika tipprisk.

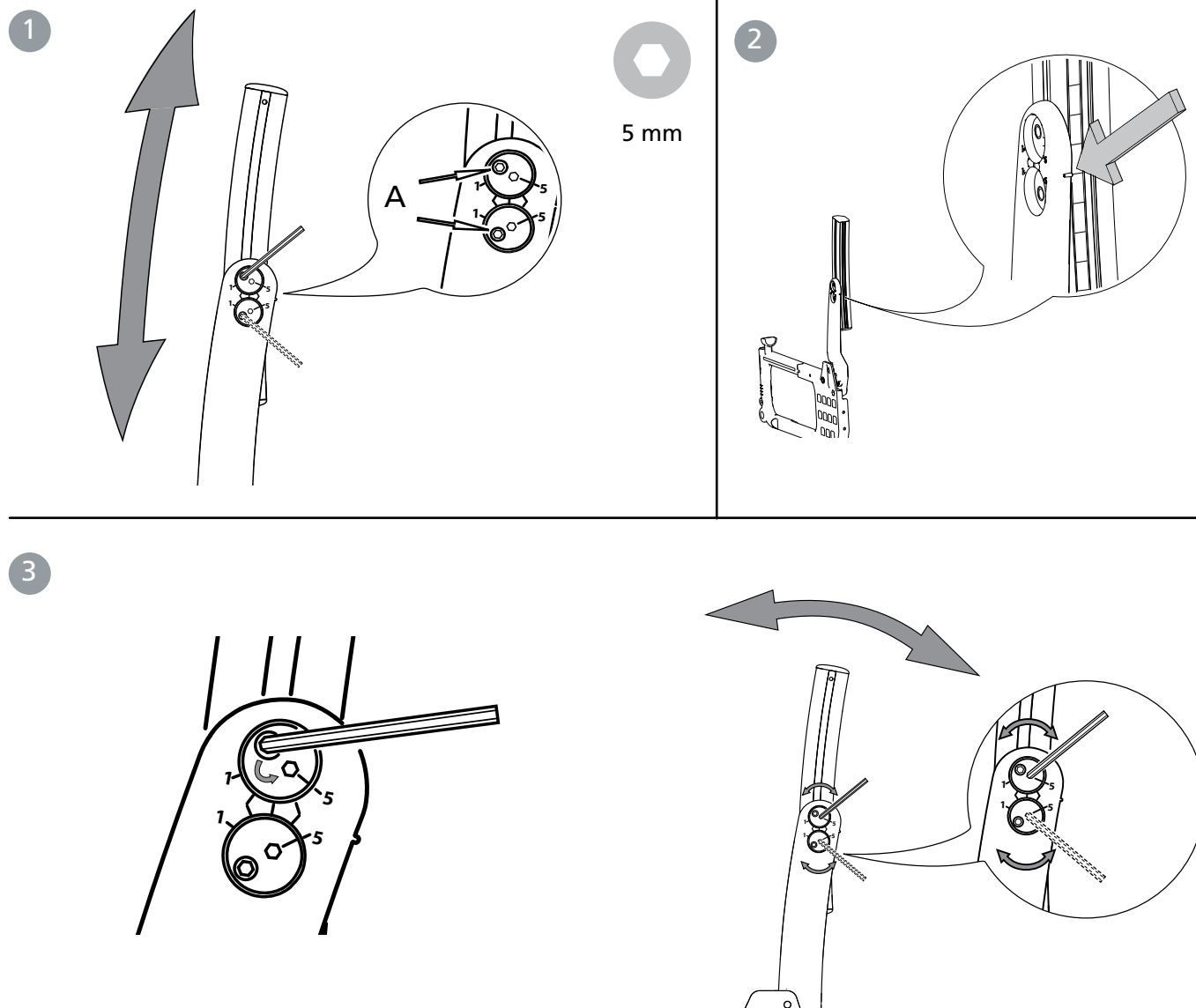

6. Inställningar Crossrygg 3A

Cross 5

Cross 5 XL

Justering av sitsdjup med hjälp av lumbalvinkel (två excenterbrickor)

Ett förlängt sitsdjup fås genom att öppna ryggstöds-
vinkeln (höft) och följa efter med lumbalvinkeln.

1. Justera ryggvinkeln (se även *illustration 1-3 på sid 32*).
2. Justera lumbalvinkeln med hjälp av excenter-
hylsorna till önskad ryggvinkel enligt *punkt 4-5 sid 34*.

3. Vid behov montera sitsförlängare (tillbehör).



Tipprisk. Inaktiverade tippskydd ökar risken för
skada. Aktivera tippskydden för att undvika tipprisk.

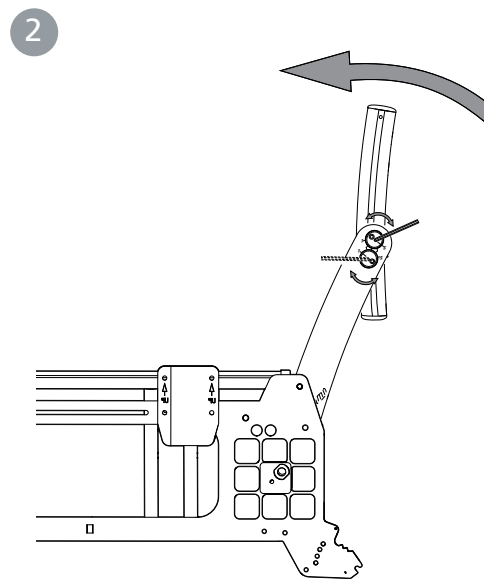
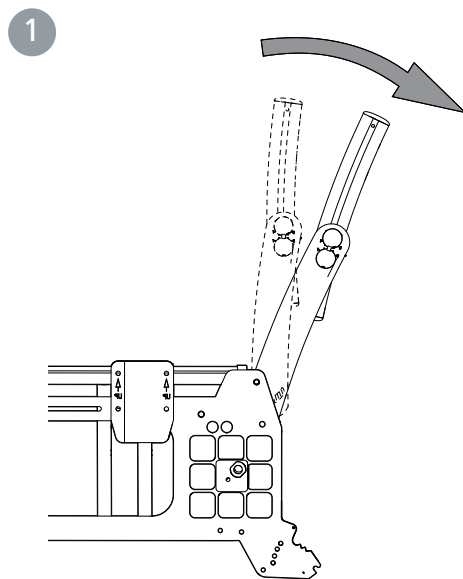

5 mm

7. Inställningar Crossrygg 2

Justering av ryggstödshöjd

Rygghöjden är steglöst justerbar (se "Stolens möjligheter"). Lossa skruvarna (A) 2-3 varv för att justera rygghöjden. Se till att båda sidorna är i samma höjd genom att kontrollera mot linjalen (B) på baksidan av ryggröret. Drag åt skruvarna ordentligt.

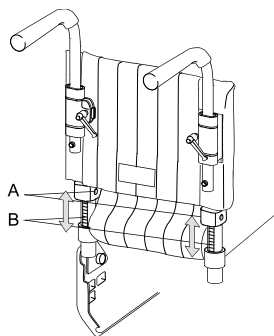

5 mm



Tipprisk. Inaktiverade tippskydd ökar risken för skada. Aktivera tippskydden för att undvika tipprisk.

Justering av ryggvinkel

Ryggstödet vinkel är steglöst justerbar (se "Stolens möjligheter"). Vinkeln justeras med hjälp av muttern på insidan av drivhjulsfästena.

- Lossa muttern för ett av ryggrören, ställ in önskad vinkel och drag åt.
- Justera det andra ryggröret likadant.

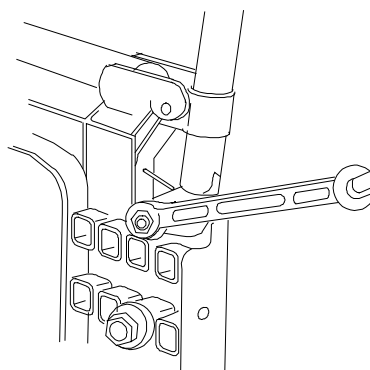

13 mm



Kontrollera att vinkeln blev lika på båda sidorna genom att jämföra avståndet mellan ryggrör och armstödsplatta.



Tipprisk. Inaktiverade tippskydd ökar risken för skada. Aktivera tippskydden för att undvika tipprisk.

Justering av ryggklädsel

Ryggklädselns form är individuellt reglerbar med hjälp av fem kardborreband och ryggöverdrag.

- Låt ryggöverdraget bilda ett ordentligt utrymme mellan sits och rygg, så att man kan "sitta in" mot ryggstödet.
- Slacka alla banden och se till att brukaren sitter så långt bak på sitsen som möjligt.
- Spänn banden så att de följer ryggens kontur och ger ett stöd i svanken.

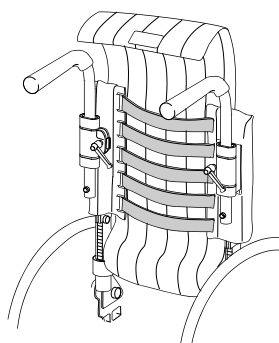

Spänn ej de översta banden för hårt då detta påverkar kryssets utfällning, dvs sitsrörens låsning mot ramen.



Tipprisk. Inaktiverade tippskydd ökar risken för skada. Aktivera tippskydden för att undvika tipprisk.

Cross 5	Cross 5 XL
●	●
●	●
●	●

8. Inställningar Crossrygg 2B

Cross 5
Cross 5 XL

Justering av ryggstödshöjd

Rygghöjden är justerbar (se "*Stolens möjligheter*"). Lossa skruvarna för att justera rygghöjden. Dra åt skruvarna.



Tipprisk. Inaktiverade tippskydd ökar risken för skada. Aktivera tippskydden för att undvika tipprisk.

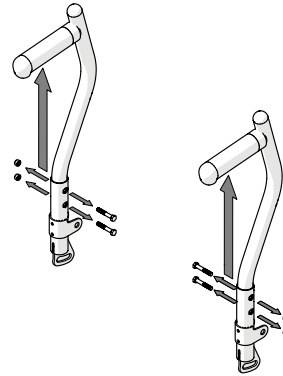

5 mm

Justering av ryggvinkel

Ryggstödet är steglöst justerbar (se "*Stolens möjligheter*"). Vinkeln justeras med hjälp av muttern på insidan av drivhjulsfästena.

- Lossa muttern för ett av ryggrören, ställ in önskad vinkel och drag åt.
- Justera det andra ryggröret likadant.



Kontrollera att vinkeln blev lika på båda sidorna genom att jämföra avståndet mellan ryggrör och armstödsplatta.



Tipprisk. Inaktiverade tippskydd ökar risken för skada. Aktivera tippskydden för att undvika tipprisk.

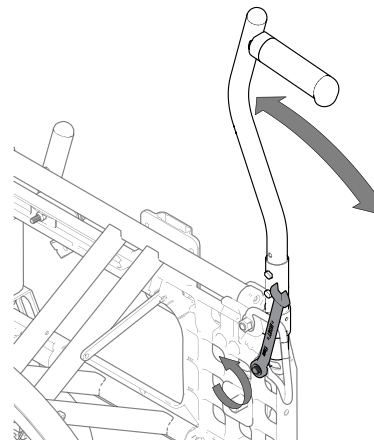

13 mm

Justering av ryggklädsel

Ryggklädsels form är individuellt reglerbar med hjälp av fem kardborreband och ryggöverdrag.

- Låt ryggöverdraget bilda ett ordentligt utrymme mellan sits och rygg, så att man kan "sitta in" mot ryggstödet.
- Slacka alla banden och se till att brukaren sitter så långt bak på sitsen som möjligt.
- Spänn banden så att de följer ryggens kontur och ger ett stöd i svanken.



Spänn ej de översta banden för hårt då detta påverkar kryssets utfällning, dvs sitsrörens läsning mot ramen.



Tipprisk. Inaktiverade tippskydd ökar risken för skada. Aktivera tippskydden för att undvika tipprisk.

9. Efterjusteringar

Cross 5

Cross 5 XL

Broms, Justering

Bromsen är steglöst justerbar.

1. Lossa skruven något varv.
2. Justera bromsens läge
3. Bromsklacken skall vara ca 15-20 mm från däck i obromsat läge.

4. Se till att bromsen sitter rakt i spåret. Drag åt skruven med ca 5 Nm. Provbromsa!

5. Se till att muttern låser på insidan.



Bromsverkan är beroende av lufttrycket i däck. Bromsen är parkeringsbroms och ska inte användas som färdbroms.

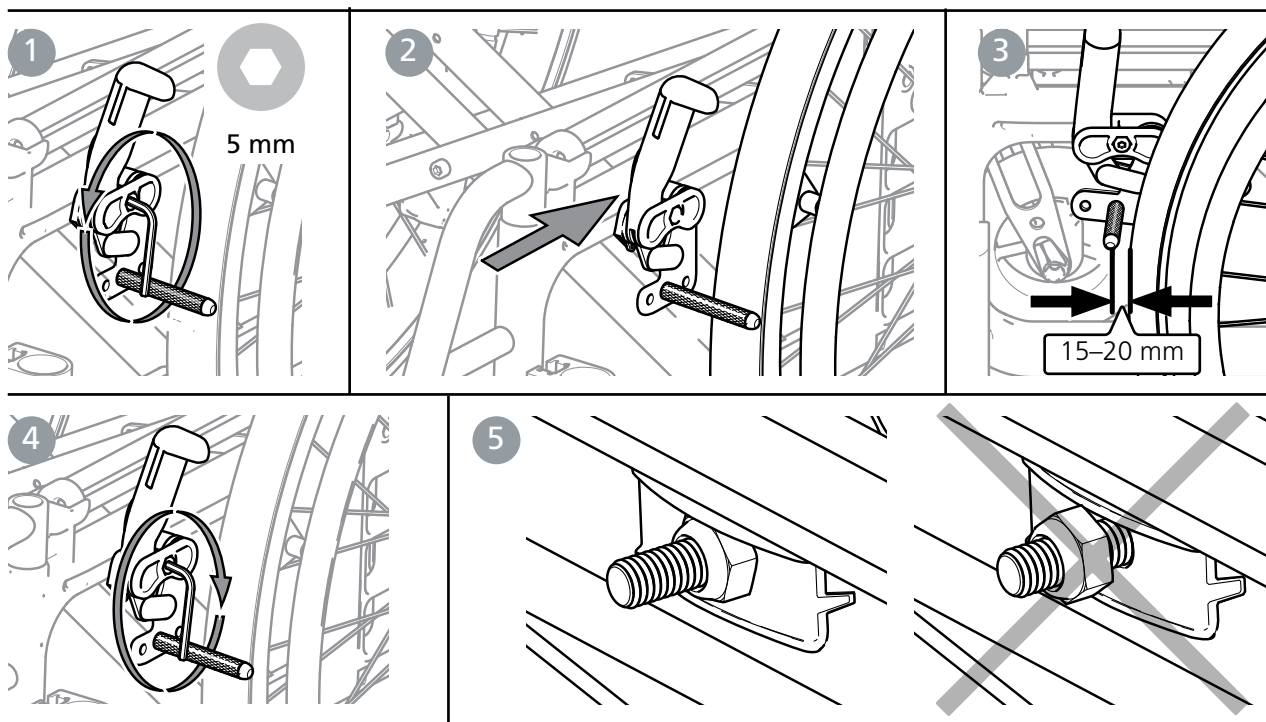

Om drivhjulen är monterade i något av de främre lägena, kan benstöd som fälls åt sidan lösa låst broms. För att undvika detta ska bromsspaken justeras så att den får ett "friläge". Då löses bromsen först när bromsspaken är förd nära drivhjulet.

1. Lossa skruven på insidan av bromsspaken.

2. Tag loss den ovala plattan, vänd den 180° (piggen på plattans insida ska komma i det övre hålet).

3. Skruva åter fast den.

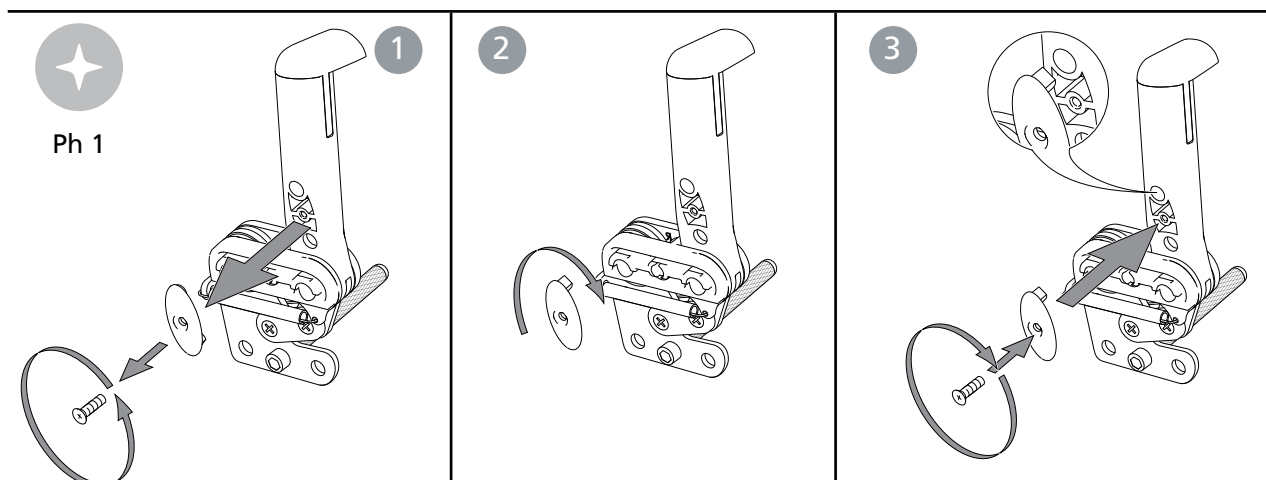

9. Efterjusteringar

Cross 5
Cross 5 XL

Amputationsbenstöd

Sitt aldrig på amputationsstödet.

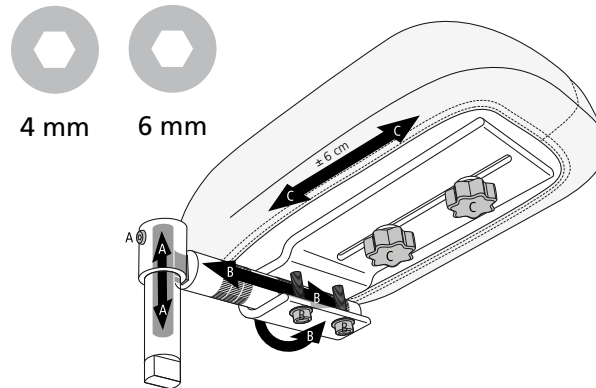

Tippskydd

Tippskydden är justerbara i höjd och vinkel samt reglerbara i längd.

 **Tipprisk.** Inaktiverade tippskydd ökar risken för skada. Aktivera tippskydden för att undvika tipprisk.

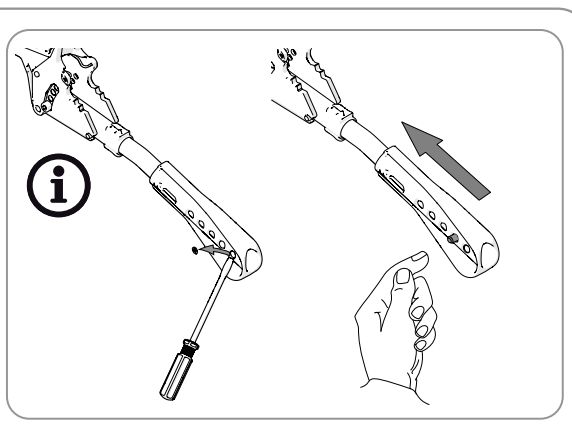
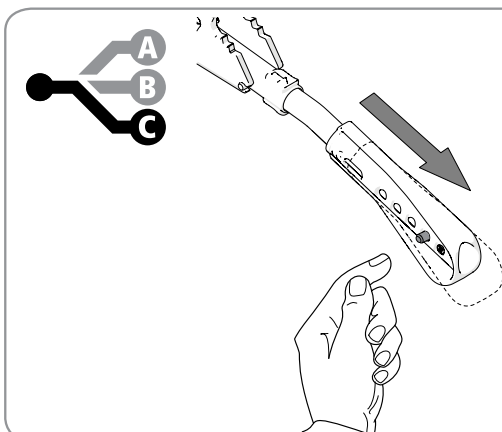
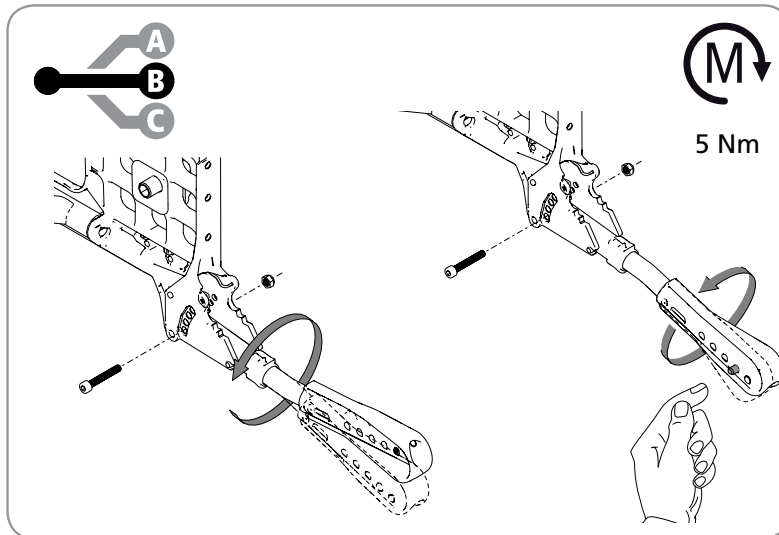
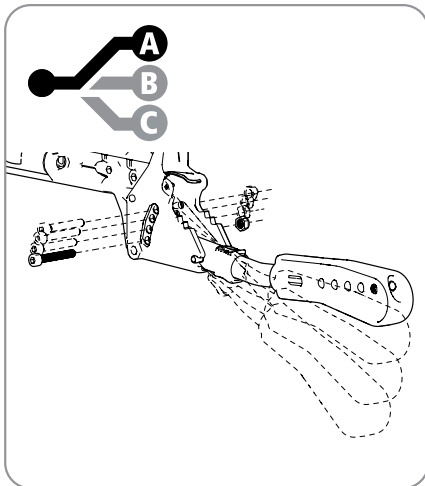
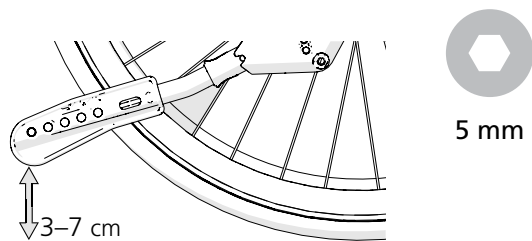

9. Efterjusteringar

Cross 5
Cross 5 XL

Ändring av cambervinkel

Cambervinkeln kan ändras genom att byta ut de brickor som finns mellan navhylsa och mutter (se även avsnitt "Sithöjjustering med hjälp av drivhjulsposition/drivhjul").



Vid montering av drivhjulen, kontrollera att snabbkopplingsknappen fjädrar ut ordentligt. Testa genom att dra i hjulet. Risk för personskada.

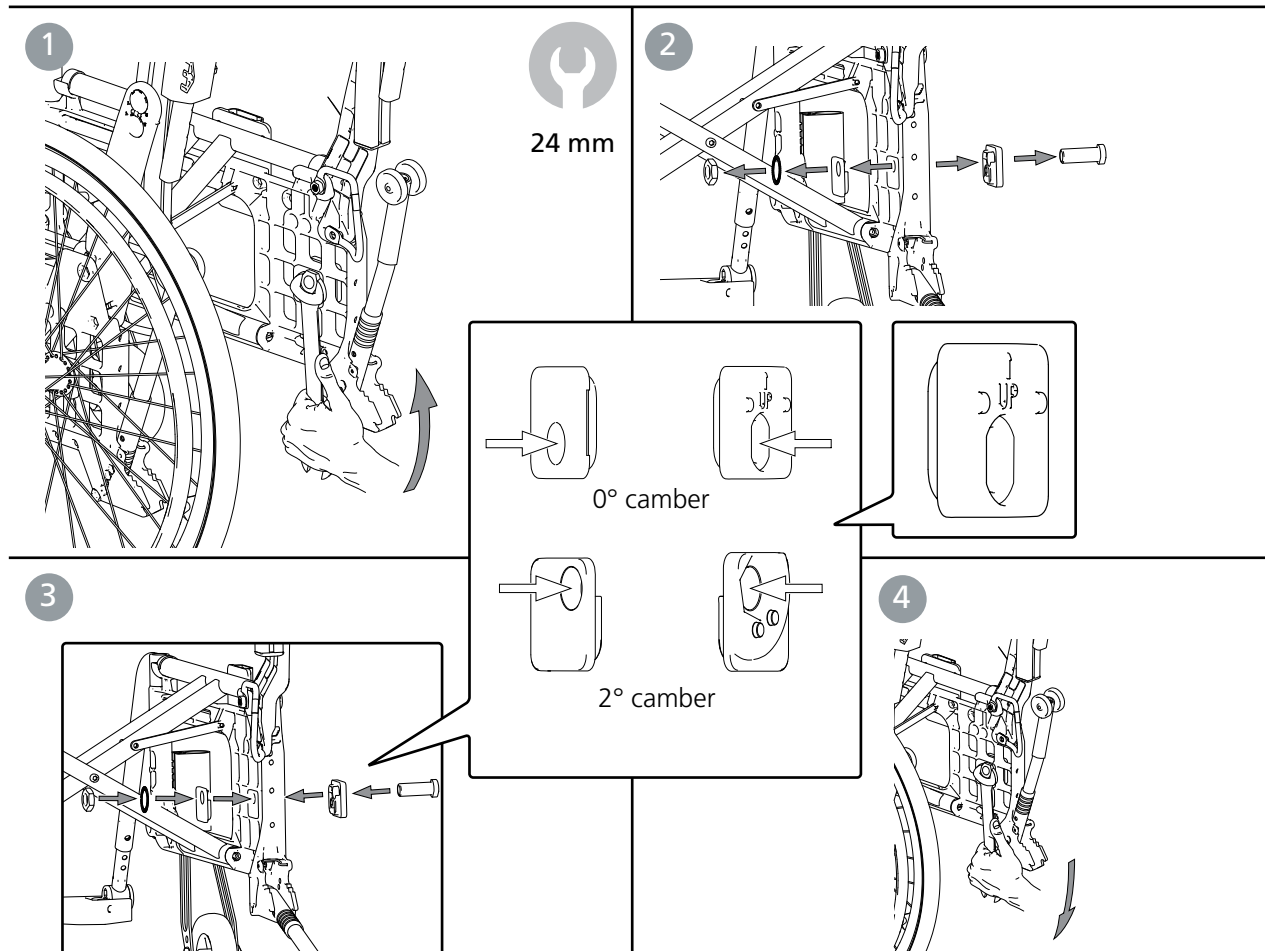

Tyngdpunkt/balansinställning

Tyngdpunkten (balansinställningen) justeras genom att ändra drivhjulens position.

- Flytta navhylsorna/drivhjulen framåt eller bakåt.



24 mm

När drivhjulens position flyttas framåt, blir rullstolen lättare att köra och svänga, men tendensen att tippa bakåt ökar.

Se avsnitt "Sithöjjustering med hjälp av drivhjulspostion/drivhjul".

Kontrollera även bromsarna, se avsnitt "Broms, justering".



Tyngdpunkten förändras även vid ändrad sitsvinkel och/eller ryggvinkel.



Tipprisk. Inaktiverade tippskydd ökar risken för skada. Aktivera tippskydden för att undvika tipprisk.



Vid montering av drivhjulen, kontrollera att snabbkopplingsknappen fjädrar ut ordentligt. Testa genom att dra i hjulet. Risk för personskada.

9. Efterjusteringar

Cross 5

Cross 5 XL

Drivringar

Drivringarnas material och avstånd mellan drivhjul - drivring påverkar brukarens greppmöjligheter.



Det finns klämrisk för fingrarna om man får in dem i ekrarna. Ekerskydd finns tillgängliga som ett sätt att förhindra klämrisk.

Ändring av drivringsavstånd

Aluminium, rostfri, plastad och cellgummidrivring till 24", 22" och 20" drivhjul. Avståndet mellan drivhjul och drivring kan justeras genom att flytta/byta plats på de två distanserna.

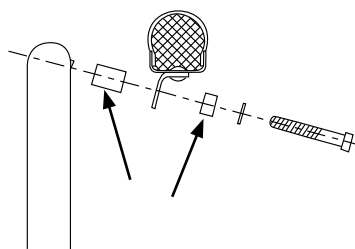

4 mm

Drivhjul med snabbkoppling

Avståndet mellan navhylsan och låskulorna kan justeras genom att justera muttern på navets utsida. Avståndet mellan navhylsan och låskulorna ska vara 0,2 till 1,2 mm.



Vid montering, säkerställ att snabbkopplingsknappen i navaxeln fjädrar ut ordentligt. Testa genom att dra i hjulet.

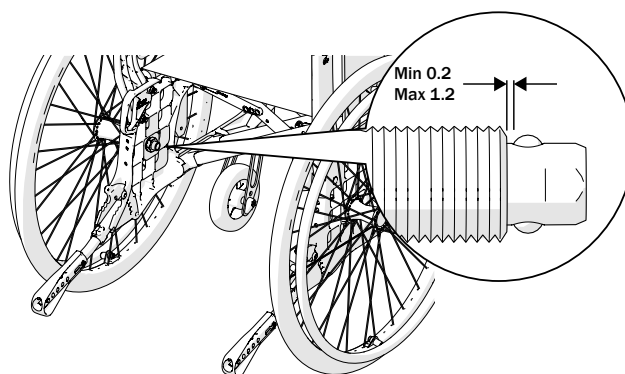
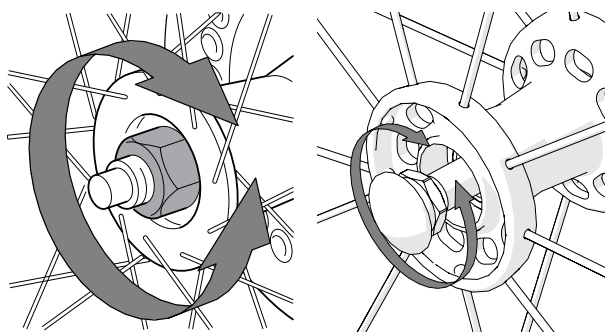

10. Tillbehör - justering, handhavande

Monteringsanvisning medföljer alltid tillbehören när de leveras från Etac.
Anvisningar finns även på vår hemsida www.etac.com

Sittdyna och komfortkil

Dynan kapas till inställt sitsdjup i fram-eller bakkant. Se till att dynan ligger in ordentligt mellan ryggrören med de rundade hörnen bakåt, när längden mäts. Dynan är av standardtyp och ej avsedd för brukare med sittsår.

Dynan kan kompletteras med en komfortkil. Den planar ut sitsen i framkant, vilket avsevärt förbättrar sittkomforten. Placera komfortkilen i dynfodralets innerficka på undersidan av dynan. Pilen på komfortkilen ska vara uppåt och peka framåt.

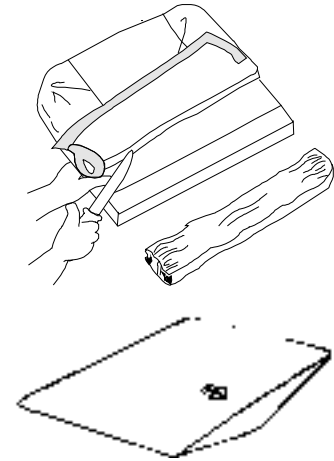

Armstöd, avtagbart, höjjusterbart

Armstödsfästet kan monteras i 2 olika höjder. I läge 1 är armstödshöjden justerbar mellan 18-26 cm och i läge 2 (standard) mellan 24-31 cm, med 1 cm intervall.



10 mm 5 mm

Låsklacken bestämmer både armstödet höjd och fäster sidoplattan:

- Lossa skruven som håller låsklacken.
- Skjut sidoplattan upp eller ned till önskad höjd.
- Skruva åter fast klacken på sidoplattan.

Höger armstöd kan vid behov monteras på vänster sida och tvärtom.



3 mm

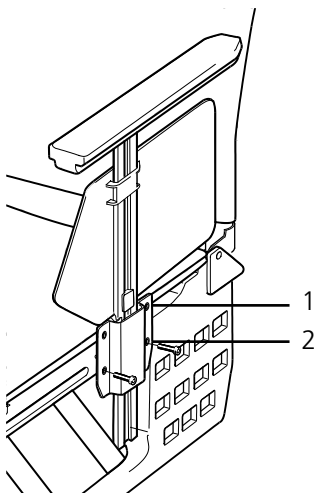

Lyft ej rullstolen med hjälp av armstöden.



Med 24" lågtryck alt massiva däck i pos F1 & E1 täcker inte armstödet sidoskydd drivhjulet i framkant.

Cross 5
Cross 5 XL

10. Tillbehör - justering, handhavande

Cross 5

Cross 5 XL

Armstöd, uppfällbart, höjjusterbart

Det uppfällbara armstödet finns i två varianter, höjjusterbart och med fast höjd. Det är fast monterat på rullstolsramen, och kan fällas uppåt/bakåt genom att den röda låspärren (A) vickas innåt.

Armstödet monteras enligt medföljande monteringsanvisning.

Armstödshöjden är justerbar mellan 22 - 30 cm med 1 cm intervall.

- För den röda låspärren åt sidan och lossa insexskruvarna som håller armstödskonsollen.
 - Skjut armstödsplattan upp eller ned till önskad höjd.
 - Skruva fast armstödskonsollen.
- Lyft ej rullstolen med hjälp av armstöden.



Begränsningar för tippskydd finns, se information under avsnitt "Tillbehör"

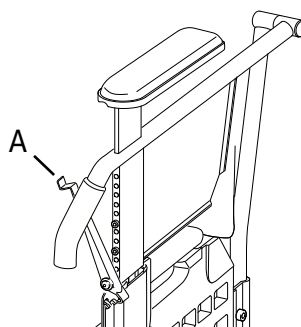

3 mm



Armstödet kan inte kombineras med käpphållare eller med 24" alt. 22" eller 20" drivhjul i läge C.

Höftbälte

Höftbältet är tvådelat, reglerbart i längd och har snäpp-lås. Det monteras i hålet strax framför ryggliden, ovanför drivhjulsfästet eller i bromsspåret.

Höftbältet är enbart till för positionering i rullstolen. Det får ej ersätta ett säkerhetsbälte i bil.

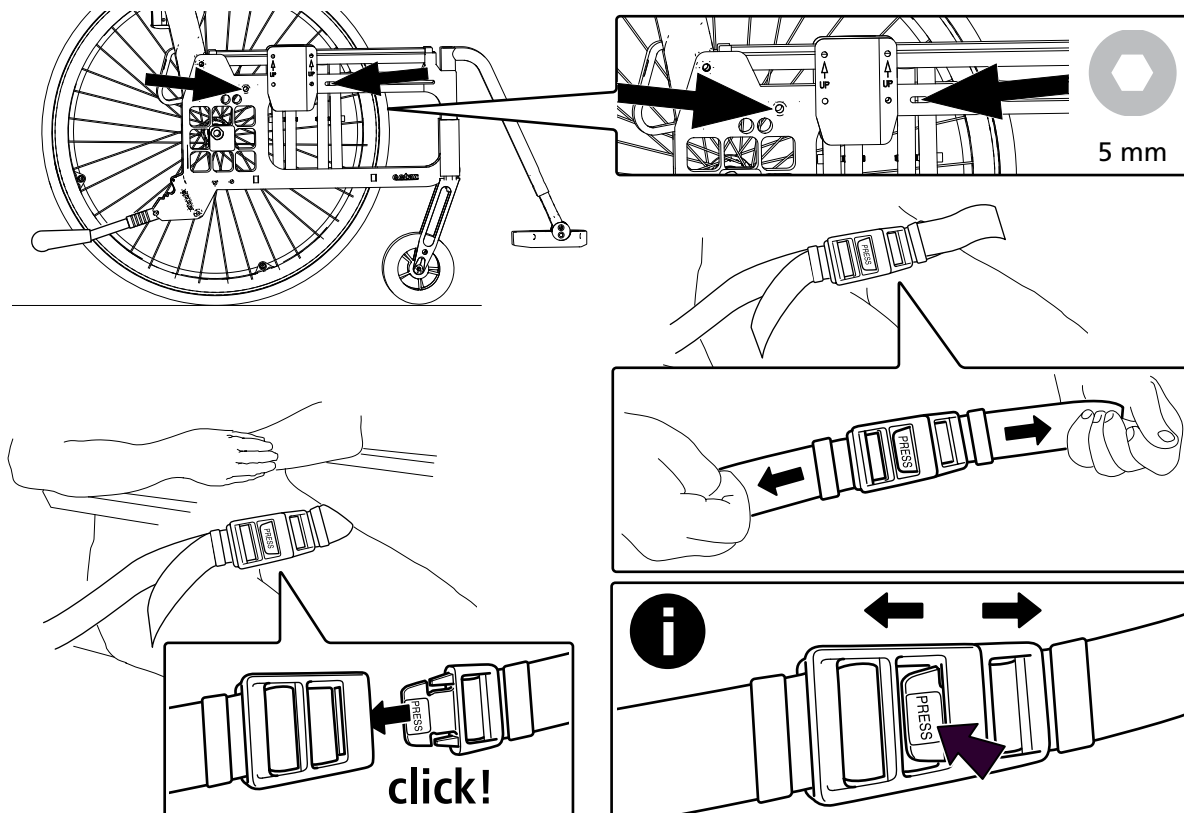

10. Tillbehör - justering, handhavande

Cross 5
Cross 5 XL

Huvudstöd

Huvudstöd monteras på körbygel (tillval) eller på separat huvudstödsfäste. Huvudstödet är reglerbart i höjd, djup och vinkel, samt avtagbart.



Innan huvudstödet ställs in, kontrollera att brukaren har en bra sittposition och sitter stadigt.



Balanspunkten kan förflyttas när brukaren lutar sig mot huvudstödet.

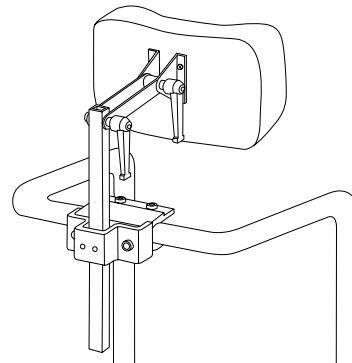

Huvudstödsfäste

Huvudstödsfäste används för montering av huvudstöd.



Lyft inte rullstolen i huvudstödsfästet. Risk för personskada.

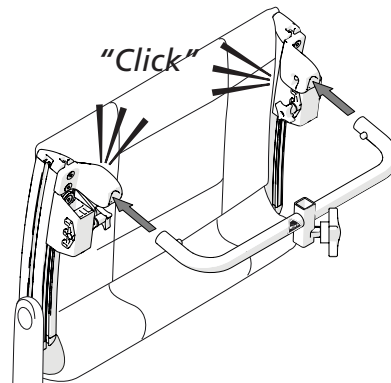

Tvärstag

Tvärstag används när ryggchassit behöver förstärkas.



Lyft inte rullstolen i tvärstaget. Risk för personskada.

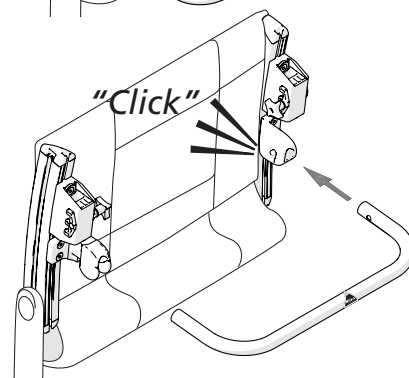
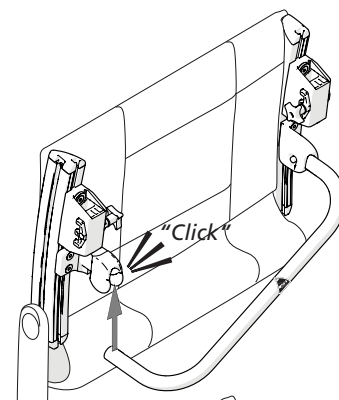

10. Tillbehör - justering, handhavande

Cross 5	Cross 5 XL
●	●

Fäste för bröstsele

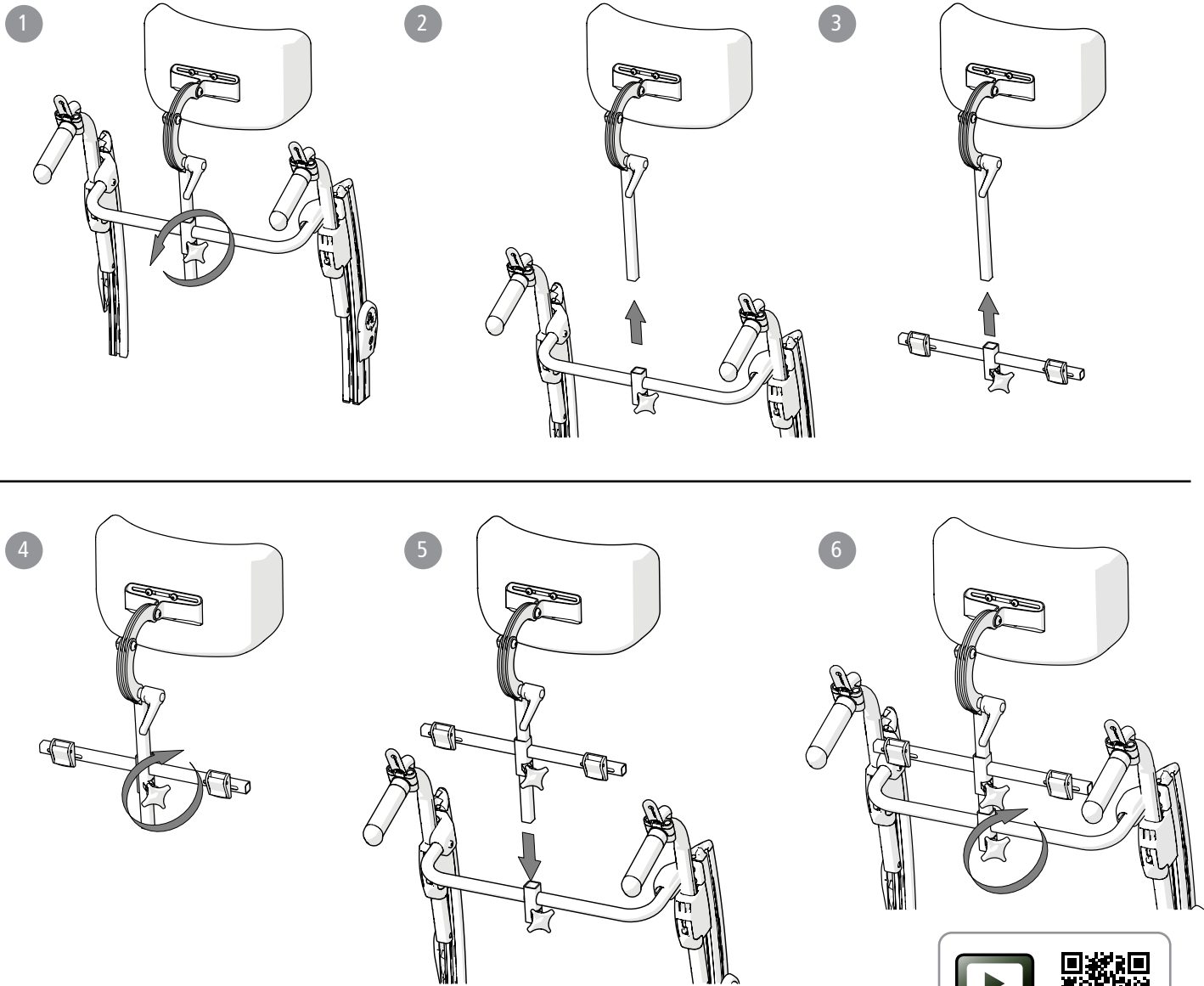





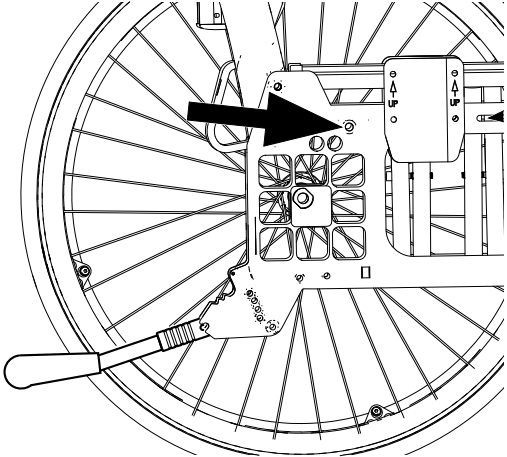
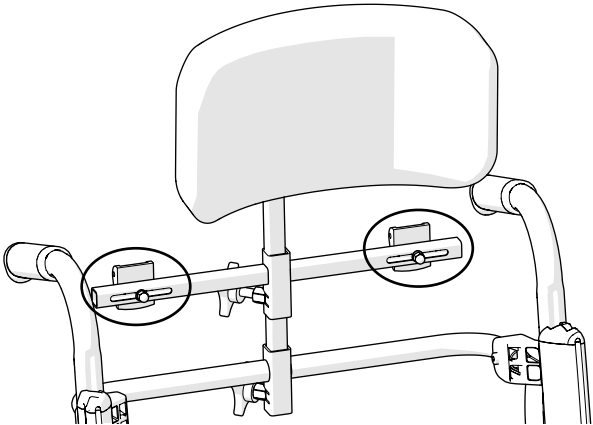







Infästningspunkter för bröstsele

! Bröstsele ska bara användas i kombination med positioneringsbälte

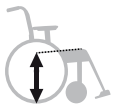

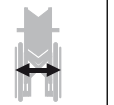
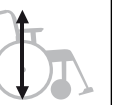
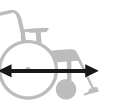
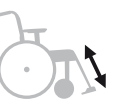
11. Teknisk data

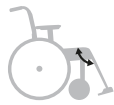
	Stoltyp	Art nr Cross 5	Total bredd	Sitsdjup från rygg-rör**	Vikt***	Max brukarvikt
						
Cross 5	35 cm kort	13123001	56,0 cm	36-42 cm	15,0 kg	135 kg
	35 cm lång	13123002	56,0	42-48	15,2 kg	135 kg
	37,5 cm kort	13123003	58,5	36-42	15,1 kg	135 kg
	37,5 cm lång	13123004	58,5	42-48	15,3 kg	135 kg
	40 cm kort	13123005	61,0	36-42	15,2 kg	135 kg
	40 cm lång	13123006	61,0	42-48	15,4 kg	135 kg
	42,5 cm kort	13123007	63,5	36-42	15,3 kg	135 kg
	42,5 cm lång	13123008	63,5	42-48	15,5 kg	135 kg
	45 cm kort	13123009	66,0	36-42	15,5 kg	135 kg
	45 cm lång	13123010	66,0	42-48	15,7 kg	135 kg
	47,5 cm kort	13123011	68,5	36-42	15,6 kg	135 kg
	47,5 cm lång	13123012	68,5	42-48	15,8 kg	135 kg
	50 cm kort	13123013	71,0	36-42	15,7 kg	135 kg
	50 cm lång	13123014	71,0	42-48	15,9 kg	135 kg
Cross 5 XL	47,5 cm kort	13123111	68,5 cm	36-42 cm	15,9 kg	160 kg
	47,5 cm lång	13123112	68,5	42-48	16,1 kg	160 kg
	50 cm kort	13123113	71,0	36-42	16,0 kg	160 kg
	50 cm lång	13123114	71,0	42-48	16,2 kg	160 kg
	52,5 cm kort	13123115	73,5	36-42	16,1 kg	160 kg
	52,5 cm lång	13123116	73,5	42-48	16,3 kg	160 kg
	55 cm kort	13123117	76,0	36-42	16,3 kg	160 kg
	55 cm lång	13123118	76,0	42-48	16,5 kg	160 kg
	57,5 cm kort	13123119	78,5	36-42	16,4 kg	160 kg
	57,5 cm lång	13123120	78,5	42-48	16,6 kg	160 kg
	60 cm kort	13123121	81,0	36-42	16,5 kg	160 kg
	60 cm lång	13123122	81,0	42-48	16,7 kg	160 kg

Sitshöjd bak	Sitshöjd fram	Ryggstöds-höjd*	Transport-bredd	Total höjd	Total längd	Benstöds-längd	Längd ihop-fälld	Benstöds-vinkel	Drivrings-storlek
									
34-53 cm	34-56,5 cm	32-45 cm	32 cm	74-128 cm	102-122 cm	26-64 cm	76-92 cm	108°-114°	46,5-48,5 cm



* Gäller Crossrygg 3A standard. För Crossrygg 3A hög gäller 38-51 cm.

** Med Triangulär rygg + max 7 cm

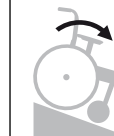
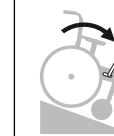

*** Med massivt däck och rostfri drivring, +1,3 kg

Cross 5	Vikter gäller stol med 24" drivhjul med snappkopplingsnav, högtrycksdäck, aluminiumdrivringar, körhandtag, benstöd, fotplatta, broms, armstödsfäste, 6 1/2" länkhjul och mediumgaffel. Angivna mått kan variera ± 2 %.
Cross 5 XL	Vikter gäller stol med 24" drivhjul med snabbkopplingsnav, massivt däck, rostfria drivringar, tvärstag rygg, körhandtag, benstöd, fotplatta, hälbånd, broms, armstödsfäste, 6 1/2" länkhjul och mediumgaffel. Angivna mått kan variera ± 2%.

Max lutning sidled	Max lutning ner	Max lutning broms
		
>20°	>20°	7°

Däck							
	Högtryck 22"	Högtryck 24"	Massivt 22"	Massivt 24"	Massivt (massiv innerslang) 22"	Massivt (massiv innerslang) 24"	Högtryck 24" (Carbon)
PSI/Bar	110/7.5	110/7.5	-	-	-	-	110/7.6
	550 mm	590 mm	550 mm	600 mm	550 mm	590 mm	592
	25 mm	25 mm	32 mm	32 mm	25 mm	25 mm	23 mm

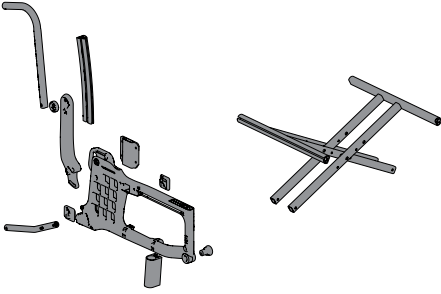
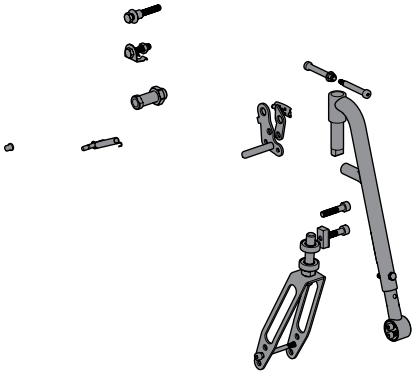
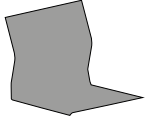
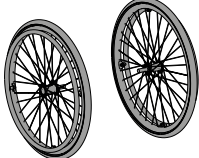
11. Teknisk data

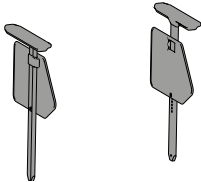
		
		
ALU	Fe*	PES
		
Fe/CF/ALU	PP/TPR	ALU/PA/PE/PU

När produkten är uttjänt kan den återtillverkas av Etac för att ges en ny livscykel. För mer information se www.etac.com eller din hjälpmiddelscentral.

*Framgaffel finns i både stål- och aluminiumutförande. Se stolens möjligheter.

12. Service och underhåll

Tvätt av rygg och sits

Klädseln är tillverkad av tvåskikts polyesterduk.

Sitsklädseln är fastsatt i längsgående spår i sitsrören och den kan enkelt demonteras från chassit genom att skruva bort ändavslutningarna.

Ryggklädseln tas av genom att skruva av ändavslutningarna på ryggskenan.

Drag därefter klädseln uppåt och tvätta enligt tvättråd på produkten.

Drivhjul/länkhjul

Däck/slang: Kontrollera däcktrycket (se däckside) minst en gång i månaden, och även däckmönstret.

Ekrar: Lösa ekrar kan ge skeva hjul. Vänd dig till en cykelhandlare eller din hjälpmedelscentral vid behov av ekerjustering.

Hjulaxlar: Rengör hjulaxlar från hår och smuts vid behov.

Kullager: Underhållsfria.

Drivring: Kontrollera drivringarna så att de är fria från vassa repor.

Framgaffelfästen:

För bästa köregenskaper, måste fästena vara vinkelrätt inställda. Kontrollera även att framgafflarna är korrekt åtdragna. Se avsnitt "*Demontera/montera framgaffel*".

Bromsar

Bromsarnas verkan är beroende av lufttrycket i däcken. Hård nedsmutsning kan påverka bromsmekanismen nega-

tivt. Vid behov av justering, se avsnitt "*Broms, justering*".

Tvätt av chassi

Det är viktigt, både för din egen trevnads skull och stolens hållbarhet att hålla stolen ren. Den är försedd med dräneringshål vilket gör den lätt att tvätta och torka.

Rengör chassit med rengöringsmedel utan slipmedel som har pH-värde mellan 5 – 9, eller med 70% desinfektionssprit. Skölj och torka.

Bättringsfärg

För mindre repor och lackskador finns bättringsfärg i Cross-rullstolarnas alla ramfärger.

Övrigt

Om något på din rullstol inte fungerar, tag kontakt med din ordinator eller hjälpmedelscentral.

Vid rekonditionering och byte av delar bör originaldelar från Etac eller komponenter med motsvarande kvalitet användas.

Vid användning av andra delar ansvarar inte Etac för funktion och säkerhet.

Vid behov smörj rörliga delar/leder med ex. cykelolja eller liknande.

13. Lagring och garantier

Följande ytbehandlingsmetoder har använts:

Lackerade ytor = Pulverapplicerad polyester eller ED-lackering

Ej lackerade aluminiumdelar = Anodisering

Ej lackerade stålytor = Försänkning

Garanti:

5 års garanti mot fel i material och tillverkning. För villkor, se www.etac.com.

Förvaring:

Produkten ska förvaras inomhus på en torr plats med en temperatur över 5°C. Om produkten har lagrats en längre tid (mer än fyra månader) ska dess funktion kontrolleras av sakkunnig före användning.



Sorteras enligt nationella föreskrifter



Etac Ltd.

Unit 60, Hartlebury Trading Estate,
Hartlebury, Kidderminster,
Worcestershire, DY10 4JB
+44 121 561 2222



Promefa AG

Kasernenstrasse 3A
8184 Bachenbülach, CH
+41 44 872 97 79



Etac Supply Center AB

Långgatan 12
SE-334 33 Anderstorp



+46 371 58 73 00



info@etac.com



www.etac.com



75137

etac[®]

Creating Possibilities