

Molift Air

FI - Käyttöohje

molift[®]
a part of Etac

BM16105 Rev C 2014-04-03

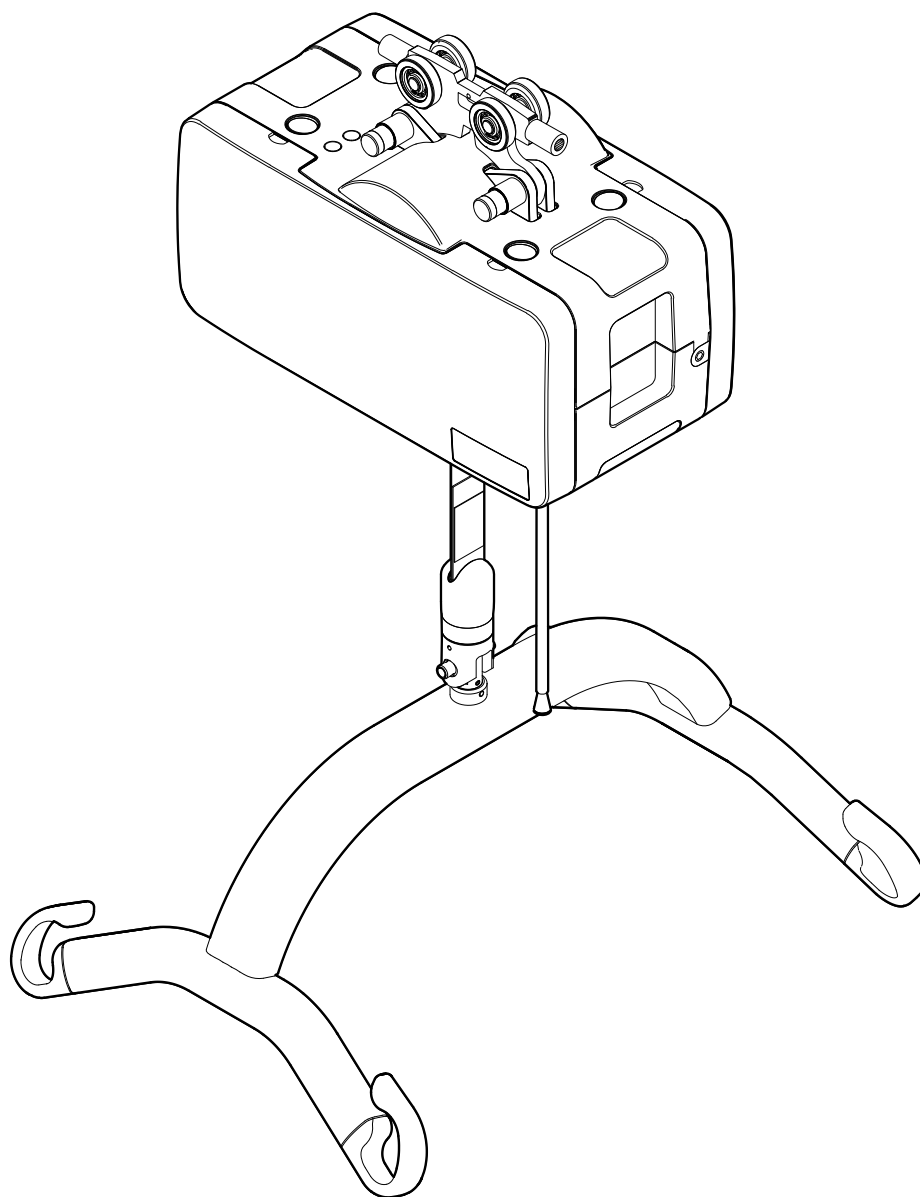

CE

Suomenkielinen käyttöohje

Sisältö

| | |
|--|----|
| Molift Air 205/300 | 2 |
| Nostimen osat | 2 |
| Tietoja Molift Airista | 2 |
| Yleistä..... | 3 |
| Vaatimustenmukaisuusvakuutus | 3 |
| Käyttöehdot | 3 |
| Takuu | 3 |
| Tuotteen merkintä | 3 |
| Tekniset tiedot..... | 4 |
| Potilasnosturin asennus..... | 5 |
| Vaunun asennus | 5 |
| Potilasnosturin asennus | 5 |
| Tarkistuslista asennuksen jälkeen | 5 |
| Molift Air -potilasnosturin käyttö | 6 |
| Tarkastukset ennen käyttöä / päivittäin | 6 |
| Käsiohjain..... | 6 |
| Ripustuksen asentaminen..... | 7 |
| Hätäpysäytys / hätälasku | 7 |
| Elektroniikka | 8 |
| Kuljetus- ja käyttöolosuhteet | 8 |
| Akut..... | 8 |
| Akun ja huollon merkkivalot..... | 8 |
| Huollon laajuus | 8 |
| Lataus | 9 |
| Lataaminen käsiohjaimen avulla | 9 |
| IRC - kiskon sisäinen lataus..... | 9 |
| Siirto | 10 |
| Nostoliinoiden käyttö..... | 10 |
| Nostaminen ja laskeminen..... | 10 |
| Siirto huoneesta toiseen..... | 11 |
| Lisävarusteet | 12 |
| Alumiiniripustus | 12 |
| Nostoliinat | 12 |
| Vaaka | 12 |
| Kunnossapito | 13 |
| Puhdistus ja desinfiointi..... | 13 |
| Kunnostus | 13 |
| Kierrätys..... | 13 |
| Varaosat | 13 |
| Määräaikaistarkastus | 13 |
| Määräaikaistarkastuksen laajuus..... | 13 |

| | |
|-------------------|----|
| Vianetsintä | 14 |
|-------------------|----|

Tärkeää

Tämä käyttöohje sisältää potilasnosturin ja lisävarusteiden käyttöön liittyviä tärkeitä turvallisuusohjeita ja tietoja.

Käyttöohjeessa käyttäjällä tarkoitetaan nostettavaa henkilöä.

Avustaja on potilasnosturia käyttävä henkilö.



Varoitus!

Tämä merkki tarkoittaa tärkeitä turvallisuuteen liittyviä tietoja. Noudata näitä ohjeita huolellisesti.



Lue käyttöohje ennen käyttöä! On tärkeää ymmärtää käyttöohjeen sisältö kokonaisuudessaan, ennen kuin yrittää käyttää laitetta.

Lataa dokumentaatio osoitteesta www.molift.com, jotta käytössäsi on varmasti uusin versio.

Molift Air 205/300

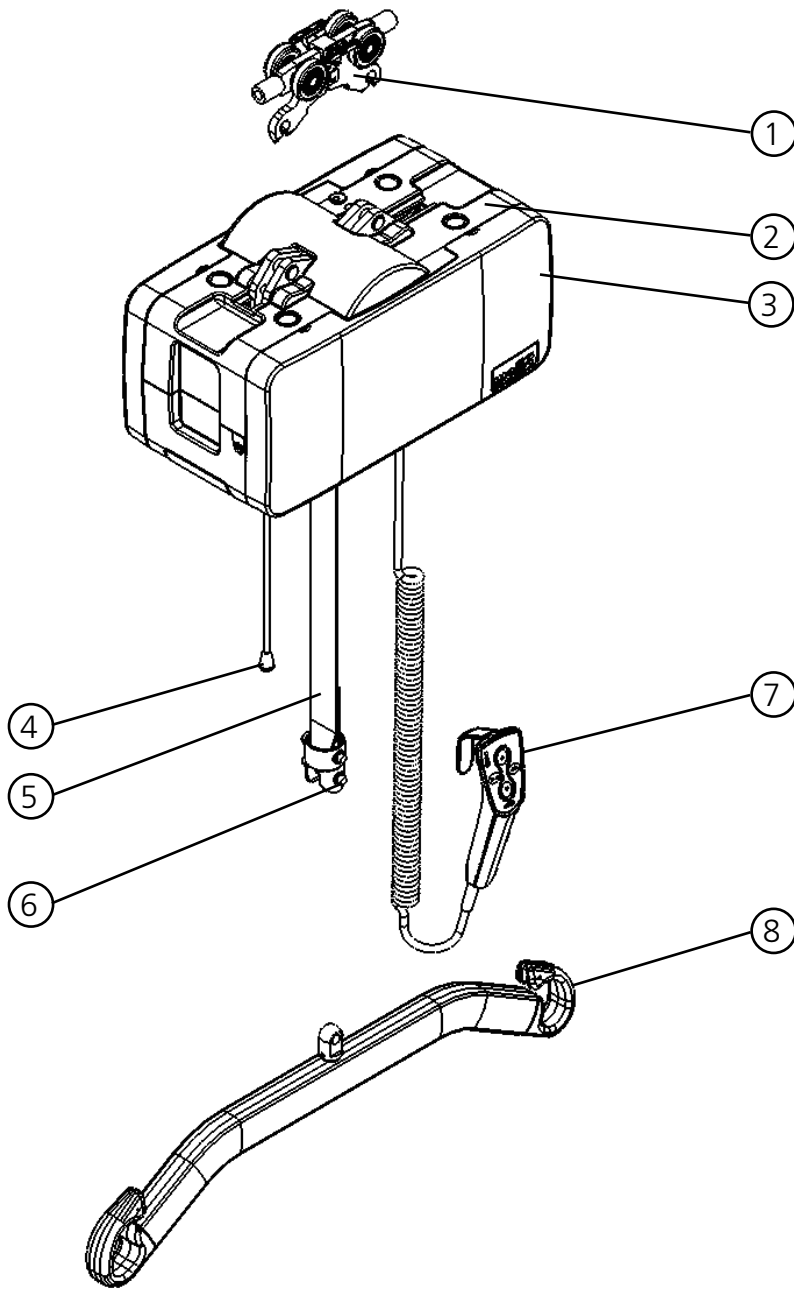

Nostimen osat:

Niiden osien merkintä, joihin nostin voidaan asentaa

1. Vaunu
2. Nostin
3. Sivusuojukset
4. Hätäpysäytys / hätälasku
5. Nostohihna
6. Pikalukitussockka
7. Käsiohjain
8. Ripustin

Tietoja Molift Airista

Molift AIR on vahva ja kätevä, kattoon kiinnitettävä potilasnosturi, jonka avulla potilaat saadaan siirrettyä mukavasti ja turvallisesti. Sopii siirtoon istuallaan, vaakasuunnassa ja seisaallaan sekä kävellen tehtäviin harjoituksiin yhdessä Moliftin kattavan lisävarustevalikoiman kanssa. Molift AIRissa on erittäin kevyt moottori, joka pikalukituskytkentäjärjestelmään yhdistettynä helpottaa käsittelyä asennuksen ja huollon yhteydessä.

Yleistä

Vaatimustenmukaisuusvakuutus



Molift Air -potilasnosturissa ja sen tässä ohjeessa kuvatuissa lisävarusteissa on Euroopan komission lääkinnällisiä laitteita, luokka 1, koskevan direktiivin 93/42/ETY mukainen CE-merkintä, ja laite on kolmannen osapuolen standardien IEC 60601-1, IEC 60601-1-2 ja NS-EN ISO 10535:2006 mukaisesti testattu ja hyväksytty.

Käyttöehdot

Potilaan nostamiseen ja siirtämiseen liittyy aina tietty riski, ja ainoastaan koulutettu henkilökunta saa käyttää tässä käyttöohjeessa kuvattuja laitteita ja lisävarusteita. Kiskojärjestelmän asennus on annettava pätevän henkilökunnan tehtäväksi sovellettavien asennusohjeiden mukaisesti.



Vain pätevä henkilökunta saa avata nostimen tai sen lisävarusteita huoltoa tai korjausta varten. Pyörivistä osista tai sähköiskusta voi aiheutua loukkaantumiseriski.

Potilasnosturia ei ole tarkoitettu nostettavan henkilön ohjattavaksi. Jos potilasnosturi on tarkoitettu yksin asuvan liikuntarajoitteisen henkilön käyttöön, sen käyttöalueelle on asennettava jonkinlainen viestintälaitte hätätilanteiden varalle, jotta liikuntarajoitteinen henkilö pystyy hälyttämään apua. Se voi olla esimerkiksi osa hälytysjärjestelmää tai kätevästi sijoitettu puhelin jne.

Takuu

Kahden vuoden takuu, joka korvaa työstä ja materiaaleista johtuvat viat tuotteissamme. Katso ehdot osoitteesta www.molift.com.

Tuotteen merkintä

Tuotteen tarra

Tuotteen päätarrassa on viivakoodi, joka sisältää tuotteen tunnuksen, sarjanumeron ja valmistuspäivän.

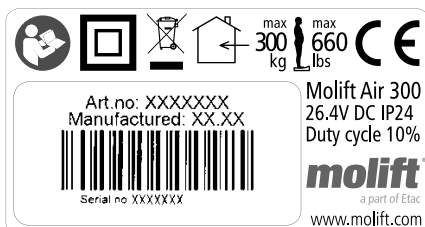

Katso käyttöohje



Vain sisäkäyttöön



Käyttäjän enimmäispaino



Älä hävitä normaalin kotitalousjätteen mukana



Hätäpysäytys/hätälasku



Huollon merkkivalo



Akun merkkivalo



Kuusiotyökalusymboli, joka viittaa manuaaliseen hätälaskuun

Advarselsmerker og symboler

Varoitustarrat ja symbolit

Tuotteessa käytettävät symbolit tarkemmin selitettynä:



Luokan II kaksoiseristys



CE-merkintä

Tekniset tiedot

Turvallinen työkuormitus (SWL):

Molift AIR 205: 205 kg

Molift AIR 300: 300kg

Laitteen paino:

8,26 kg

Akku:

Tuotenumero: 2510023

26.4 V NiMH 2.2 Ah

Akkulaturi:

Charger for handcontrol, Mascot - type 2215

Tuotenumero: 1240100

100-240 V AC, 50-60 Hz max 0.9A

Output 0.9A

IRC Power Supply, Mascot - type 9920

Tuotenumero: 2510119

Input: 100-240 VAC, 50-60 Hz max 0.9A

Output: 24VDC 1.6A/40W

IRC Charger, Mascot - type 2515

Tuotenumero: 2510147

In: 20-30VDC 1.3A

Output 0.5A

Nostonopeus

60 mm/sekunti (2,36 tuumaa/sekunti)

75 kg:n (165,35 lbs) kuormituksella

Suojausluokka

Käsiohjain IP24

Nostomoottori IP24

Suurin A-painotettu äänitehotaso

$L_{WA} = 63\text{dB}$

Käyttövoimapainike

Käsiohjaimen painikkeet: 3,4 N

Materiaali:

Alumiini, muovi

Arvioitu käyttöikä:

Nostimen arvioitu käyttöikä on 30 000 käyttökertaa tai 10 vuotta.

Mitat:

L x W x H (pituus, leveys, korkeus ilman vaunua)

36 x 19 x 19,5 cm

A (nostoalue)

300 cm

B (minimietäisyys katosta ripustuksen kiinnityspisteeseen)

32,7 cm

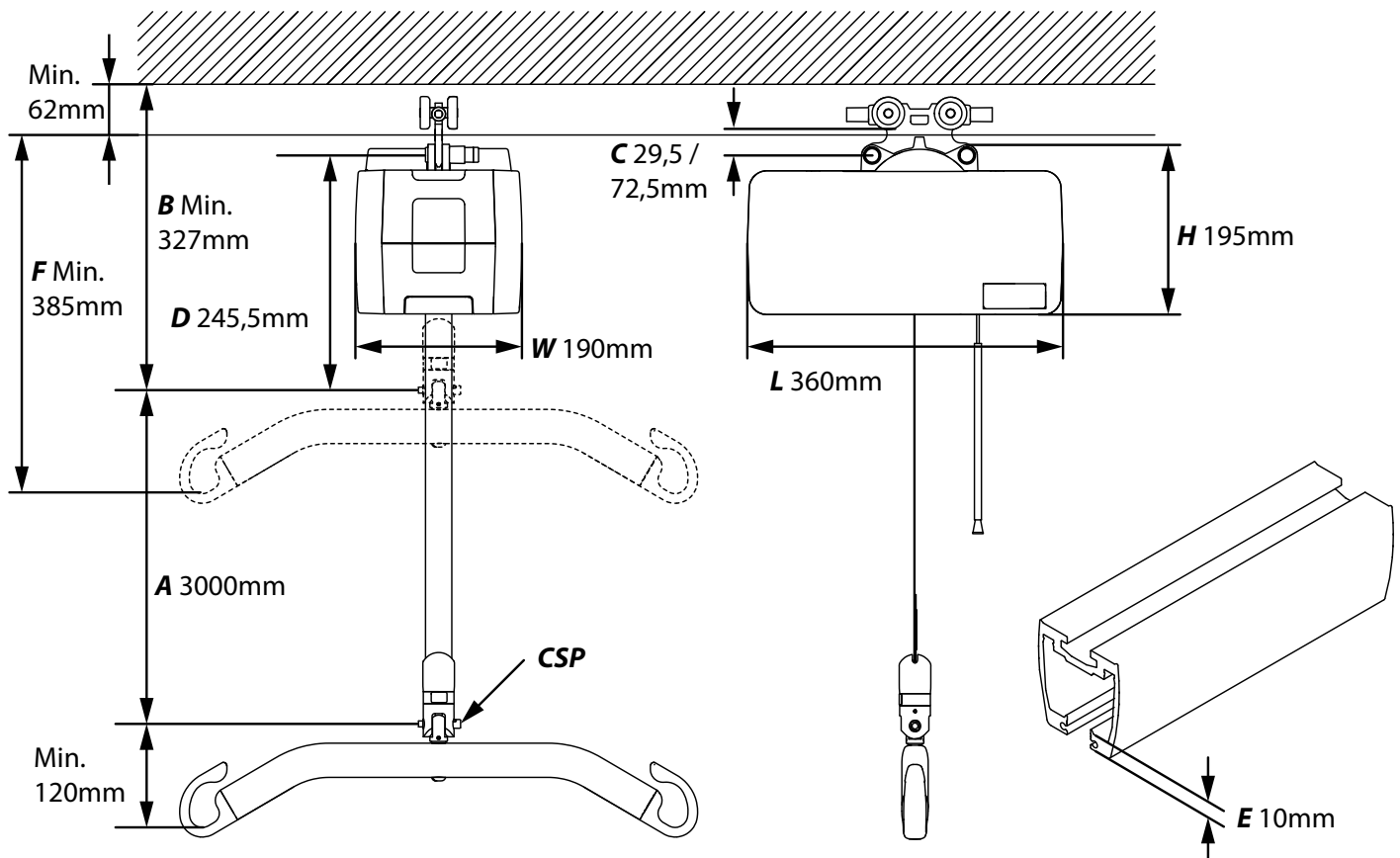

Asennus

Kokoaminen ja asennus

Nostimeen on merkitty turvallinen työkuormitus (SWL), joka ei saa ylittää kiskojärjestelmän suurinta kuormituskapasiteettia.



Kiskojärjestelmä on annettava aina pätevän henkilökunnan asennettavaksi sovellettavien asennusohjeiden mukaisesti.



Älä aloita nostimen käyttöä ennen tarkistuslistan mukaista tarkastusta asennuksen jälkeen.

Vaunun asennus

Vaunun asentaminen kiskojärjestelmään.

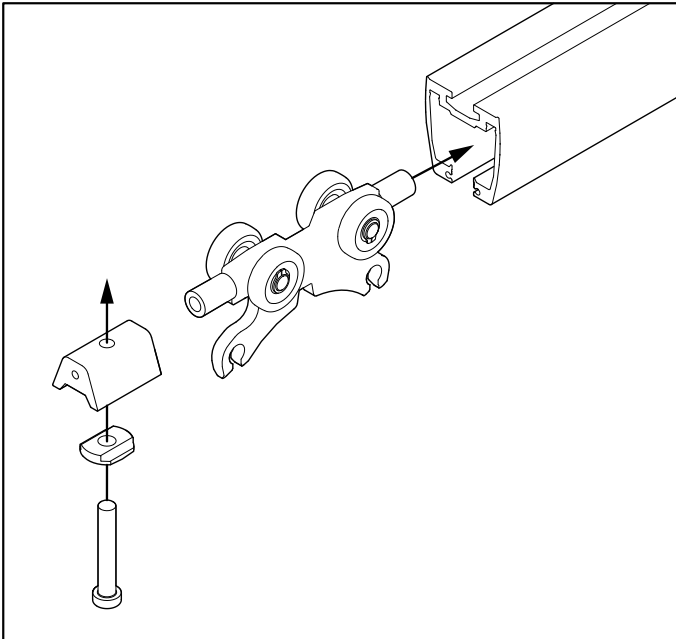

Irrota päätyypysäytin ja aseta vaunu kiskoille. Asenna päätyypysäytin, ja varmista, että se on kiinnitetty tukevasti.



Varmista ennen nostimen käyttämistä, että päätyypysäyttimet on asennettu kaikkiin kiskojärjestelmän päihin!

Potilasnosturin asennus

Potilasnosturin asentaminen vaunuun. Työkaluja ei tarvita. Potilasnosturissa on kaksi kiinnityspistettä.

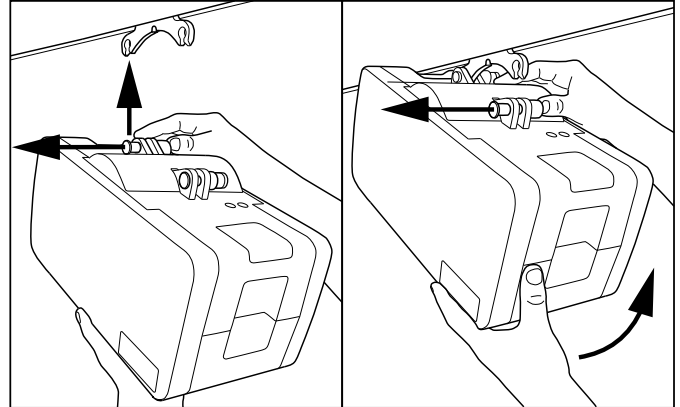

Kiinnitä ensin yksi piste. Paina painike pohjaan asti, ja aseta potilasnosturi kiinnityspisteen varassa vaunuun. Vapauta painike ja varmista, että se näyttää selvästi vihreää, ennen kuin kiinnität seuraavan pisteen.

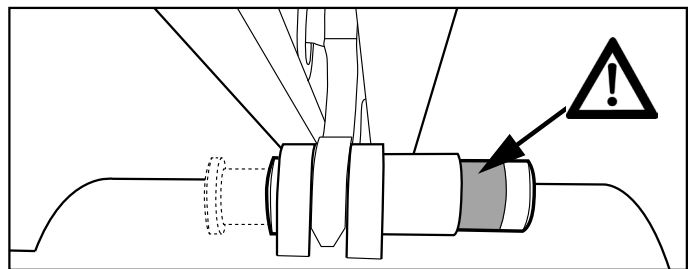

Varmista, että molemmat kiinnityspisteen painikkeet palautuvat kokonaan ja näyttävät selvästi vihreää asennuksen jälkeen.

Tarkistuslista asennuksen jälkeen

Varmista tämän tarkistuslistan avulla ennen käyttöä, että nostin on asennettu oikein ja toimii asianmukaisesti ja turvallisesti.

- Kiskon päätyypysäyttimet asennetaan vaunun kiinnityksen jälkeen.
- Varmista, että nostin on kiinnitetty kiskoon asianmukaisesti eikä nostimessa ole irrallisia osia.
- Tee yksi nosto normaalilla kuormituksella (60 - 80 kg).
- Varmista, että akku on ladattu täyteen.

Molift Air -potilasnosturin käyttö

Yleiset turvallisuusvarotoimet

Käytä ainoastaan sellaisia lisävarusteita ja nostoliinoja, jotka saa säädettyä sopiviksi käyttäjälle, liikuntaestetyypille, koolle, painolle ja siirtotyypille.

Taukosuhde/käyttöjakso

Molift Air -potilasnosturia tulee käyttää jatkuvasti yli 2 minuutin ajan (maksimikuormituksella) ja antaa sen sitten levätä vähintään 18 minuutin ajan. Käyttöjakso 10 %. (Vuorottelu standardin ISO-EN 10535 mukaan)

Turvallinen työkuormitus (SWL)



Jos nostimen ripustuksen ja rungon tukiyksikön maksimikuormitukset (SWL) poikkeavat toisistaan, tulee aina käyttää pienintä maksimikuormitusta.

Tarkastukset ennen käyttöä / päivittäin

Päivittäin tai ennen käyttöä suoritettava tarkastus:

- Tarkista, ettei potilasnosturissa eikä kiskojärjestelmässä ole näkyviä vaurioita, vikoja tai vääntymiä
- Varmista, että ripustuksen kiinnitys ja kaikki irrotettavat osat on kiinnitetty ja varmistettu asianmukaisesti
- Testaa hätäpysäytyspainike ja hätälasku
- Varmista, ettei akun merkkivalo pala ja että

- huollon merkkivalo on vihreä
- Varmista, ettei nostohihnassa ole näkyviä vaurioita tai rispaantumia.
- Koekäytä potilasnosturin käyttötoiminnot ja varmista, ettei siitä kuulu epätavallisia ääniä.

Jos potilasnosturissa on vikoja tai puutteita, se on poistettava käytöstä ja merkittävä "Poistettu käytöstä" -merkinnällä.

Käsiohjain

Käsiohjaimessa on 2 painiketta nostamista ja laskemista varten, tai 4 painiketta, jos nostin on varustettu työntötoiminnolla. Käsiohjaimessa on merkkivalo, joka syttyy, kun akun varaus on vähissä ja potilasnosturi on latauksen tarpeessa.



Älä vedä käsiohjaimesta siirtäessäsi nostinta kiskoa pitkin.

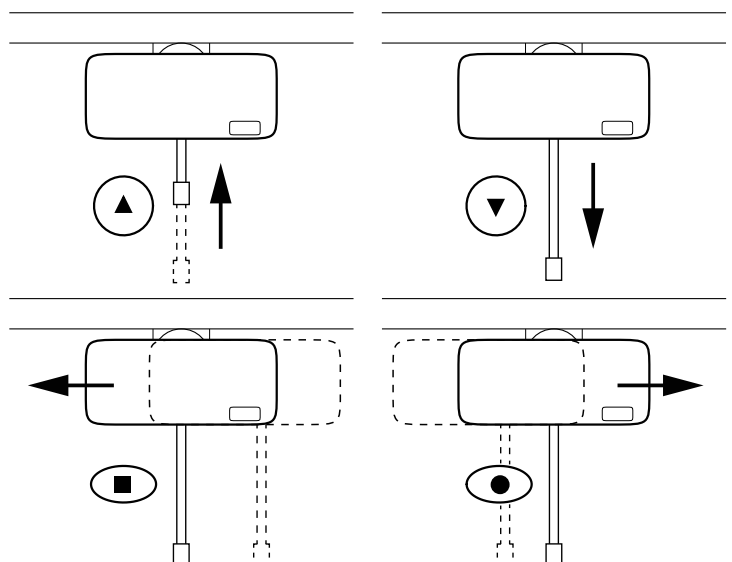
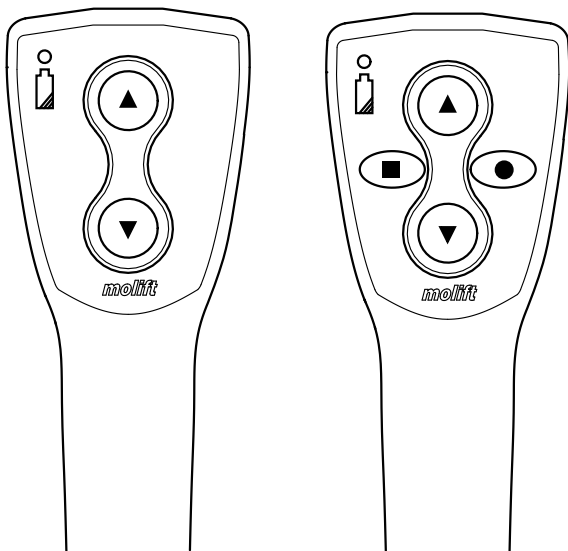

Ripustuksen asentaminen

Pikalukitustapin ja ripustuksen asennuksen kuvaus:

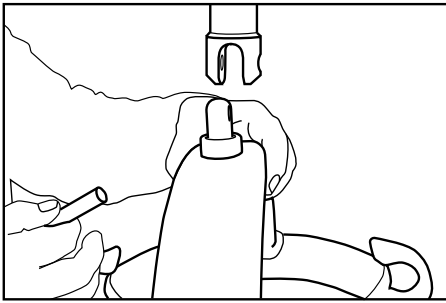

Kohdista ripustus kiinnityspisteeseen.

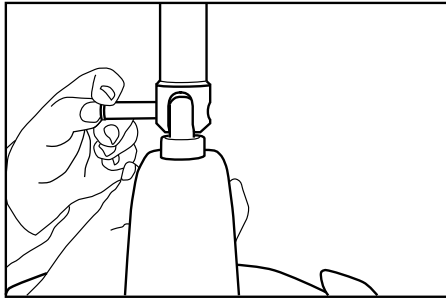

Paina lukkotapin painiketta ja paina se pohjaan asti.

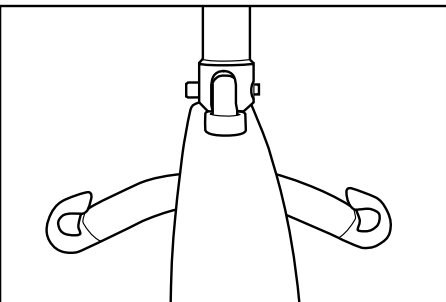

Varmista, että lukkotappi on kiinnitetty oikein.

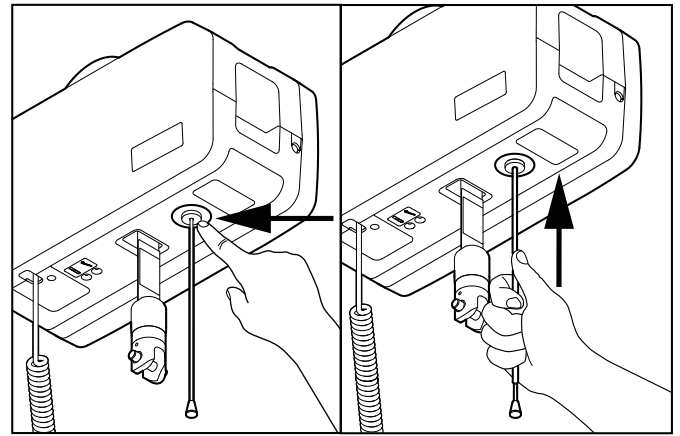

Paina sormella tai käytä johdon putkea painikkeen painamiseksi jälleen sisään ja hätäpysäytyksen nollaamiseksi.

Sähköinen hätälasku.

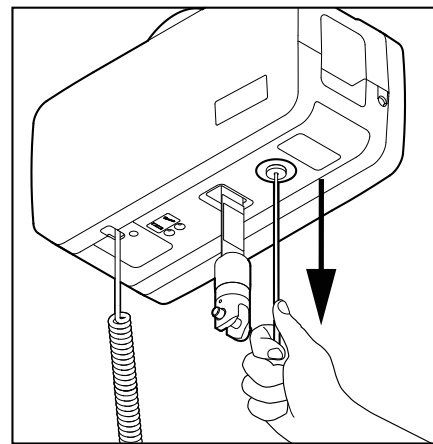

Aloita lasku vetämällä ja pitämällä paikallaan.

Manuaalinen hätälasku

Avaa sivusuojus. Potilasnosturin sisällä on kuusiotappiavain tai terä sähköporaan. Aseta tarra reiän päälle manuaalista hätälaskua varten. Lävistä reikä tai irrota tarra ja vie työkalu reikään. Laske nostohihnaa pyörittämällä myötäpäivään. Sähköporan käyttö on suositeltavaa.

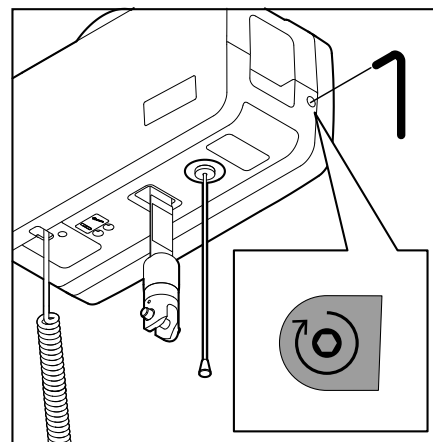

Potilasnosturi on lähetettävä huoltoon manuaalisen hätälaskun jälkeen.

Hätäpysäytys / hätälasku

Hätäpysäytys

Hätäpysäytyksen aktivointi ja nollaus:

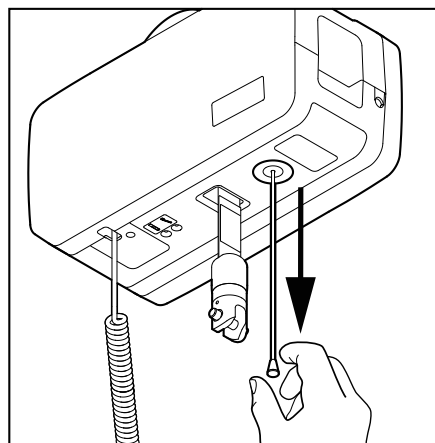

Aktivoi hätäpysäytys vetämällä. Painike tulee esiin, ja nostin pysähtyy.

Elektroniikka

Kuljetus- ja käyttöolosuhteet

Kuljetus ja säilytys

Pitkäaikaista säilytystä varten on suositeltavaa aktivoida (vetää ulos) hätäpysäytyspainike. Potilasnosturia voi säilyttää ja kuljettaa -25 - 70 °C:n lämpötiloissa.

Käyttö

Potilasnosturi on suunniteltu käyttöön normaalissa huoneenlämmössä (+5 - +40 °C).

Ilmanpaine: 70 - 106 kPa

Suhteellinen kosteus: 15 - 93 %

Jos laitetta on säilytetty tai kuljetettu ohjeesta poikkeavissa lämpötiloissa, jätä se tilaan, jossa lämpötila on sopiva, kunnes se saavuttaa turvallisen käyttölämpötilan.



Lääketeolliset sähkölaitteet edellyttävät erityisiä sähkömagnettiseen yhteensopivuuteen (EMC) liittyviä varotoimia. Kannettavat tai siirrettävät radioviestintälaitteet voivat vaikuttaa lääketieteellisiin sähkölaitteisiin, ja niitä tulee pitää vähintään 25 cm:n päässä potilasnosturin elektroniikasta.

Akut

Molift Air -nostimessa on 26,4 V:n NiMH-akkuyksikkö. Akun arvioitu käyttöikä on noin 500 latauskertaa.



Käytetyt akut on hävitettävä ongelmajätteenä paikallisten sääntöjen ja asetusten mukaisesti. Älä hävitä normaalin kotitalousjätteen mukana.



Akut on ladattava täyteen ja tyhjennettävä kokonaan pari kertaa, ennen kuin ne saavuttavat täyden kapasiteettinsa. Noudata tätä menetelmää myös, jos potilasnosturi on ollut pitkään käyttämättä (3 - 4 viikkoa).

Akun ja huollon merkkivalot

Potilasnosturissa on kaksi merkkivaloa.

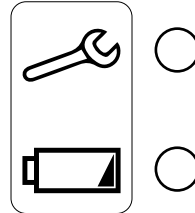

Avainsymboli / Huollon merkkivalo
Akkusymboli / Akun merkkivalo

Sähköjärjestelmässä on virransäästötoiminto, joka kytkee sähköjärjestelmän pois päältä kymmenen minuutin käyttämättömyyden jälkeen. Kaikki valot sammuvat.

Järjestelmä aktivoituu, kun painetaan jotakin käyttöpainikkeista.

Akun merkkivalo

Akun merkkivalo syttyy ja siitä kuuluu merkkiäni, kun akun varaus on vähissä ja potilasnosturi on ladattava. Tällöin potilasnosturissa on riittävästi virtaa yhteen kokonaiseen nostojaksoon maksimikuormituksella. Kun akun virta on kriittisen vähissä, laitteella pystyy ainoastaan laskemaan nostohihnan alas.

Huollon merkkivalo

Potilasnosturin elektroniikka tallentaa muistiin nostetut kuormat ja nostokerrat. Tietyn käyttöajan jälkeen annetaan signaali, joka ilmaisee potilasnosturin huoltotarpeen.

| Service lampe | Tila |
|-----------------------|------------------------------|
| Ei valoa | Virransäästö (valmiustila) |
| Vihreä | Käyttövalmis |
| Keltainen | Tilaa huolto |
| Punainen | Suorita palvelu |
| Punainen + äänimerkki | Suorita palvelu välittömästi |
| Vilkkuva keltainen | Ylikuumentuminen |

Huollon laajuus

Huoltoon sisältyy nostohihnan vaihtaminen ja kuluneiden osien tarkastus ja vaihto. Tämä on annettava pätevän henkilökunnan tehtäväksi. Huolto on tarpeen, kun huoltovalo on punainen (laskettu 5000 nostoa painoluokassa 2) tai 5 vuoden kuluttua, jos huoltolaskuri ei ole vielä näytännyt punaista.

Lataus

Molift Air voidaan ladata kahdella eri tavalla: käsiohjaimen avulla seinään asennetulla akkulaturilla tai kiskon kautta kiskon sisäisellä latauksella.

Lataaminen käsiohjaimen avulla

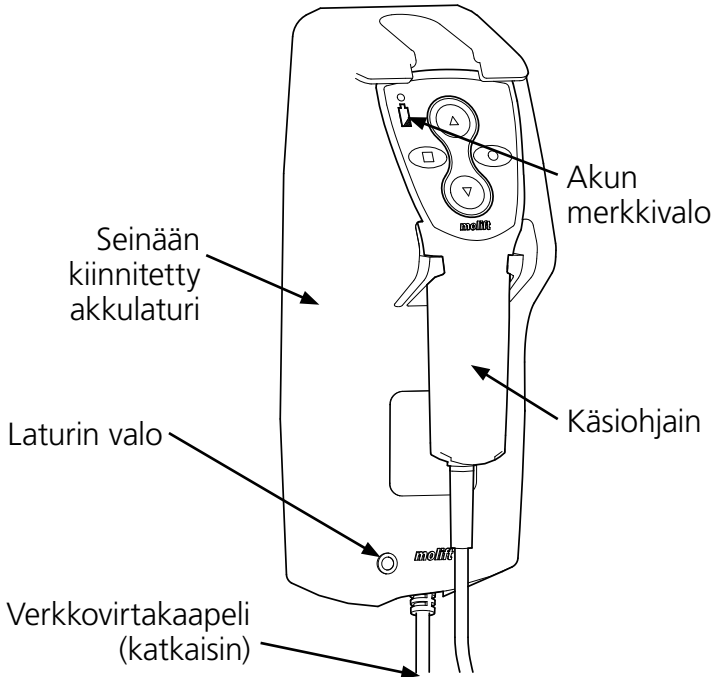

Akkulaturi

Potilasnosturi ladataan käsiohjaimen kautta. Akkulaturi kiinnitetään pystysuoralle seinäpinnalle pistorasian läheisyyteen, vähintään 120 cm:n korkeudelle lattiasta. Laturia on käytettävä potilas-ympäristön ulkopuolella. Laturi on sijoitettava tai asennettava siten, että verkkovirtakaapelin pistoke on helppo irrottaa. Varo vaurioittamasta kaapelia. Laturi voi olla jatkuvasti kiinni pistorasiassa, ja käsiohjain tulee sijoittaa latauskonsoliin silloin, kun potilasnosturia ei käytetä.

Nomad/AIR-laitteen käsiohjaimen laturi.
Tuotenro: 1240100

Laturin valo

Laturin valon kuvaus:

| Laturin valo | Tila |
|------------------|-----------------------------------|
| Keltainen | Käyttövalmis, ei akkua kytkettynä |
| Keltainen | Alustus |
| Punainen | Pikalataus |
| Vihreä/keltainen | Lisälataus |
| Vihreä | Kestolataus |
| Punainen/vihreä | Virhe |

IRC - kiskon sisäinen lataus

Potilasnosturi ladataan nosturin moottorin sisäänrakennetulla laturilla, joka on tarkoitettu jatkuvaan lataamiseen koko kiskojärjestelmän alueella.

Molift Air IRC -mallissa on akkuun kytketty sisäänrakennettu laturi. Se on asennettava IRC-vaunun kanssa kiskojärjestelmään sähköä johtavan teipin avulla. IRC-vaunu on liitetty Molift Air IRC:n sisäiseen akkulaturiin. IRC-vaunu on jatkuvasti yhteydessä kiskon sisällä kulkevaan johtavaan teippiin. IRC-virtalähde on kytketty johtavaan teippiin kiskon päässä olevan IRC-liitännän kautta, ja se syöttää virtaa Molift Air IRC:n sisäiseen akkulaturiin.

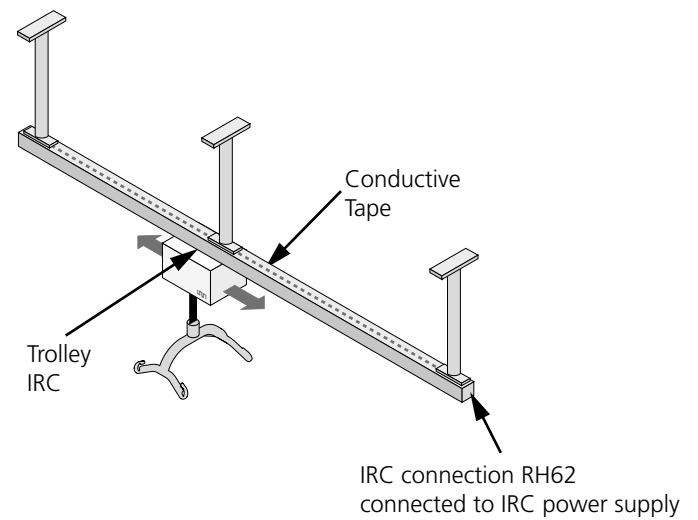

IRC sopii sekä yksikiskoisiin että poikittaisjärjestelmiin.

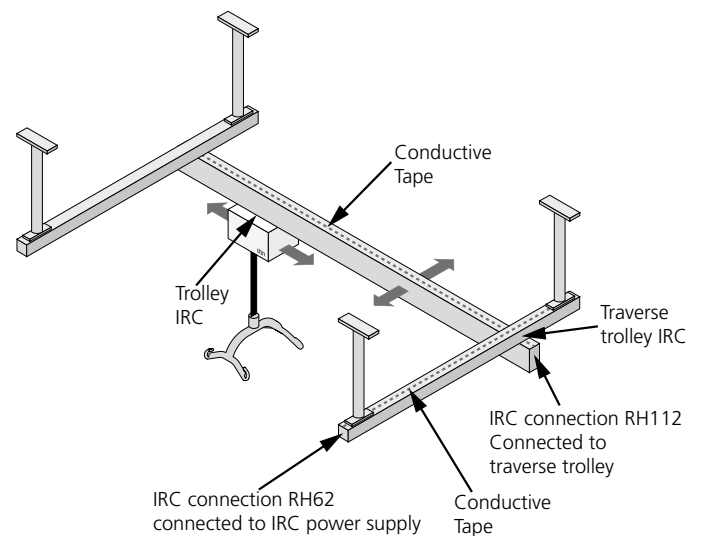

IRC Power Supply

Tuotenro: 2510119

Charger 2515 DC/DV (Part of Molift Air IRC)

Tuotenro: 2510147

Siirto

Suunnittele nostotapahtuma etukäteen, jotta se sujuu mahdollisimman turvallisesti ja tasaisesti. Muista toimia ergonomisesti. Arvioi riskit ja tee muistiinpanoja. Avustaja vastaa käyttäjän turvallisuudesta.

Molift Air -nostinta voi käyttää sekä 2- että 4-pisteripustuksella erilaisissa siirroissa: istuen, maaten tai kävelen.

Nostoliinon käyttö

Nostoliina on testattava kunkin käyttäjän kanssa ja aiotussa nostotilanteessa.



Lue nostoliinan käyttöohje ennen käyttöä.



Älä käytä vaurioituneita tai pahasti kuluneita nostoliinoja.

Muiden valmistajien nostoliinat

Suosittellemme ainoastaan Etac Molift -nostoliinon käyttämistä. Etac ei vastaa vioista ja tapaturmista, joita voi sattua käytettäessä muiden valmistajien nostoliinoja.

Nostaminen ja laskeminen

Kun siirrät käyttäjää, seiso nostamasi henkilön vieressä. Varmista, että kädet ja jalat eivät osu istuimeen, vuoteeseen tai muihin esteisiin. Paranna käyttäjän turvallisuuden tunnetta säilyttämällä katsekontakti.

Ripustus on aina asetettava käyttäjän ylitse, jotta käyttäjä ei liu'u vahingossa pois nostoliinasta.

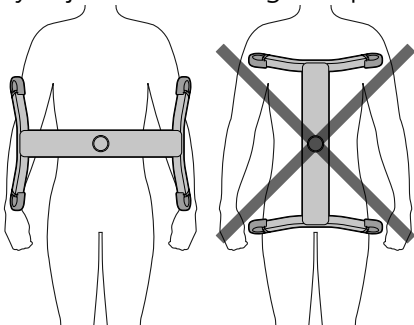

Ripustuskoukku estää nostoliinan irtoamisen vahingossa, kun se on oikein asennettu. Tarkista, että nostoliina on sovitettu oikein käyttäjän ympärille ja että hihnalenkit on kiinnitetty ripustuskoukkuihin oikein.

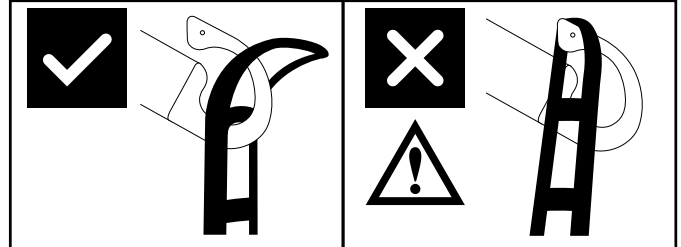

Varmista, että nostoliinan kaikki neljä silmukkaa on kiinnitetty tukevasti, jotta käyttäjä ei pääse liusumaan tai putoamaan. Venytä nostoliinan hihnoja käyttäjää nostamatta.

Kulma-anturi

Nostimessa on suuntaturvallisuustoiminto, joka estää nostamisen, jos nostohihnan kulma on liian jyrkkä.

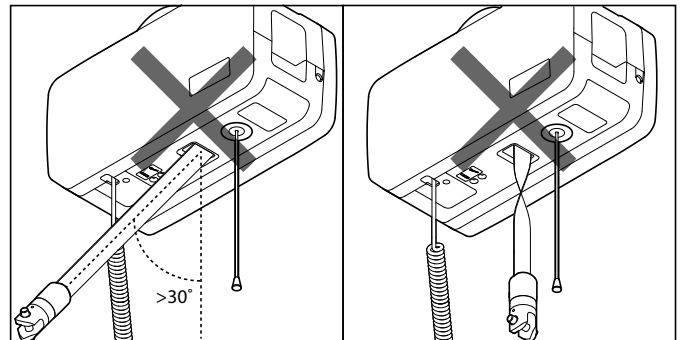

Jos nostin ei reagoi käsiohjaimen "ylös"-painikkeeseen, se voi johtua siitä, että nostohihnan kulma on liian jyrkkä tai nostohihna kiertynyt ja anturi aktivoitunut.

Siirto huoneesta toiseen

Huoneesta toiseen tapahtuvassa siirrossa käytettävien ripustusten (lisävaruste) kiinnityksellä on mahdollista käyttää kahta nostinta henkilön siirtämisessä huoneesta toiseen kahden erillisen kiskojärjestelmän välisen oviaukon kautta.

1. Siirrä molemmat kattonostimet mahdollisimman lähelle oviaukkoa.
2. Laske nostin B mahdollisimman alas ilman, että käyttäjä koskettaa lattiaa.
3. Laske nostimen A nostohihnaa niin paljon kuin on tarpeen sen liittämiseksi nostimen B ripustukseen.
4. Varmista, että molemmat nostohihnat on liitetty toisiinsa siten, että siirto on turvallinen.
5. Aja nostinta A ylöspäin ja laske nostimen B nostohihnaa. Jatka, kunnes käyttäjä on siirretty huoneesta toiseen.
6. Ole huolellinen ja varmista, ettei käyttäjä kosketa lattiaa.
7. Siirto on valmis, kun potilasnosturissa B ei ole kuormaa. Nosta käyttäjä mukavalle korkeudelle, irrota hihna potilasnosturista B ja jatka siirtoa potilasnosturilla A.

Suuntaturvatoiminto, joka estää nostamisen, jos nostohihnan kulma on liian jyrkkä, saattaa aktivoitua siirrettäessä potilasta huoneesta toiseen. Jos nostin ei reagoi käsiohjaimen "ylös"-painikkeeseen, laske toista nostohihnaa, kunnes kulma-anturi kytkeytyy pois päältä.

 Älä milloinkaan nosta käyttäjää korkeammalle kuin nosto edellyttää.

 Älä milloinkaan jätä käyttäjää valvomatta nostotilanteessa.

 Heiluvasta nostohihnasta, ripustuksesta tai käsiohjaimesta aiheutuu potilaan tai käyttäjän loukkaantumiseriski.

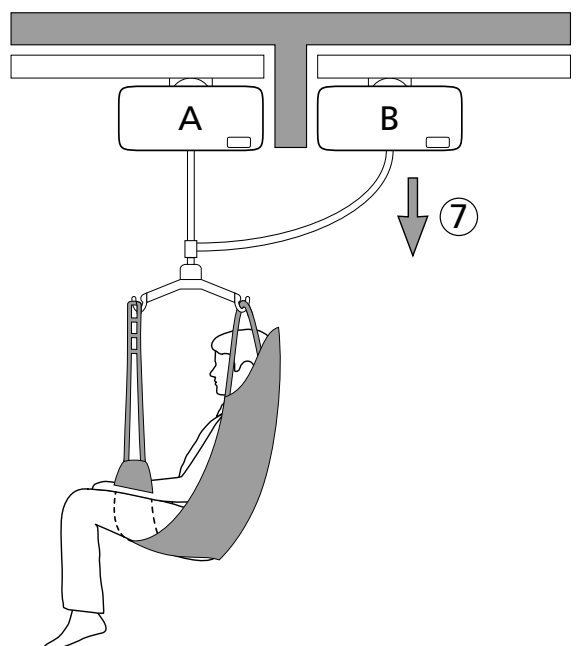
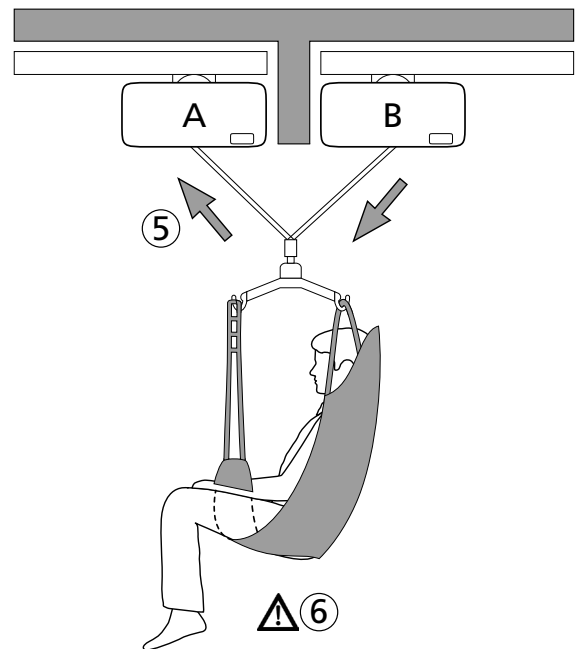
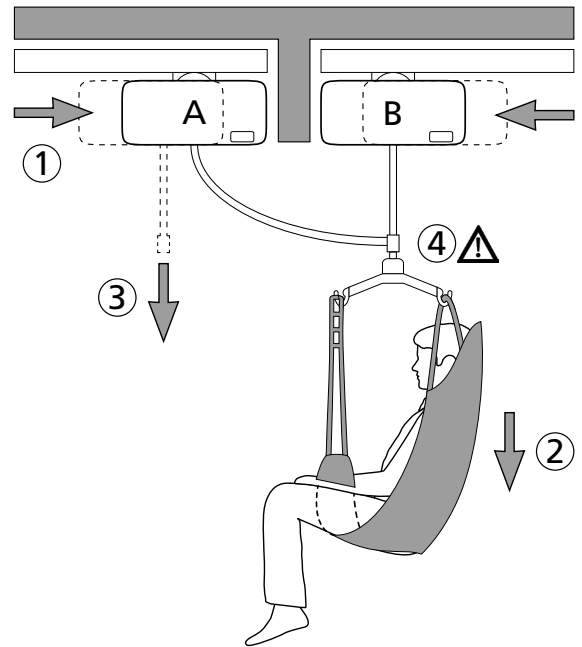

Lisävarusteet

Suosittelvat lisälaitteet ja -varusteet Molift Air -potilasnosturille.

Ripustukset

Molift Air -nostinta voi käyttää 2- tai 4-pisteripustuksella.

Alumiiniripustus

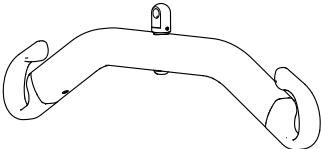

- 2-piste Small, 340 mm,
Tuotenro: 1830003
- 2-piste Medium, 440 mm,
Tuotenro: 1830002
- 2-piste Large, 540 mm,
Tuotenro: 1830001

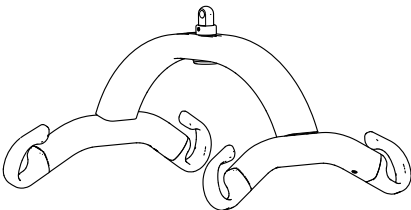

- 4-piste Small, 340 mm,
Tuotenro: 1830012
- 4-piste Medium, 440 mm,
Tuotenro: 1830011
- 4-piste Large, 540 mm,
Tuotenro: 1830010
- 4-piste X-Large, 640 mm,
Tuotenro: 1530006

Vaaka

Molift-vaakasarja (ilman ripustusta)
Tuotenro: 1840000

Voidaan yhdistää kaikkiin Molift Air -potilasnosturin kanssa yhteensopiviin ripustuksiin. Vaa'alla on luokan III hyväksyntä. Vaaka voi myös laskea BMI-painoindeksiin yhdellä kosketuksella. Lue vaa'an mukana toimitettava käyttöohje ennen vaa'an käyttöä.

Nostoliinat

Etac Moliftin valikoimaan kuuluu runsaasti erilaisia nostoliinoja erityyppisiä siirtoja varten.

Etac Molift RgoSling -nostoliinasarja on kehitetty yhdistettäväksi 4-pisteripustukseen, mutta nostoliina toimii myös 2-pisteripustuksen kanssa.

Katso oikeat nostoliinojen ja ripustusten yhdistelmät nostoliinojen käyttöohjeen yhdistelmäluettelosta.

Etac Molift RgoSling -nostoliinasarjasta on saatavana koot XXS - XXL, materiaaleina polyesteri ja polyesteriverkkokangas.

Rgosling Mediumback Padded (XS-XXL)

Tuotenro: 17201XX

Rgosling Highback Padded (XS-XXL)

Tuotenro: 17202XX

Rgosling Mediumback Net (XXS-XXL)

Tuotenro: 17203XX

Rgosling Highback Net (XXS-XXL)

Tuotenro: 17204XX

Rgosling Toilet Lowback (XXS-XXL)

Tuotenro: 17205XX

Rgosling Toilet Highback (XXS-XXL)

Tuotenro: 17206XX

Rgosling Ampu Mediumback (XXS-XXL)

Tuotenro: 17211XX

Rgosling Ampu Highback (XXS-XXL)

Tuotenro: 17212XX

Rgosling Ambulating Vest

Tuotenro: 17213XX

Rgosling Comfort Highback (S-L)

Tuotenro: 17214XX

Accessories:

Rgosling Extension Loops

Tuotenro: 1721600

Rgosling Ambulating Vest Groin strap (XXS-XL)

Tuotenro: 17217XX

Kunnossapito

Puhdistus ja desinfiointi

Puhdista säännöllisesti. Puhdista pinnat kostealla liinalla käyttäen asianmukaista, pH-arvoltaan neutraalia puhdistusainetta. Älä käytä liuottimia tai vahvoja nesteitä, sillä tämä voisi vahingoittaa potilasnosturin pintoja. Käytä tarvittaessa desinfiointiin isopropyylialkoholia. Vältä hankaavia puhdistustuotteita. Tarkasta hätäpysäytys ja hätälasku puhdistuksen jälkeen. Nostinta ei saa altistaa juoksevalle vedelle.



Varmista, ettet vaurioita tai irrota tarroja puhdistuksen yhteydessä.

Kunnostus

Noudata puhdistus- ja asennusohjeita, tee määräaikaistarkastus ja käytä asennuksen jälkeen sovellettavaa tarkistuslistaa potilasnosturin kunnostukseen.

Kierrätys

Katso ohjeet tuotteen asianmukaiseen hävittämiseen "Kierrätysohjeista". Ne ovat osoitteessa www.molift.com.

Varaosat

Varaosaluettelo on saatavana pyynnöstä.

Määräaikaistarkastus

Määräaikaistarkastuksen laajuus

Määräaikaistarkastus on Molift Air -potilasnosturin määräaikaistarkastusraportin mukainen silmämääräinen tarkastus (jossa keskitytään erityisesti nostimen kantavaan rakenteeseen ja nostomekanismiin sekä kiinnikkeisiin, jarruihin, säätimiin, turvalaitteisiin ja henkilökohtaisiin tukivälineisiin). Ne ovat osoitteessa www.molift.com.

Määräaikaistarkastus tulee suorittaa ainakin kerran vuodessa tai useammin, jos paikalliset vaatimukset sitä edellyttävät. Tarkastus on annettava Etacin valtuuttaman huoltohenkilöstön tehtäväksi. Ota yhteys Etaciin hyväksytyyn huoltokumppanin koulutusta ja valtuutusta tai suositusta varten.

Määräaikaistarkastusta suorittaessaan tarkastajan tulee täyttää Molift Air -potilasnosturin tarkastusraportti. Raporttien ylläpito tulee antaa nostimen huollosta vastaavien henkilöiden tehtäväksi. Jos tarkastuksessa havaitaan vikoja ja vaurioita, omistajalle tulee ilmoittaa asiasta ja kopio raportista tulee lähettää Etacille.



Mikäli todetaan turvallisuusriski, nostin tulee poistaa viipymättä käytöstä ja siihen tulee kiinnittää selkeä merkintä "epäkunnossa", eikä sitä saa käyttää, ennen kuin se on korjattu.

Määräaikaistarkastuksen jälkeen tarkastajan tulee merkitä nostin valvontakylttiin kiinnitettävällä tarralla, johon merkitään määräaikaistarkastuksen suorittamispäivä. Valvontakyltti on sivusuojuksen sisäpuolella, ja siitä käy ilmi, milloin seuraava huolto on ajankohtainen.

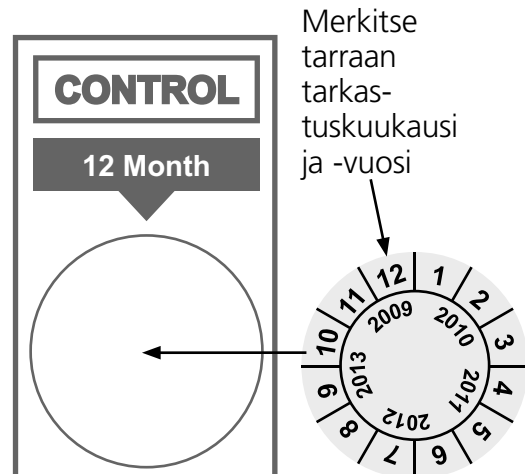

Vianetsintä

| Oire | Mahdollinen syy/toimenpide |
|--|---|
| Potilasnosturi ei reagoi käsiohjaimen toimintaan | Hätäpysäytys on aktivoitu. Poista se käytöstä painamalla painike takaisin sisään. |
| | Potilasnosturin elektroniikka on ylikuumentunut. Huollon merkkivalo vilkuttaa keltaista. Odota sen jäähtymistä ja sitä, että valo lakkaa vilkkumasta. |
| | Käsiohjainta ei ole kytketty oikein. Avaa suojus ja kytke käsiohjain. Käsiohjain tai pistoke tai johto on ehkä rikkoutunut, ja se on vaihdettava. |
| Potilasnosturi ei reagoi käsiohjaimen ylös-painikkeeseen | Nostohihnan kulma-anturi on aktivoitunut. Säädä nostohihnaa tai siirrä nostinta pienentääksesi nostohihnan kulmaa. |

Find your distributor
visit www.molift.com

Etac AS
Etac Supply Gjøvik
Hadelandsveien 2, 2816 Gjøvik, Norway
Tel +47 4000 1004
molift@etac.com www.molift.com

molift[®]
a part of Etac